

NewGen

Instructions for models D2VHMA & D4VHMA

Instructions pour les modèles D2VHMA & D4VHMA

Instrucciones para los modelos D2VHMA y D4VHMA

Dualit®

Since 1945

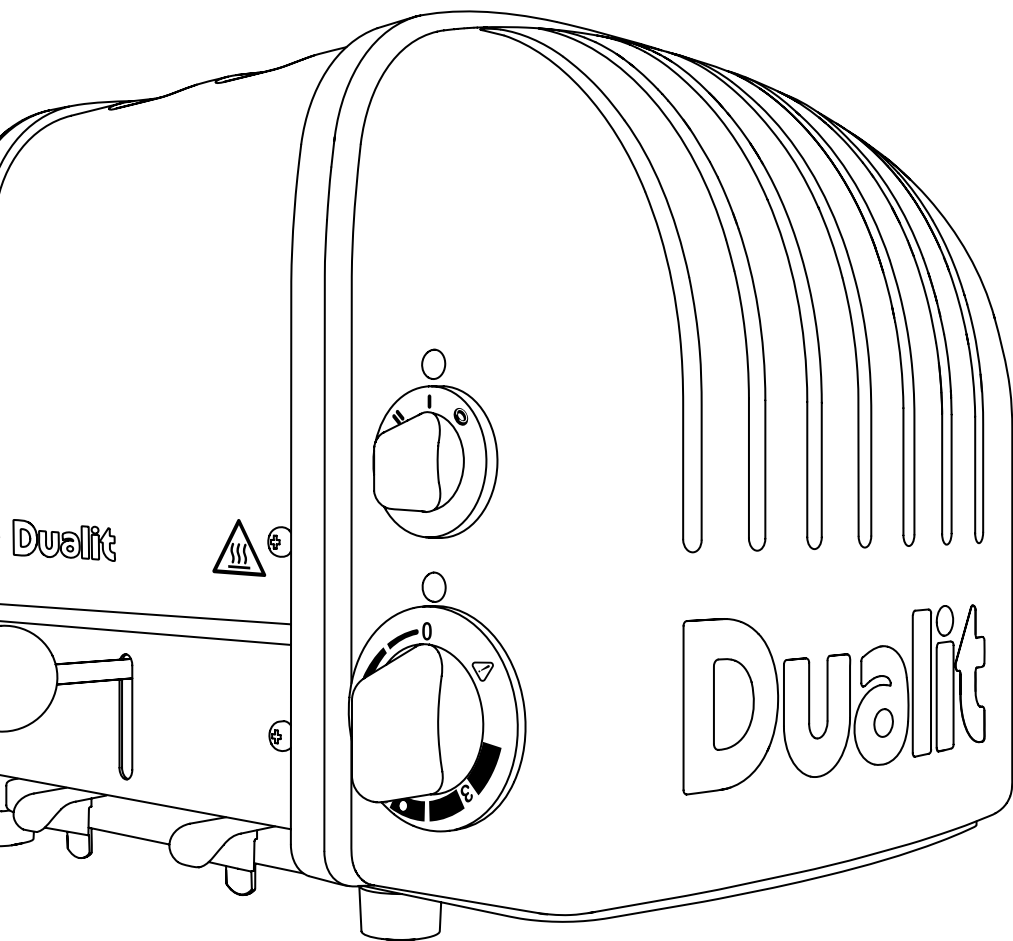
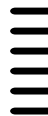

SAVE THESE INSTRUCTIONS
CONSERVEZ CES INSTRUCTIONS
GUARDE ESTAS INSTRUCCIONES

TOASTER SAFETY



Hot Surface Symbol:

Warning: Hot Surface



General Warning Symbol:

Warning: Instructions must be followed to avoid danger and risk of injury.

TOASTING SINCE 1945

For seven decades, Dualit toasters have reflected an attitude that's fundamentally British. They are a symbol of the fact that it's the simple things in life that are the most rewarding and the most important.

Dualit toasters can turn out hundreds of crisp, golden slices per hour. They are gleaming, sturdy and tough as old boots. And as much a part of British life as toast itself.

It should come as no surprise that the man who invented the Dualit toaster was an engineer. In 1946, Max Gort-Barten produced the original Dualit toaster from his workshop just off London's Old Kent Road.

Combining strength, versatility and ingenuity it was a toaster that set new standards, soon followed by a commercial toaster, incorporating a time switch among its many (entirely) original features.

Manually operated and designed for heavy-duty use, each Dualit toaster is a blend of the simple and highly sophisticated. Each toaster is assembled by hand, much as it always was.

The assembler's individual number will be found on the base plate.

In an age in which so much becomes obsolete overnight, the Dualit toaster is built without compromise. It remains one of the few objects to survive the passing of the years with grace and style.



CONTENTS

Safety precautions	04
Setting up	06
Toasting tips	07
Know your Toaster	08
Accessories	10
The selector	11
Toasting	12
Toasting frozen bread	14
Making toasted sandwiches	15
Cleaning and care	16
Thermal protection device	17
Replacement parts	18
Troubleshooting	19

DON'T FORGET
TO REGISTER
YOUR PRODUCT

WWW.DUALIT.COM/REGISTER

OR BY POST



Register
my appliance

Design Number: 3000460, 4020987, 4020988
Patent Number: EPI 138176, GB2374509, GB2384961, GB2350550, GB2373159, EPI086608, GB2374509,
PCT/GB99/03786, 131078.8, WO2006/061633, GB2453812, GB2522889
Trademark: 2231283, 3084797



IMPORTANT SAFETY PRECAUTIONS



READ ALL INSTRUCTIONS

KEEP THESE INSTRUCTIONS FOR FUTURE REFERENCE

- When using electrical appliances, basic safety precautions should always be followed, including the following:

IMPORTANT SAFEGUARDS

THIS IS AN ATTENDED APPLIANCE.

- **Do not leave unattended during use, isolate after each use (risk of fire if an unattended appliance is left operating or plugged in).**
- This appliance must not be used by children younger than 8 years old and persons with very extensive and complex disabilities.
- Children aged 8-14 years and persons with reduced physical, sensory or mental capabilities or lack of experience and knowledge shall not use this appliance, unless they are supervised and have been given instruction concerning the use of the appliance in a safe way and understand the hazards involved.
- Children shall not play with the appliance.
- Cleaning and user maintenance shall not be made by children unless they are older than 8 and supervised.
- Keep the appliance and its cord out of reach of children less than 8 years old.
- Close supervision is necessary when any appliance is used by or near children.
- Do not use outdoors. This appliance is intended for indoor household use only. If the appliance is used improperly or for professional or semi-professional purposes or if it is not used according to these instructions the Guarantee becomes invalid and Dualit refuses any liability for damage caused.

Electrical safety

-  Before plugging in, check that the voltage on the rating label is the same as the mains supply.
- We recommend that the toaster is plugged into a socket that has no other appliance connected to it.
- Isolate from outlet when not in use and before cleaning.

- Allow to cool before putting on or taking off parts, and before cleaning the appliances.
- **Should any of the lights remain illuminated after using the appliance, immediately isolate the toaster and call service centre.**
- **If the timer sticks, isolate and do not use. Contact a Dualit repair centre.**
- The toaster is not intended to be operated by means of an external timer or separate remote-control system.
- To protect against electric shock, do not immerse any part of this product in water or other liquid.
- NOTE: Any plug cut from power supply cord should be disposed of immediately. Inserting any cut off plug into a socket-outlet is hazardous.
- Do not operate any appliance with a damaged cord or plug or after the appliance malfunctions, or has been damaged in any manner. Return appliance to the nearest authorized service facility for examination, repair or adjustment.
- **WARNING:** This appliance must be earthed.



Attended appliance. Unplug after use - fire risk.

General safety

-  Do not touch hot surfaces. Use handles or knobs.
- Bread may burn. Therefore toasters must not be used near or below curtains and other combustible materials.
- **A fire may occur if toasters are covered or touching flammable material, including curtains, draperies, walls and the like, when in operation.**
- Do not operate near flammable materials (observe clearance details).
- Do not place on or near a hot gas or electric burner, or in a heated oven.
- Do not attempt to dislodge bread when the toaster is plugged in.
- Crumb tray must be in place during toasting.
- Crumb tray should be regularly cleaned. A build up of crumbs can burn or cause a fire.
- Do not allow cable to touch hot surfaces, or to hang over edge of a table or counter top.

• **Do not use appliance for any purpose other than the intended use.**

- Do not store or use toaster in an appliance garage or under cupboards.
- Do not put a pan on top of the toaster or warming rack.
- Do not toast bread in slots and use warming rack at the same time.
- Do not use if dropped, cracked or damaged.
- Do not use scouring pad or abrasive cleaner on the toaster body.
- The use of accessory attachments not recommended by Dualit may result in fire, electric shock or injury to persons.
- Always ensure that the timer switch is set to '0' or 'OFF' position, before inserting or removing the power supply plug from the wall outlet
- Oversize foods, metal foil packages, or utensils must not be inserted in a toaster as they may involve a risk of fire or electric shock.
- Do not put your fingers in the slots of the toaster.
- Once you have finished toasting, always return the timer switch to the '0' or 'OFF' position.
- Do not use foods with coatings or fillings that may drip when heated.
-  The toasting of toaster pastries is not permitted.

SAVE THESE INSTRUCTIONS

- A short power-supply cord is to be provided to reduce risks resulting from becoming entangled in or tripping over a longer cord. Extension cords are available and may be used if care is exercised in their use. If extension cord is used:
 1. The marked electrical rating of the cord set or extension cord should be at least as great as the electrical rating of the appliance; and
 2. The cord should be arranged so that it will not drape over the countertop or tabletop where it can be pulled on by children or tripped over unintentionally
 3. The appliance is fitted with a 3-wire grounded cord, so the extension cord and plugs must be of the 3-wire grounded type.

- Power cord set should be checked before first use.

INSTRUCTIONS ON ENVIRONMENT PROTECTION

Dispose of in accordance with local and regional codes.

IMPORTANT: BEFORE FIRST USE

- Read this instruction manual before you start using the toaster. It gives you important safety information and will ensure you get the most out of your Dualit toaster.
- Keep this manual and your proof of purchase in a safe place.
- Before you use your toaster for the first time, wash all parts according to the cleaning instructions.
- Position the toaster according to the safety precautions and setting up on page 6.
- Your Dualit toaster has patented ProHeat elements. These elements need to be conditioned before toasting for the very first time. Then continue to toast as per the instructions.
- Set the selector switch so all the slots are active, with no bread in the slots, turn the timer all the way round and let it run back to the off position.
- Some smoke may vent from the slots, this is not a fault and is perfectly safe. There may be a slight popping crinkling sound, this is due to heat expansion of the elements and is perfectly normal. Allow to cool to room temperature. Your toaster is now conditioned and ready for use.

In the interest of improving products, Dualit Ltd. reserves the right to change the product specification without prior notice.

SETTING UP

Read and follow these instructions before using your toaster.

THIS IS AN ATTENDED APPLIANCE. Do not leave unattended during use, unplug after each use (risk of fire if an unattended appliance is left operating).

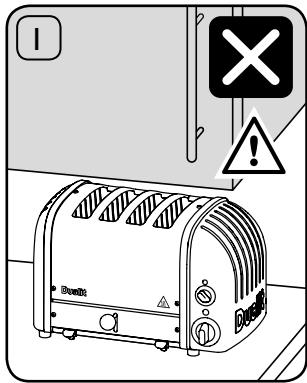

DO NOT STORE OR USE YOUR TOASTER IN AN APPLIANCE GARAGE OR UNDER CUPBOARDS. A fire may occur if incorrectly positioned.

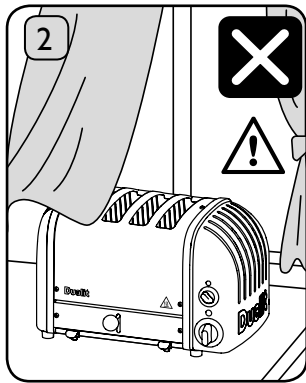

DO NOT STORE OR USE YOUR TOASTER CLOSE TO CURTAINS OR FLAMMABLE MATERIAL. A fire may occur if incorrectly positioned.

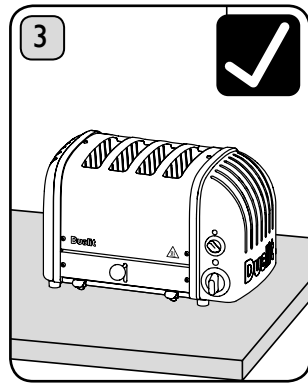

Place the toaster on a open level surface.

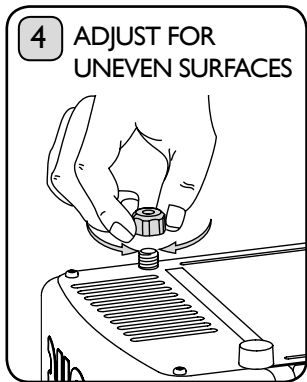

The adjustable foot located on the base of the toaster may be raised or lowered to compensate for uneven surfaces. Rotate it to adjust the height.

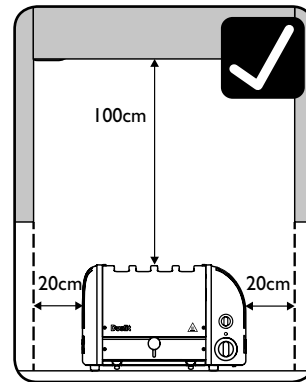

Ensure the Toaster is positioned at least 20cm CLEAR FROM ANY OVERHANGING CUPBOARDS.

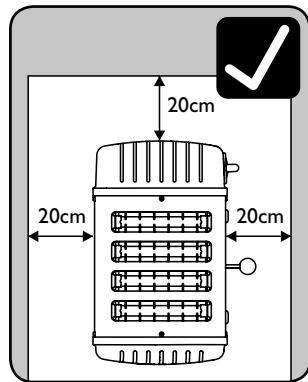

Ensure the toaster is positioned at least 20cm clear from walls.

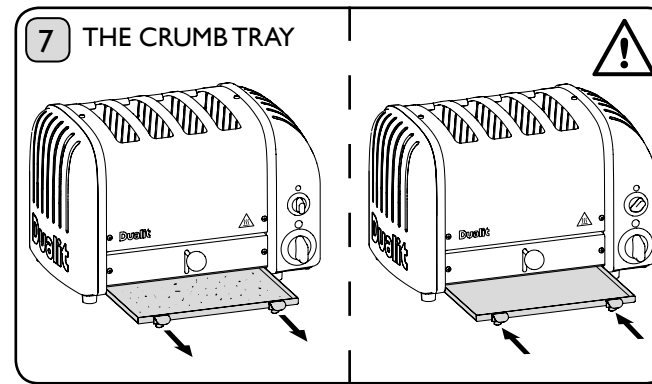

Crumbs will accumulate in the crumb tray and could catch fire if the tray is not emptied frequently. Pull out the crumb tray and wipe clean using a damp cloth. **CRUMB TRAY MUST BE IN PLACE BEFORE TURNING ON THE TOASTER AND DURING TOASTING.**

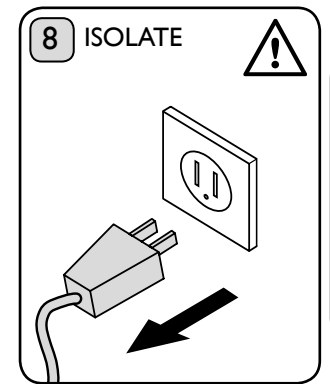

ISOLATE WHEN NOT IN USE.

TOASTING TIPS

Here are a few tips to help get the best out of your toaster.

- Your toaster is fitted with a mechanical timer; please note this is not a conventional browning setting. Our patented Peek & Pop® feature allows you to check the progress of your toast at any time by pushing down on the ejector knob.
- FULLY LOAD ALL HEATED UP SLOTS.** If a slot is heated but no bread is inserted, the bread in the adjacent slot will toast unevenly.
- ALWAYS LOAD YOUR SLOTS STARTING FROM THE LEFT.**
- DIFFERENT BREADS WILL TOAST AT DIFFERENT RATES,** wholemeal bread takes longer than white bread, fresh bread will take longer than day old bread, sweet bread will toast quicker than white bread. Remember to adjust your timer to allow for your particular type of bread.
- After the first round of toast, the elements and toaster body will be at full operating temperature, subsequent rounds will take less time to toast.
- The thickest slice of bread that will fit in your toaster is 28mm thick. Forcing bread which is too thick or too long into the slots will be difficult to eject once toasted.
- You may find it easier to use a 'sandwich cage' to toast smaller items. Inserting, checking and removing will all be easier (sold separately).
- When hand cutting a fresh loaf, cut the slices as evenly as possible. Uneven slices will toast unevenly.
- Keep elements free from breadcrumbs and broken pieces of bread. If left these may burn out the elements. With the toaster isolated use a soft brush to clean inside your toaster; do not use a knife!
- To reheat recently made toast set timer to 'defrost' symbol.
- Cancel toasting manually at any time by rotating the timer back to 'O'. This will not damage your timer.
- Always isolate your toaster from the wall socket after use.

KNOW YOUR TOASTER

Unpack the box with care, keeping all the packaging materials until you are satisfied everything is present and in working order. Once satisfied remove any tags from the appliance body and recycle the packaging appropriately. Do not remove tags from the cord. You may wish to keep the box to store your appliance

All illustrations are for representation only, your model may vary from illustrations shown.

PROHEAT ELEMENTS

Patented heavy duty replaceable elements.

STAINLESS STEEL COVER

MANUAL EJECTOR

Mechanical Peek & Pop ejector for greater toasting control.

CRUMB TRAY

Keeps your work surfaces clear of crumbs.

WIDE SLOTS

Wide slots to fit thick bread, buns and bagels.

ALUMINIUM CASTINGS

Heavy duty cast aluminium castings.

SELECTOR SWITCH

Select number of slices or buns you are toasting.

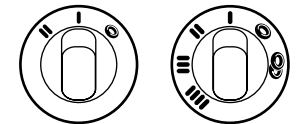

2 SLOT MODEL 4 SLOT MODEL

TOASTING WARNING LIGHT

Elements heating when on

MECHANICAL TIMER WITH DEFROST

Timer controlled defrost and toasting.

FEET

Compensate for uneven surfaces.

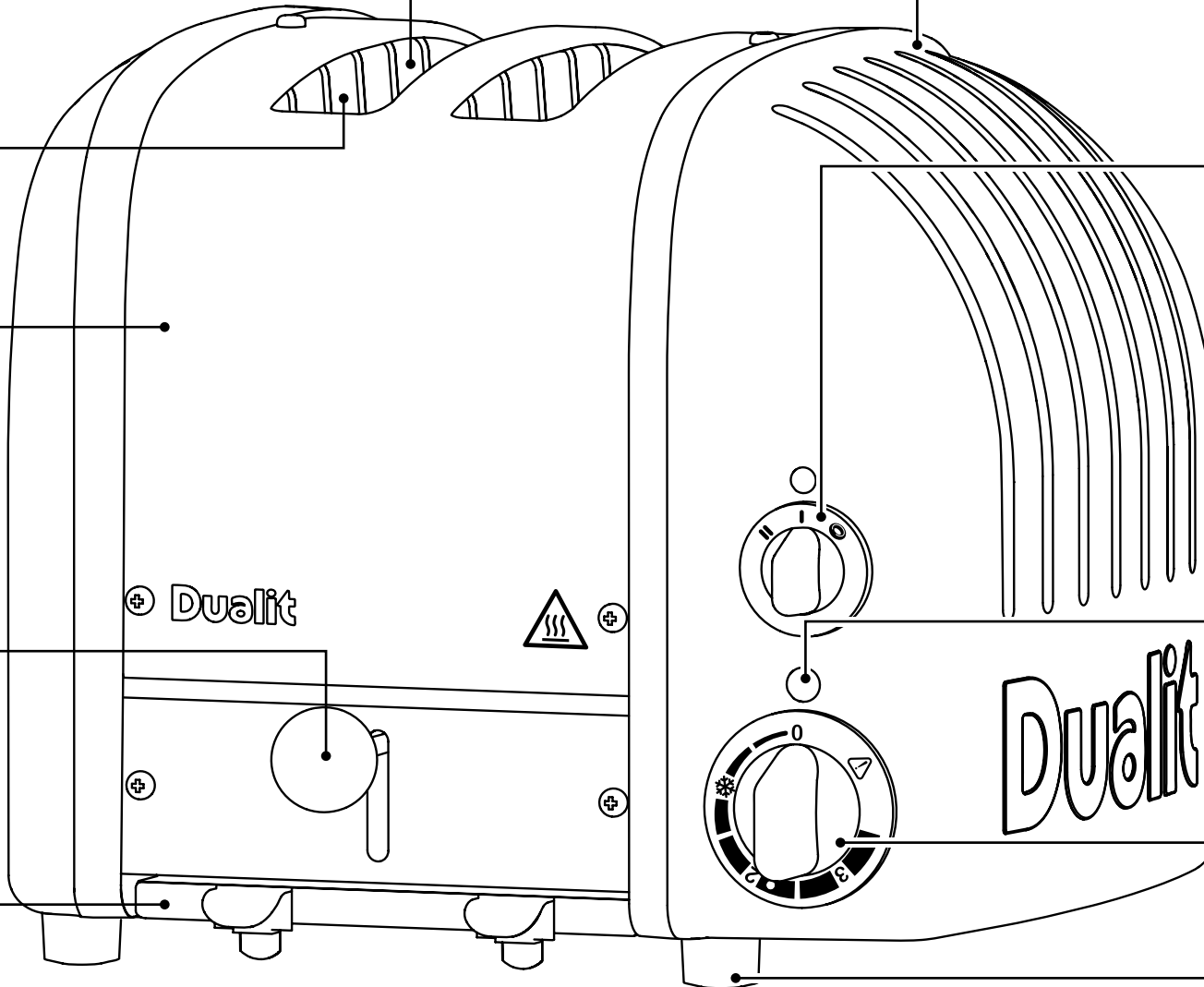

ACCESSORIES - SOLD SEPARATELY

THE SANDWICH CAGE

Convert your toaster into a toasted sandwich maker with this quick and easy to use accessory.

Using a cage also offers greater toasting control, for toasting smaller items such as crumpets, scones, teacakes or muffins.



THE WARMING RACK

The 'warming rack' is a universal accessory for all Dualit Classic Toasters.

Perfect for warming or lightly toasting any bread product that will not fit inside the slots. Such as croissants, scones, pastries or tortillas.



Use for a maximum of 3 minutes and then allow to cool between each use.



Do not toast bread in slots and use warming rack at the same time.



DO NOT PUT A PAN ON TOP OF THE WARMING RACK.

NOTE: Be mindful that repeated use of the Warming Rack without allowing the toaster to fully cool between cycles may cause the Thermal Protection Device to activate (see page 17)

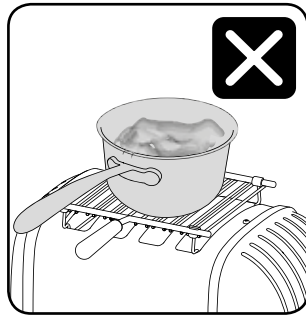

THE SELECTOR

ONLY HEAT UP SLOTS YOU ARE GOING TO USE.

This avoids uneven toasting and saves energy at the same time.

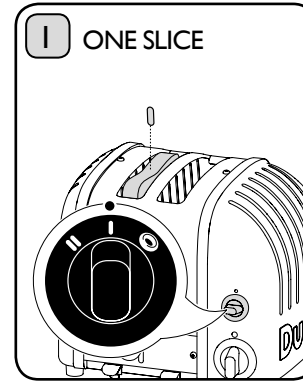

2 & 4 slot model: Select the one slice indicator on the 'selector switch'. The left hand slot will heat up on both sides.

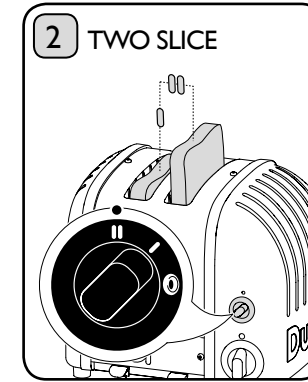

2 & 4 slot model: Select the two slice indicator. The two slots from the left will toast on both sides.

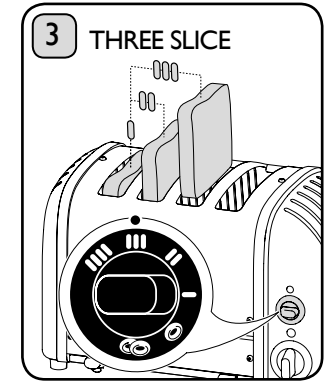

4 slot model: Select the three slice indicator. The three slots from the left will toast on both sides.

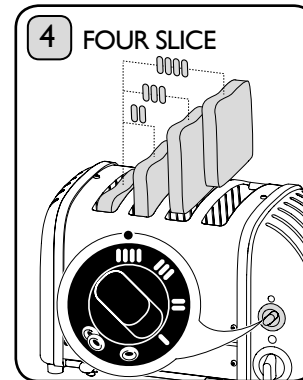

4 slot model: Select the four slice indicator. All slots will heat up.

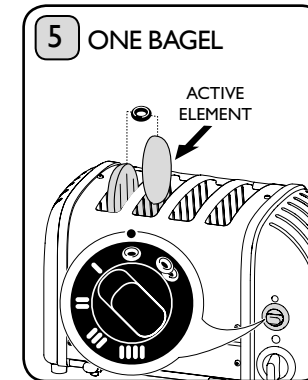

2 & 4 slot model: Select the one bagel symbol. Only the second element from the left will heat up.

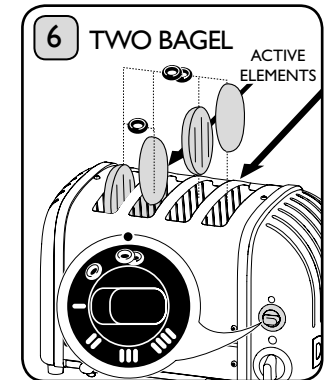

4 slot model: Select the two bagel symbol. Only the second and fourth element from the left will heat up.

TOASTING BREAD

THIS IS AN ATTENDED APPLIANCE. Do not leave unattended during use, isolate after each use (risk of fire if an unattended appliance is left operating).

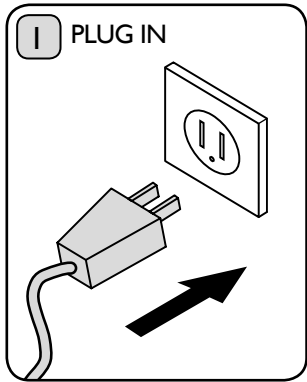

Plug the toaster into the wall power socket and turn power on at socket.

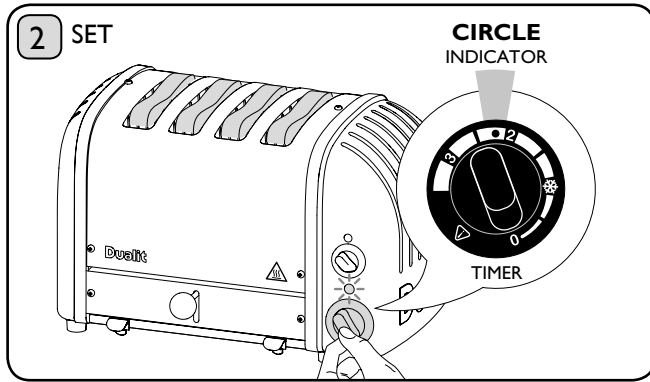

Note: The required toasting time is affected by the freshness, thickness and type of bread. Reduce the toasting time if the toaster is warm from a previous toasting operation. See chart below for a guide to toasting different bread types. **For a quick start, turn the timer to the Circle Indicator** (just past the number 2 setting). This is the optimised toasting setting for medium sliced, white bread using a cold toaster. **For repeated toasting or when the toaster is warm, reduce the toasting time for best results.**

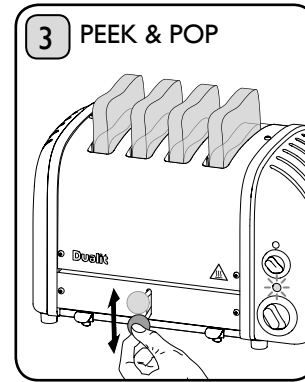

Check the progress of your toast at any time by pushing down on the 'ejector knob'. **If you remove your toast before the cycle is complete, cancel timer and isolate.**

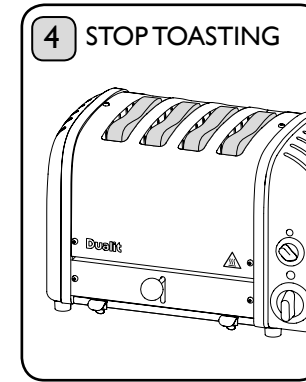

The 'timer' will click off to '0' position. To cancel toasting manually rotate the 'timer' to '0'. **! If Toasting Warning Light remains illuminated after use immediately isolate the toaster & call service centre.**

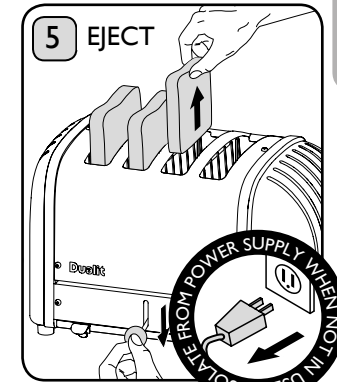

The toast will not pop up, but will keep warm inside the toaster. Press down the 'ejector knob' and the toast will pop up ready for serving.



FRESHNESS (age) of bread	5+ days old	2 days old	0 days old (freshly baked)	
MOISTURE CONTENT of bread	Dry	Average	Moist	
COLOUR of bread	—	White	Brown	Rye
INGREDIENTS in bread	Sweet	Savoury	Lots of seeds & savoury	

TOASTING FROZEN BREAD

Toast bread directly from the freezer with this handy setting.

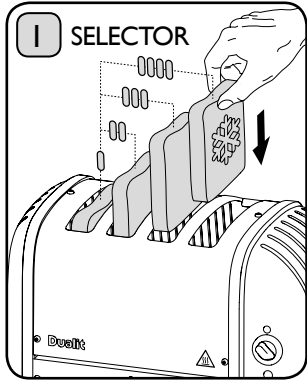

Set the 'selector switch' to the desired number slots you require and insert your frozen slices of bread.

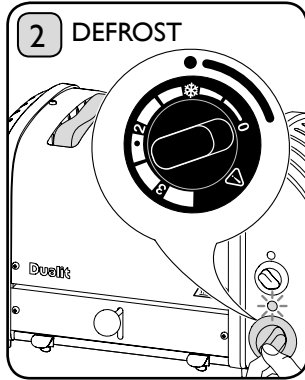

Rotate the 'timer' to the defrost symbol and let the timer wind down to '0'.

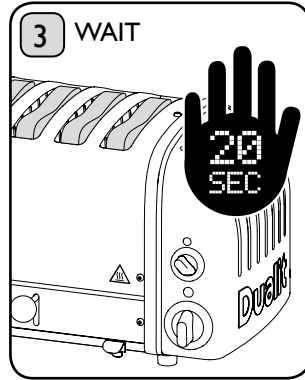

When the timer stops wait 20 seconds.

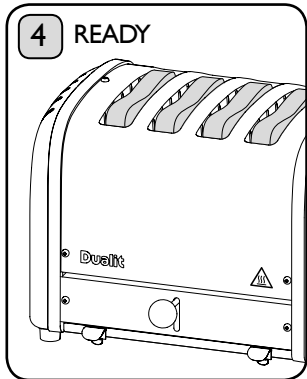

Your bread will now be defrosted and ready for toasting.

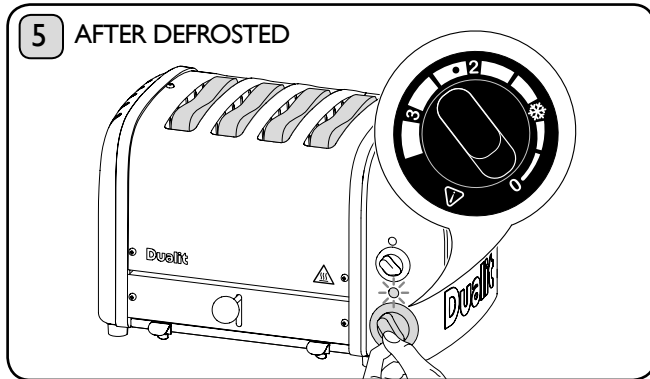

Set the timer to your preferred setting and continue to toast as if toasting fresh bread.

MAKING TOASTED SANDWICHES

The sandwich cage accessory (sold separately) will transform your toaster into a versatile sandwich toaster.

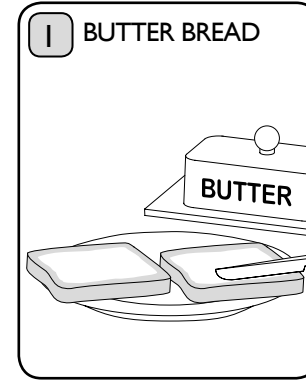

Use medium sliced bread, lightly butter the **OUTSIDE OF EACH SLICE.**

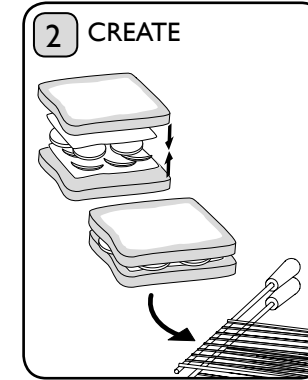

Place your fillings between the **unbuttered** sides. **DO NOT OVERFILL THE SANDWICH.** Place sandwich in cage.

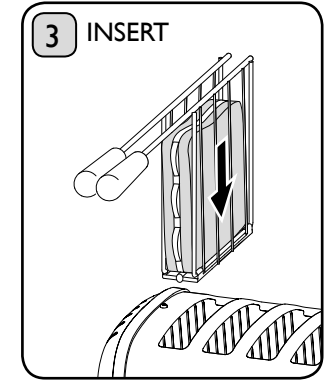

Set 'selector' and starting from the left insert cage into the slots. Push down until clamped tightly shut.

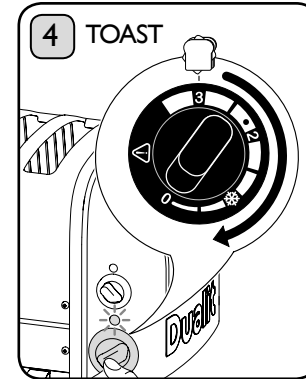

Toast until the sandwich is golden. Setting 3 on the 'timer'. Adjust for your bread type.

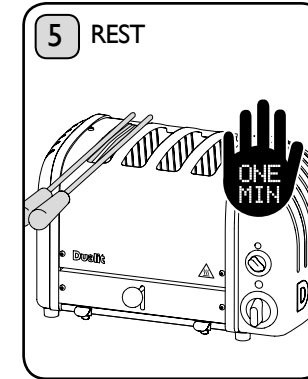

Allow to rest for a further minute inside the toaster to allow fillings to fully warm.

! If Toaster Warning Light remains illuminated after use immediately isolate the toaster & call the service centre.

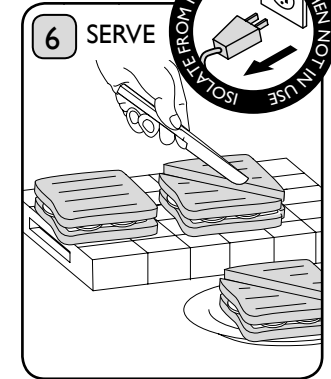

Remove, cut and serve.

! CAUTION: FILLINGS CAN BE HOT.

CLEANING & CARE



IMPORTANT: ensure the toaster is isolated and allowed to fully cool before starting to clean.

Any other servicing should be performed by authorized service representative.

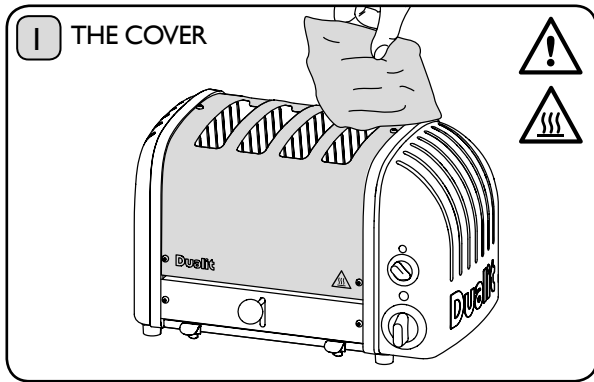

AFTER EACH USE

Wipe the 'stainless steel cover' with a non-abrasive cloth. A stainless steel cleaner can be used to restore shine to the cover only, but do not use an aggressive cleaner or one that contains ammonia.

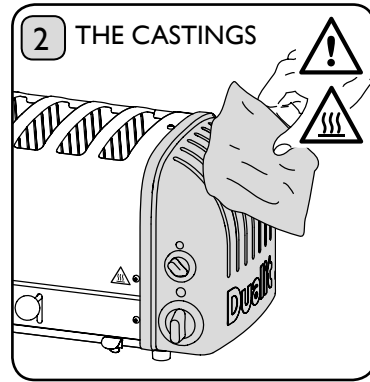

Wipe the aluminium end castings with a damp cloth. Do not use a chemical or abrasive cleaner.

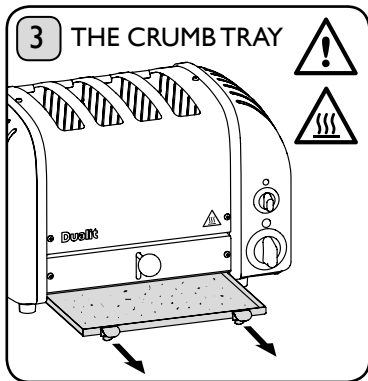

Crumbs will accumulate in the crumb tray and could catch fire if the tray is not emptied frequently. Pull out the crumb tray and wipe clean using a damp cloth. **CRUMB TRAY MUST BE IN PLACE DURING TOASTING.**

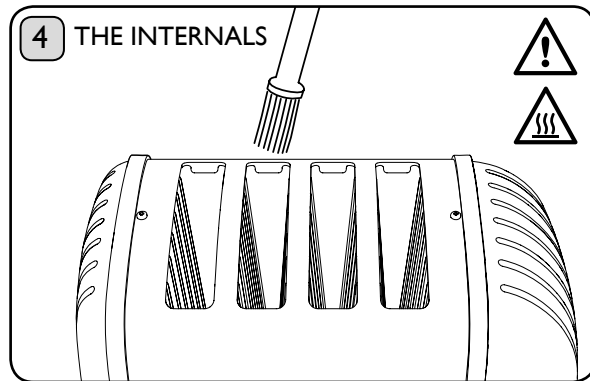

With the toaster isolated from the power supply use a **SOFT BRUSH** to clean inside your toaster, do not use a sharp or metal utensil! Crumbs should be carefully brushed off the elements using only a soft brush, the toaster can be turned upside down and excess crumbs be shaken out.

THERMAL PROTECTION DEVICE

TO PREVENT ACTIVATING THE THERMAL PROTECTION DEVICE:

- Ensure your toaster is situated in an area with at least 20cm of space to the left, right and back of the toaster.
- Use the toaster clear of overhanging cupboards and away from any flammable materials.

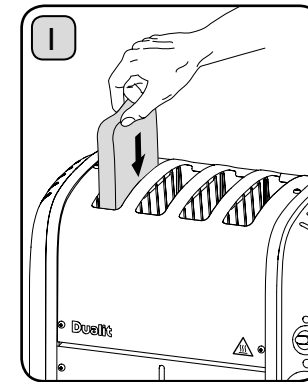

Always load bread into the toaster starting from the left hand slot.

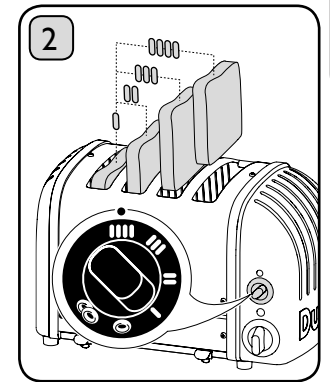

Always use the appropriate setting for the number of slices of bread to be toasted.

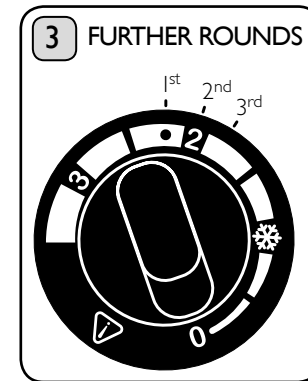

Be mindful of reducing the toasting time if the toaster is already warm from previous use, as the bread toasts faster on 2nd and 3rd cycles.



Be mindful that repeated use of the Warming Rack without allowing the toaster to fully cool between cycles may cause the device to activate.

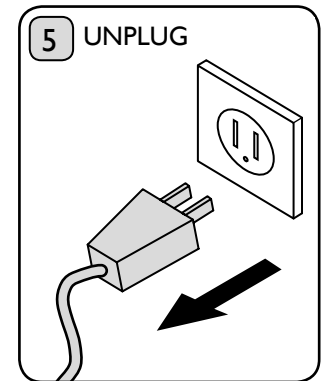

Always isolate the toaster after use.

REPLACEMENT PARTS

Repair departments regularly receive toasters over 40 years old. They are fixed and go back to the owner in full working order. If your toaster needs a repair, contact your nearest service centre.

ALL SERVICING MUST BE CARRIED OUT BY AN AUTHORISED DUALIT REPAIR CENTRE OR DUALIT SERVICE ENGINEER.

For your own protection only use original Dualit spares in your toaster:

- Fitting of non Dualit parts will invalidate the guarantee.

THERMAL PROTECTION DEVICE

- If the Toasting Warning Light illuminates, but the elements fail to warm up or if there is an audible 'click' above the normal ticking of the timer from the toaster while it is still operating, you may have activated the **Thermal Protection Device**.
- To reset the Thermal Fuse contact the service centre.

ELEMENT SPARES

- Your toaster is fitted with replaceable ProHeat elements, contact the service centre for an estimate.
- The safety and the performance of the toaster cannot be guaranteed if inferior elements are used. Genuine Dualit elements are stamped with "DUALIT".

TIMER SPARES

- When replacing the timer, only use a genuine Dualit timer.
- The safety and the performance of the toaster cannot be guaranteed if an inferior timer is used.

TROUBLESHOOTING

Your toaster is designed to last and be repaired in the event of a fault. Read the guide below;

MY TOASTER IS NOT WORKING:

- Check the toaster is plugged in.
- Check if the 'Toasting Warning Light' is glowing red when the timer is activated. If yes, your elements, 'selector' switch or your thermal fuse may need replacing. If no, your timer may need replacing. Isolate and do not use. Contact a Dualit repair centre.

I GET UNEVEN TOASTING:

- Check the selector switch is set for the number of slots being used.
- Starting from the left, ensure you have loaded all heated up slots.
- The heavy duty Proheat elements can take a few moments to reach optimum toasting temperature. Preheating the slots prior to inserting your bread will eliminate this. Rotate the 'timer' all the way round, let it wind down to the circle indicator then insert your bread into the active slots.
- Ensure size and type of bread being toasted is the same.
- End elements take a little longer to warm up than centre elements, once toaster is at optimum operating temperature this will no longer occur.
-  If the timer is noticeably slow, **isolate and do not use the toaster, risk of fire.** Spare timers are available from www.dualit.com and must be fitted by an authorised Dualit repair centre or Dualit service engineer.

MY TOASTER WOBBLER ON MY WORK SURFACE:

- Use the adjustable foot under the toaster to compensate for uneven surfaces.

MY TOAST GETS STUCK WHEN I EJECT FROM THE TOASTER:

-  Isolate and allow to cool before attempting remove the toast. Note: slices thicker than 28mm will get stuck. Hand cut slices must be cut evenly.
- Using a 'sandwich cage' can make toasting thicker items easier.

ONE SIDE OF MY BREAD IS NOT TOASTING:

- Check the 'selector' switch is set correctly. If set to Bagel setting only one side will toast and remember to insert bread from the very left hand slot.
- One or more of the elements may need replacing, call the helpline or visit www.dualit.com for replacements.

TROUBLESHOOTING

SMOKE COMING OUT OF THE SLOTS

- If this is the first time using your toaster, this is normal, your elements are being conditioned.
-  Empty the crumb tray. A build up of crumbs can burn or cause a fire.
- Some crumbs or pieces of bread may be stuck in the toaster. Isolate, remove the crumb tray then turn the toaster down over a sink or bin and gently shake the crumbs out or use a soft brush to clean inside your toaster.

MY TIMER IS NOTICEABLY SLOW OR STICKING

-  Isolate and do not use the toaster. Replace the timer immediately. Spare timers are available from www.dualit.com and must be fitted by a qualified electrical engineer.

THE TOASTING WARNING LIGHT IS ILLUMINATED BUT MY TOASTER IS NOT TOASTING

- The thermal fuse has been activated. Contact the service centre.

DON'T FORGET TO REGISTER YOUR PRODUCT	WWW.DUALIT.COM/REGISTER	Register ✓ my appliance
	OR BY POST 	

SÉCURITÉ DU GRILLE-PAIN



Symbole surface chaude :

Attention : Surface chaude



Symbole d'avertissement général :

Attention : Les instructions doivent être respectées afin d'éviter les dangers et les risques de blessure.

DES GRILLE-PAIN DEPUIS 1945

Depuis sept décennies, les grille-pain Dualit reflètent une attitude fondamentalement britannique, témoignant du fait que ce sont les petites choses qui comptent le plus et rendent la vie plus agréable.

Les grille-pain Dualit peuvent produire des centaines de tranches de pain dorées et croustillantes par heure. Étincelants et d'une robustesse sans égal, ils constituent un symbole de la Grande-Bretagne au même titre que le pain grillé.

Vous ne serez pas surpris d'apprendre que l'inventeur du grille-pain Dualit était un ingénieur. En effet, en 1946, Max Gort-Barten fabriqua le premier grille-pain Dualit dans son atelier près de la Old Kent Road dans le Sud-Est de Londres.

Combinant robustesse, polyvalence et ingéniosité, ce grille-pain a défini de nouvelles normes et fut bientôt suivi par un grille-pain commercial doté notamment d'une minuterie parmi ses nombreuses fonctionnalités (totalement) nouvelles.

À fonctionnement manuel et conçu pour un usage intensif, chaque grille-pain Dualit est à la fois simple et très sophistiqué. Tous les appareils sont assemblés à la main pratiquement selon les mêmes procédures qu'au tout début. Le numéro de l'assembleur est inscrit sur la plaque de base.

À une époque où l'obsolescence est souvent programmée, le grille-pain Dualit est, au contraire, fabriqué sans compromis. C'est l'un des rares appareils qui a réussi à passer le test des années avec grâce et élégance.

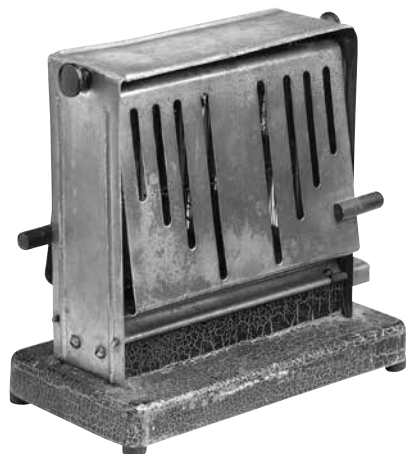

**N'OUBLIEZ PAS
D'ENREGISTRER
VOTRE GRILLE-PAIN**

WWW.DUALIT.COM/REGISTER

OU PAR LA POSTE



**Register
my appliance**

TABLE DES MATIÈRES

Consignes de sécurité	24
Installation	26
Conseils d'utilisation	27
Decouvrez votre grille-pain	28
Accessoires	30
Le sélecteur	31
Grillage	32
Faire griller le pain cengele	34
Faire des sandwichs grilles	35
Nettoyage et entretien	36
Dispositif de protection thermique	37
Pièces de rechange	38
Auto-dépannage	39

Número de diseño: 3000460, 4020987, 4020988

Número de patente: EP1138176, GB2374509, GB2384961, GB2350550, GB2373159, EP1086608, GB2374509, PCT/GB99/03786, 131078.8, WO2006/061633, GB2453812, GB2522889

Marca registrada: 2231283, 3084797



CONSIGNES DE SÉCURITÉ IMPORTANTES



LISEZ TOUTES LES INSTRUCTIONS

CONSERVEZ CE MODE D'EMPLOI POUR POUVOIR LE CONSULTER ULTÉRIEUREMENT.

- Lors de l'utilisation d'appareils électriques, respectez toujours les consignes de sécurité de base, notamment les suivantes :

AVERTISSEMENTS IMPORTANTS

-  **CET APPAREIL NE DOIT JAMAIS FONCTIONNER SANS SURVEILLANCE. Ne laissez pas l'appareil sans surveillance en cours d'utilisation. Débranchez-le après chaque utilisation (risque d'incendie si l'appareil est laissé en marche ou sous tension).**

- Cet appareil ne doit pas être utilisé par des enfants de moins de 8 ans ni par des personnes souffrant de handicaps graves et complexes. Les enfants de 8 à 14 ans et les personnes ayant des capacités physiques, sensorielles ou mentales réduites ou manquant d'expérience et de connaissances ne doivent pas utiliser cet appareil, à moins qu'elles bénéficient d'une surveillance ou aient reçu des instructions sur l'utilisation de l'appareil en toute sécurité et en comprennent les risques. Les enfants ne doivent pas jouer avec l'appareil. Le nettoyage et l'entretien ne doivent pas être effectués par des enfants, à moins qu'ils soient âgés de plus de 8 ans et supervisés. Gardez l'appareil et son cordon d'alimentation hors de portée des enfants de moins de 8 ans.
- Une surveillance étroite s'impose lorsque l'appareil est utilisé par des enfants ou en leur présence.
- Ne pas utiliser à l'extérieur. Cet appareil est réservé à l'usage domestique à l'intérieur. Si l'appareil est utilisé d'une façon inappropriée, pour un usage professionnel ou semi-professionnel ou d'une façon qui ne correspond pas aux instructions de ce manuel, la garantie devient caduque et Dualit décline toute responsabilité pour les dommages causés.

Sécurité électrique

-  Avant de brancher l'appareil, vérifiez si la tension indiquée sur l'étiquette signalétique correspond bien à celle de l'alimentation sur secteur.
- Il est conseillé de brancher le grille-pain dans une prise dans laquelle aucun autre appareil n'est branché.
- Débranchez l'appareil en cas d'inutilisation et avant de le nettoyer.
- Laissez-le refroidir avant tout assemblage ou désassemblage de pièces et avant de le nettoyer.

- **Si l'un des voyants reste allumé après toute utilisation de l'appareil, débranchez immédiatement le grille-pain et contactez le centre de dépannage.**

- **Si la minuterie se bloque, débranchez l'appareil et ne l'utilisez pas. Contacter un centre de réparation Dualit.**

- Le grille-pain n'est pas destiné à fonctionner avec une minuterie externe ou une télécommande séparée.
- Pour prévenir les chocs électriques, ne plongez aucune partie de ce produit dans l'eau ou dans un autre liquide.
- **REMARQUE :** Toute fiche coupée d'un cordon d'alimentation doit être immédiatement jetée. Il est dangereux d'insérer une fiche coupée dans une prise de courant.
- N'utilisez jamais un appareil dont la fiche ou le cordon est endommagé, ou après un dysfonctionnement ou un endommagement quelconque. Renvoyez l'appareil au service d'entretien agréé le plus proche pour obtenir un bilan, une réparation et un réglage.
- **ATTENTION :** Cet appareil doit être mis à la terre.



Ne laissez pas l'appareil sans surveillance lorsqu'il est en marche. Débrancher après utilisation; risque d'incendie..

Consignes de sécurité générale

-  Ne touchez pas les surfaces chaudes. Utilisez les poignées ou les boutons.
- Le pain peut brûler. Par conséquent, vous ne devez pas utiliser le grille-pain à proximité ou au-dessous de rideaux et d'autres matériaux combustibles.
- **Pendant son utilisation, le grille-pain peut prendre feu s'il est recouvert ou s'il est mis en contact avec des objets inflammables comme des rideaux, des tentures ou tout autre type de matériau.**
- Ne pas utiliser l'appareil près de matériaux inflammables (respecter les distances de dégagement).
- Ne le posez pas sur ou à proximité d'un brûleur à gaz ou électrique chaud ou dans un four chaud.
- N'essayez pas de déloger du pain lorsque le grille-pain est branché.
- Le tiroir ramasse-miettes doit être en place pendant la cuisson.
- Il doit être nettoyé à intervalles réguliers. Un excès de miettes peut brûler ou provoquer un incendie.
- Ne mettez pas le cordon en contact avec une surface chaude et ne le laissez pas pendre d'un bord de table ou d'un plan de travail.

- **N'utilisez pas l'appareil dans un but autre que celui auquel il est destiné.**

- Ne rangez pas et n'utilisez pas le grille-pain dans une armoire pour appareils ou sous un placard.
- Ne posez pas de casserole par dessus le grille-pain, ni sur sa grille de réchauffage.
- Ne faites pas griller du pain dans l'appareil pendant que vous utilisez la grille de réchauffage.
- Ne l'utilisez pas s'il est tombé, ou s'il est fissuré ou endommagé.
- N'utilisez pas de tampon à récurer ni de nettoyant abrasif pour nettoyer l'extérieur de l'appareil.
- L'utilisation d'accessoires non recommandés par Dualit risque d'être à l'origine d'incendies, de chocs électriques ou de blessures.
- Débranchez l'appareil en cas d'inutilisation et avant de le nettoyer. Laissez-le refroidir avant tout assemblage ou désassemblage de pièces et avant de le nettoyer.
- Branchez toujours le cordon d'alimentation sur l'appareil en premier; avant de le raccorder à la prise murale. Avant de débrancher l'appareil de la prise murale, veuillez l'éteindre complètement à l'aide de l'interrupteur prévu à cet effet..
- Les aliments de grande taille, les emballages en feuille d'aluminium et les ustensiles ne doivent pas être insérés dans la grille du four, car cela risquerait de provoquer un incendie ou un choc électrique.
- N'introduisez pas vos doigts dans les fentes du grille-pain.
- Ne laissez pas du pain dans l'appareil sans surveillance. Après chaque utilisation, remettez toujours le bouton de sélection sur la position d'arrêt « Off ».
- N'utilisez pas d'aliments tartinés ou garnis risquant de dégouliner une fois chauds.
-  L'appareil n'est pas conçu pour les pâtisseries à réchauffer au grille-pain.

CONSERVEZ CES INSTRUCTIONS

- Un cordon d'alimentation court doit être fourni dans le but de réduire le risque qu'il s'enchevêtre ou que quelqu'un trébuche dessus, ce qui pourrait être le cas avec un cordon plus long. Des rallonges sont disponibles et peuvent être utilisées à condition que vous preniez toutes les précautions nécessaires. En cas d'utilisation d'une rallonge :

1. Les caractéristiques électriques indiquées sur la rallonge doivent être au moins égales aux caractéristiques électriques de l'appareil et

2. Le cordon plus long doit être agencé de manière à ne pas passer sur un plan de travail ou une table à la portée des enfants, ou au sol à un endroit où l'on risquerait de trébucher dessus.

3. Si l'appareil est raccordé à la terre, la rallonge doit être à 3 fils dont un de terre ;

- Le cordon d'alimentation doit être vérifié avant la première utilisation.

INSTRUCTIONS SUR LA PROTECTION DE L'ENVIRONNEMENT

Mettre au rebut conformément aux codes locaux et régionaux.

IMPORTANT : AVANT LA PREMIÈRE UTILISATION

- Lisez ce manuel d'instructions avant d'utiliser le grille-pain. Il fournit d'importantes informations de sécurité et vous permet de tirer le meilleur parti de votre grille-pain Dualit.
- Conservez ce manuel et votre facture dans un endroit sûr.
- Avant d'utiliser votre grille-pain pour la première fois, nettoyez tous les éléments en suivant les instructions de nettoyage.
- Positionnez le grille-pain conformément aux précautions de sécurité et aux instructions figurant en page 26.
- Votre grille-pain Dualit est doté de résistances chauffantes ProHeat brevetées. Ces résistances doivent être mises en service à vide avant toute première utilisation, il suffit ensuite de griller du pain en suivant le mode d'emploi.
- SANS mettre de pain dans les fentes, réglez le bouton sélecteur de façon à activer toutes les fentes. Tournez le minuteur au maximum et laissez-le revenir à sa position initiale.
- Il est possible qu'un peu de fumée se dégage des fentes. Il ne s'agit pas d'un défaut et il n'y a pas lieu de vous inquiéter. Vous entendrez peut-être un léger bruit sec et métallique causé par l'expansion thermique des résistances, ce qui est tout à fait normal. Laissez refroidir jusqu'à température ambiante. Votre grille-pain est maintenant rodé et prêt à l'emploi.

Par souci d'amélioration de ses produits, Dualit Ltd. se réserve le droit de modifier les caractéristiques du produit sans préavis.

INSTALLATION

CET APPAREIL NE DOIT JAMAIS FONCTIONNER SANS SURVEIL LANCE. Ne le laissez jamais l'appareil en marche sans surveillance et débranchez-le après chaque utilisation (risque d'incendie si un appareil est laissé en marche sans surveillance).

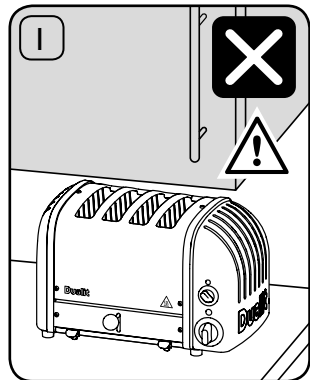

NE RANGEZ PAS ET N'UTILISEZ PAS LE GRILLE-PAIN DANS UNE ARMOIRE POUR APPAREILS OU SOUS UN PLACARD.
Tout mauvais positionnement peut provoquer un incendie.

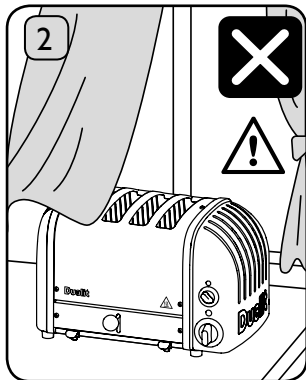

NE RANGEZ PAS ET N'UTILISEZ PAS LE GRILLE-PAIN PRÈS DE RIDEAUX OU DE MATIÈRES INFLAMMABLES.
Tout mauvais positionnement peut provoquer un incendie.

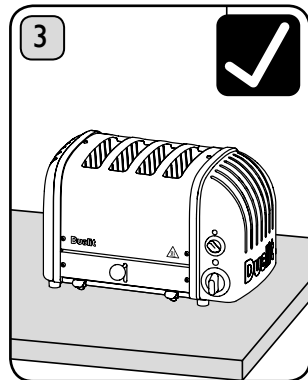

Placez le grille-pain sur une surface plane dégagée.

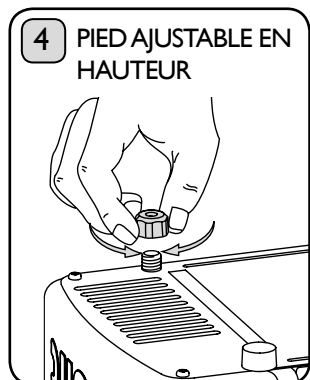

4 PIED AJUSTABLE EN HAUTEUR
Le grille-pain est équipé d'un pied réglable qui peut être élevé ou abaissé afin d'assurer une meilleure stabilité sur les surfaces inégales. De forme hexagonale, ce pied se trouve sous le socle du grille-pain. Il vous suffit de le tourner pour en régler la hauteur.

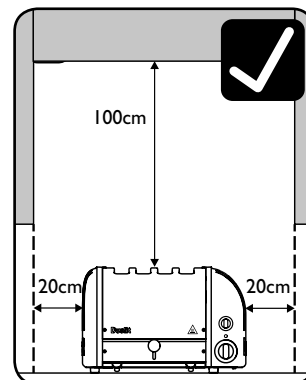

Veillez à positionner le grille-pain au moins à 20cm DE TOUT PLACARD MURAL.

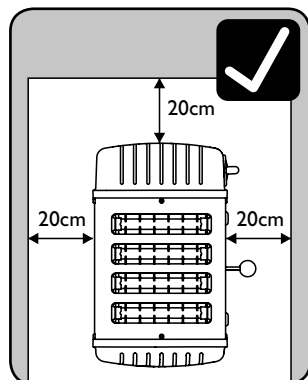

Veillez à positionner le grille-pain au moins à 20cm des murs.

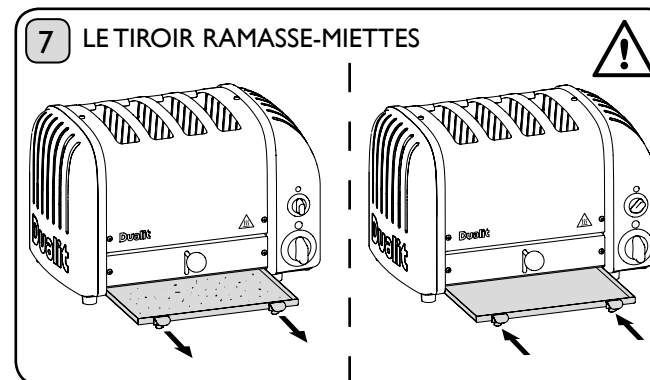

7 LE TIROIR RAMASSE-MIETTES
Les miettes vont s'accumuler dans le ramasse-miettes et risquent de prendre feu s'il n'est pas vidé fréquemment. Extrayez le ramasse-miettes comme indiqué sur l'illustration ci-dessous et essuyez-le à l'aide d'un chiffon humide. **LE RAMASSE-MIETTES DOIT ÊTRE EN PLACE PENDANT TOUTE UTILISATION DU GRILLE-PAIN.**

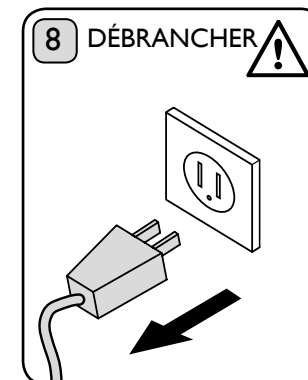

8 DÉBRANCHER
DÉBRANCHEZ L'APPAREIL EN CAS D'INUTILISATION.

CONSEILS D'UTILISATION

Voici quelques conseils pour aider à tirer le meilleur parti de votre grille-pain.

- Votre grille-pain est équipé d'une minuterie mécanique ; veuillez noter qu'il ne s'agit pas d'un réglage d'intensité classique. Notre fonction brevetée Peek & Pop® vous permet de vérifier la progression de la cuisson à tout moment en appuyant sur le bouton d'éjection.
- **CHARGER ENTièrement TOUTES LES FENTES CHAUFFÉES.** Si un emplacement est chauffé mais sans pain à l'intérieur, le pain dans la fente adjacente va griller de façon inégale.
- **CHARGEZ TOUJOURS LES FENTES EN COMMENÇANT PAR LA GAUCHE.**
- **DES PAINS DIFFÉRENTS GRILLERONT À DES TAUX DIFFÉRENTS,** le pain complet prendra plus de temps que le pain blanc, du pain frais plus de temps que du pain rassis. N'oubliez pas de régler la minuterie en fonction du type de pain.
- Après le premier tour de pain grillé, les éléments et le corps du grille-pain seront à pleine température d'exploitation, les tours suivant prendront moins de temps pour griller.
- Utilisez le réglage bagel pour le pain à hamburger, les bagels, les brioches ou les petits pains au lait afin de les griller d'un côté et de les réchauffer doucement de l'autre.
- La tranche de pain la plus épaisse qui s'adaptera dans votre grille-pain est de 28 mm. Forcer le pain qui est trop épais ou le laisser trop longtemps dans les fentes le rendra difficile à éjecter une fois grillé.
- Vous trouverez peut-être le porte-sandwich plus pratique pour griller de petites viennoiseries (vendu séparément). Il vous sera ainsi plus facile de les introduire dans le grille-pain, d'en vérifier le grillage et de les ressortir.
- Découpez un pain frais en tranches aussi égales que possible. Si vos tranches ne sont pas de la même épaisseur, elles ne grilleront pas uniformément.
- Nettoyez les éléments des miettes et des morceaux cassés de pain. Ceux-ci peuvent brûler les éléments. Après avoir débranché le grille-pain, utilisez une brosse douce pour nettoyer l'intérieur du grille-pain. N'utilisez pas un couteau !
- Pour réchauffer du pain récemment fait régler la minuterie sur le symbole «dégivrage».
- Annulez le grillage manuellement à tout moment en tournant la minuterie sur «0». Cela n'endommagera pas votre minuterie.
- Débranchez toujours votre grille-pain de la prise murale après utilisation.

DECOUVREZ VOTRE GRILLE-PAIN

Déballer l'appareil avec soin et conservez tout le matériel d'emballage jusqu'à ce que vous ayez vérifié qu'il ne manque rien et que tout fonctionne correctement. Retirez ensuite tous les autocollants de l'appareil et recyclez l'emballage de façon appropriée. Ne retirez pas les étiquettes placées autour du cordon. Vous pouvez conserver l'emballage pour y ranger l'appareil.

Toutes les illustrations sont données à titre d'indication. Il est possible que le bouton sélecteur et le nombre de fentes sur votre modèle diffèrent de l'illustration.

ÉLÉMENTS PROHEAT

Résistances robustes brevetées remplaçables.

COUVERTURE EN ACIER INOXYDABLE

MANUEL D'ÉJECTION

Éjecteur mécanique pour griller avec une plus grande précision.

TIROIR RAMASSE-MIETTES

Pour ne pas répandre de miettes sur vos plans de travail.

FENTES LARGES

Fentes larges pour y introduire des tranches de pain épaisses, des petits pains et des viennoiseries

PIÈCES MOULÉES EN ALUMINIUM

Pièces en fonte d'aluminium robuste.

COMMUTATEUR

Pour sélectionner le nombre de tranches ou viennoiseries à griller.

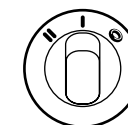

MODÈLE À 2 FENTES

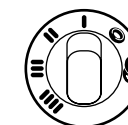

MODÈLE À 4 FENTES

VOYANT D'AVERTISSEMENT DE FONCTIONNEMENT

Les résistances chauffent quand l'appareil est utilisé

MINUTERIE MÉCANIQUE

Permet de minuter la cuisson et la décongélation.

PIEDS

Compense les surfaces inégales.

ACCESSOIRES - VENDU SEPARÉMENT

LA CAGE SANDWICH

Convertissez votre grille-pain en un appareil à croque-monsieur grâce à cet accessoire rapide et facile à utiliser.

Ce support offre également un contrôle de grillage supérieur pour les viennoiseries plus petites comme les petites crêpes épaisses, pains au raisin et autres petits pains briochés.



LA GRILLE RECHAUD

La « grille de réchauffage » est un accessoire universel de tous les grille-pain Classic Dualit.

Parfait pour réchauffer ou griller légèrement un produit de panification ne pouvant pas tenir dans les fentes, comme les croissants, les scones, les pâtisseries ou tortillas.

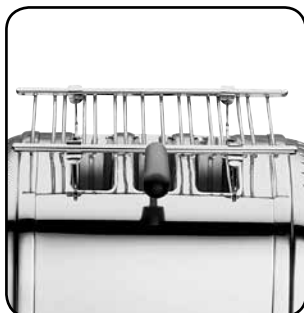

 Utilisez la grille pendant 3 minutes maximum et laissez-la refroidir après chaque utilisation.

 Ne faites pas griller du pain dans l'appareil pendant que vous utilisez la grille de réchauffage.

 **NE POSEZ PAS DE CASSEROLE SUR LA GRILLE DE RÉCHAUFFAGE.**

REMARQUE : Sachez que l'utilisation répétée de la grille de réchauffage sans laisser le grille-pain se refroidir entre les cycles peut entraîner l'activation du dispositif de protection (voir page 37).

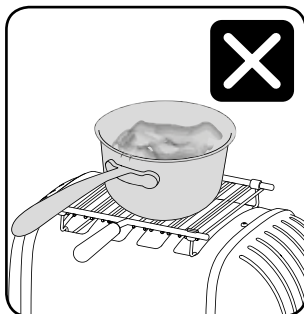

LE SÉLECTEUR

SEULEMENT CHAUFFER LES FENTES VOUS ALLEZ UTILISER.

Cela évite de griller de manière inégale et économise également de l'énergie.

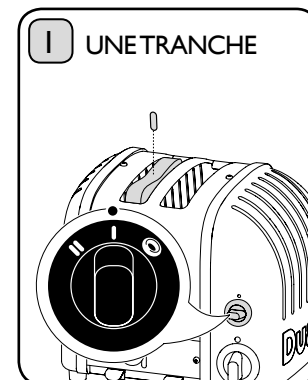

Modèles à 2 & 4 fentes:

Faites tourner le bouton sélecteur dans le sens des aiguilles d'une montre jusqu'au symbole d'une tranche. La fente de gauche chauffera des deux côtés.

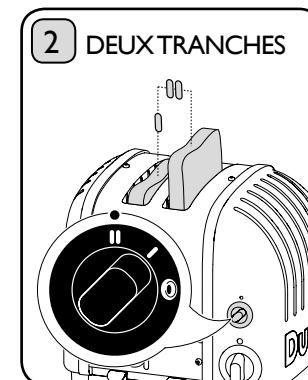

Modèles à 2 & 4 fentes:

Tournez jusqu'au symbole de deux tranches. Les deux premières fentes de gauche grilleront le pain des deux côtés.

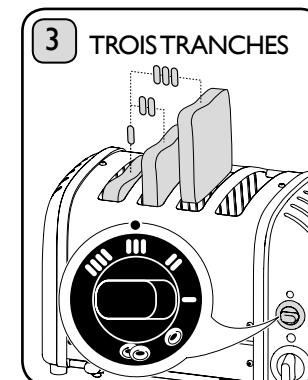

Modèle à 4 fentes:

Faites tourner le bouton sélecteur dans le sens des aiguilles d'une montre jusqu'au symbole de trois tranches. Les trois premières à partir de la gauche grilleront le pain des deux côtés.

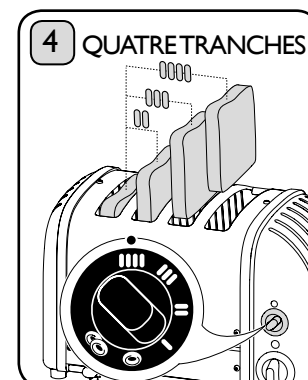

Modèle à 4 fentes:

Tournez le bouton sélecteur dans le sens des aiguilles d'une montre jusqu'au symbole de quatre tranches. Toutes les fentes chaufferont.

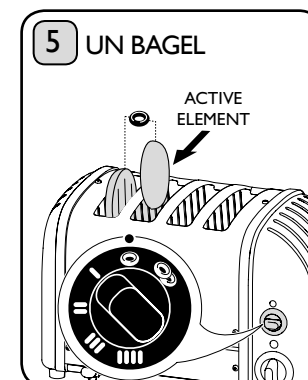

Modèles à 2 & 4 fentes:

Tournez le bouton sélecteur dans le sens contraire des aiguilles d'une montre jusqu'au symbole de bagel. Seule la deuxième résistance à partir de la gauche chauffera.

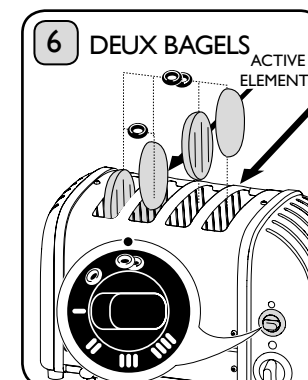

Modèle à 4 fentes:

Tournez le bouton sélecteur dans le sens contraire des aiguilles d'une montre jusqu'au symbole de deux bagels. Seules les deuxième et quatrième résistances à partir de la gauche chaufferont.

GRILLAGE

Cet appareil ne doit jamais fonctionner sans surveillance. Ne laissez jamais l'appareil en marche sans surveillance. Débranchez après chaque utilisation (risque d'incendie si un appareil est laissé en marche sans surveillance).

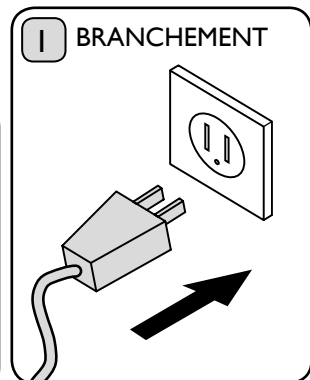

Raccordez le grille-pain à la prise de courant murale et branchez l'alimentation au niveau de la prise.

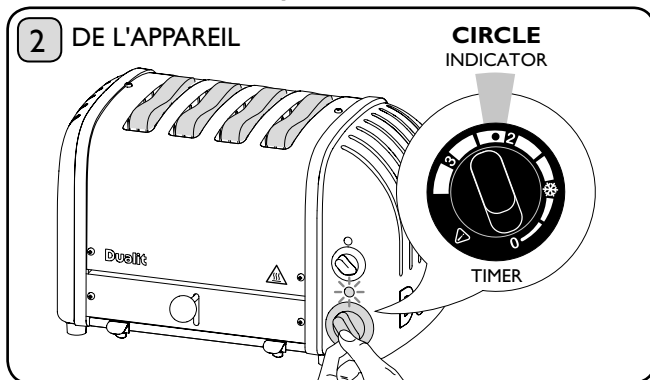

Remarque : Le temps de chauffage nécessaire dépend de la fraîcheur, de l'épaisseur et du type de pain. Réduisez le temps de chauffage si le grille-pain vient d'être utilisé et est encore chaud. Voir le tableau ci-dessous pour obtenir un guide de cuisson des différents types de pain. **Pour un démarrage rapide, réglez la minuterie sur le symbole du cercle** (juste après le réglage numéro 2). Il s'agit du paramètre de cuisson optimisé pour une tranche de pain blanc d'épaisseur moyenne alors que le grille-pain est froid. **Pour des cuissons répétées ou lorsque le grille-pain est chaud, réduisez le temps de chauffe pour un meilleur résultat.**

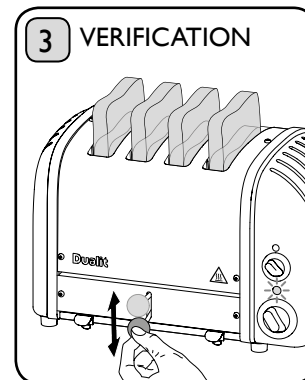

Vérifiez le brunissage de votre pain à n'importe quel moment en appuyant sur le bouton d'éjection. **Si vous retirez le pain avant la fin du cycle, annulez la minuterie et débranchez l'appareil.**

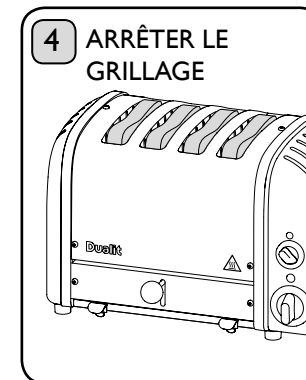

La minuterie s'arrête et se remet à la position 'O'. Pour arrêter le brunissage, tournez manuellement la minuterie jusqu'à la position 'O'.

Si le voyant d'avertissement de fonctionnement reste allumé après l'utilisation, débranchez immédiatement le grille-pain et appelez le centre de dépannage.

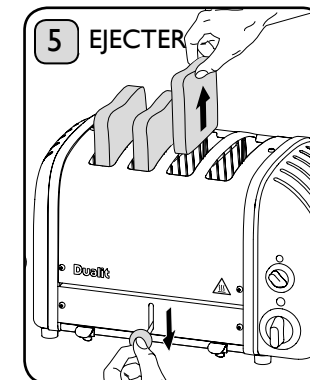

Le toast ne sera pas éjecté, mais restera au chaud à l'intérieur du grille-pain. Appuyez sur la touche «bouton d'éjection» et le toast apparaîtra prêt à servir.



FRAICHEUR (EN JOURS) du pain	RÉDUCTION DU TEMPS DE CHAUFFE (2 - *)		AUGMENTATION DU TEMPS DE CHAUFFE (2 - 3)	
	5 jours et plus	2 jours	Blanc	Bis / Seigle
TENEUR EN EAU du pain	Sec	Moyenne		
COULEUR du pain	—			
INGRÉDIENTS du pain	Sucré	Salé	Beaucoup de graines et salé	

FAIRE GRILLER LE PAIN CONGELÉ

NE CHAUFFEZ QUE LES FENTES QUE VOUS ALLEZ UTILISER.

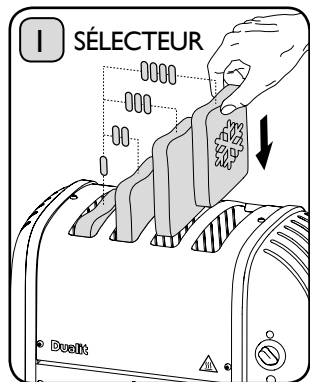

Tournez le "sélecteur" sur le nombre désiré de fentes dont vous avez besoin et insérez vos tranches de pain congelé.

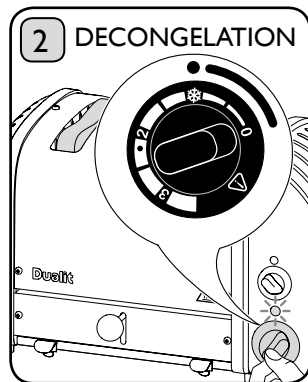

Tournez le timer sur le symbole de décongélation et laissez-le descendre jusqu'à 0.

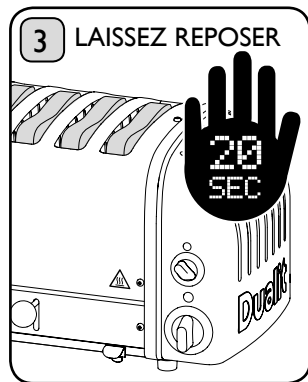

Attendre 20 secondes après l'arrêt du timer.

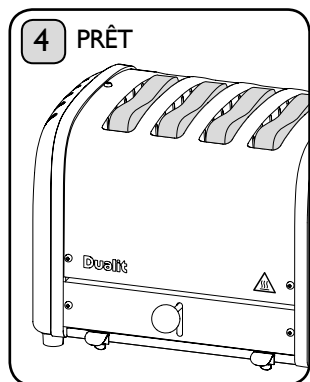

Votre pain est maintenant décongelé et prêt à être grillé.

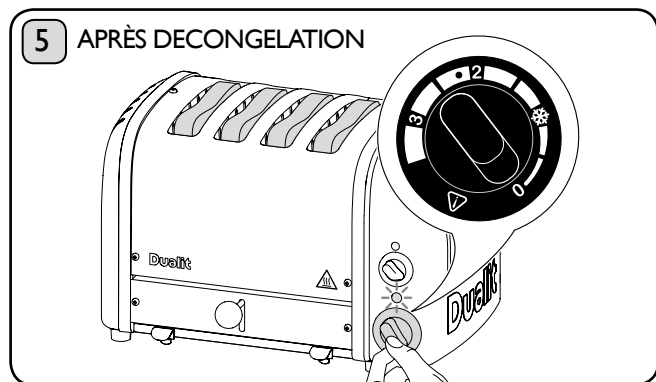

Réglez la minuterie sur 2 pour obtenir du pain bien grillé ou sur 1,5 pour du pain moyennement grillé.

Continuez ensuite à faire griller le pain comme s'il s'agissait de pain frais selon les instructions de la page précédente.



FAIRE DES SANDWICHS GRILLES

L'accessoire porte-sandwich (vendu séparément) permet d'utiliser votre grille-pain pour préparer des croque-monsieur.

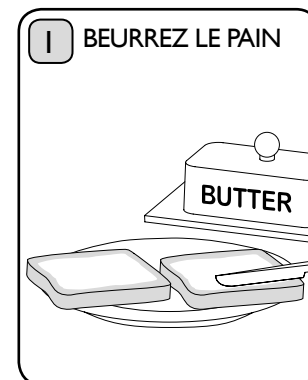

Utiliser du pain en tranches moyennes, **BEURRER LÉGÈREMENT L'EXTERIEUR DE CHAQUE TRANCHE.**

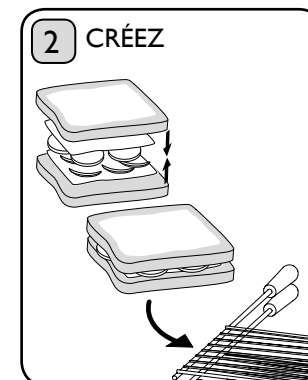

Placez votre garniture entre les parties sans beurre. **NE PAS TROP REMPLIR LE SANDWICH.** Déposer le sandwich dans la cage.

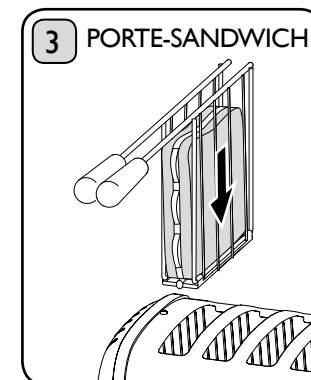

Réglez le bouton sélecteur et, en partant de la gauche, insérez le porte-sandwich dans les fentes. Enfoncez-le jusqu'à ce qu'il soit bien inséré.

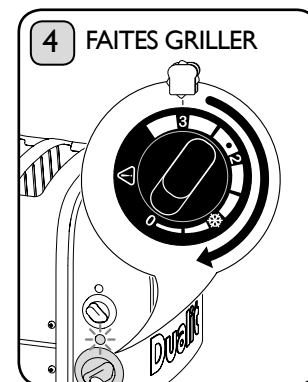

Faites griller jusqu'à ce que le sandwich soit doré. Ajustez le timer sur 3. Réglez selon votre type de pain.

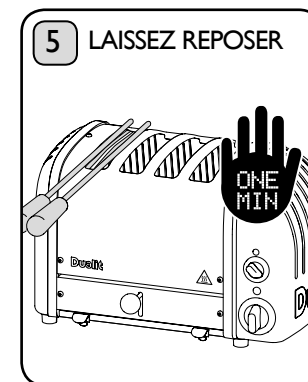

Laissez-le reposer pendant une minute dans le grille-pain pour bien réchauffer la garniture.

⚠ Si le voyant d'avertissement reste allumé après l'utilisation, débranchez immédiatement le grille-pain et appelez le centre de dépannage.

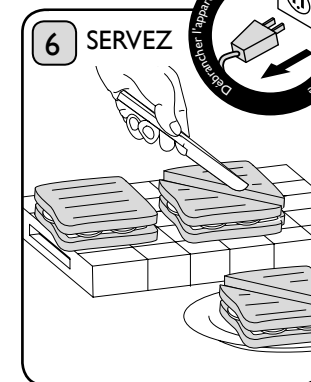

Retirez, découpez et servez.



ATTENTION: LES GARNITURES PEUVENT ÊTRE BRULANTES.



NETTOYAGE ET ENTRETIEN



IMPORTANT : assurez-vous que le grille-pain est débranché et bien refroidi avant de le nettoyer.

Toute autre opération d'entretien doit être confié à un technicien agréé.

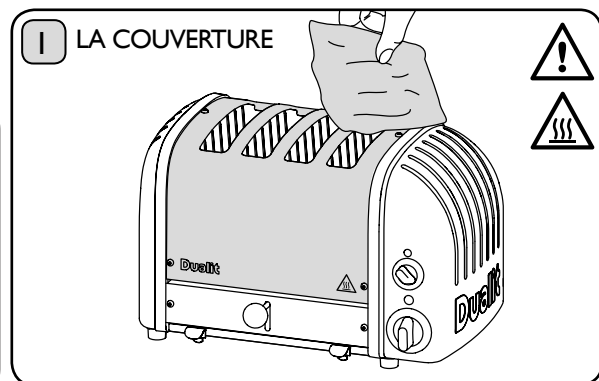

APRÈS CHAQUE UTILISATION: Essuyez le couvercle en acier inoxydable avec un chiffon non abrasif. Un nettoyant pour acier inoxydable peut être utilisé pour redonner de l'éclat au seul habillage, mais ne pas utiliser un produit de nettoyage agressif ou qui contient de l'ammoniaque.

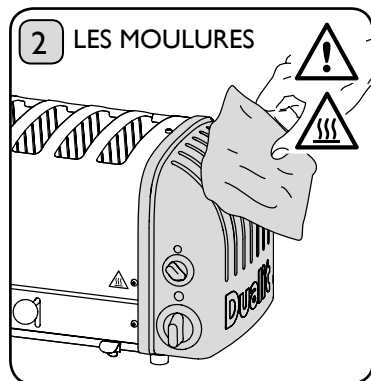

Essuyez les pièces moulées en aluminium fin avec un chiffon humide. Ne pas utiliser un produit chimique ou nettoyant abrasif.

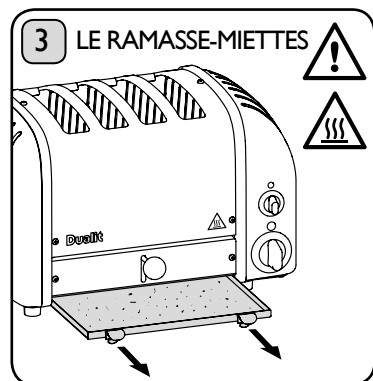

Tapez doucement sur les parois du grille-pain pour dégager les miettes et videz le ramasse-miettes à intervalles réguliers. Retirez le ramasse-miettes, videz-le et essuyez-le. **IL DOIT ÊTRE EN PLACE PENDANT L'UTILISATION DU GRILLE-PAIN**

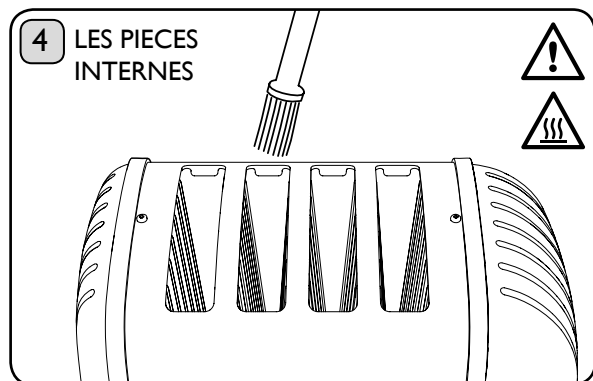

Après avoir débranché l'appareil, utilisez une **BROSSE DOUCE** pour nettoyer l'intérieur du grille-pain, ne pas utiliser un ustensile tranchant ou métallique ! Les miettes doivent être soigneusement brossées des éléments en utilisant uniquement une brosse douce, le grille-pain peut être renversé et l'excès de miettes être secoué.

DISPOSITIF DE PROTECTION THERMIQUE

POUR NE PAS ACTIVER LE DISPOSITIF DE PROTECTION THERMIQUE

- Installez le grille-pain en laissant un espace d'au moins 20 cm à gauche, à droite et à l'arrière du grille-pain pour permettre la circulation de l'air.
- N'utilisez pas le grille-pain sous un placard mural ni près de matières inflammables.

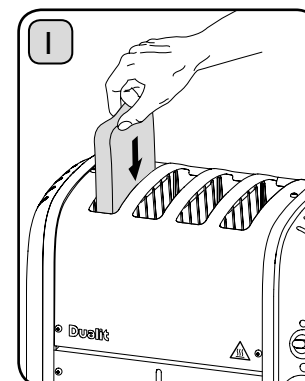

Mettez toujours le pain dans le grille-pain en commençant par la fente de gauche.

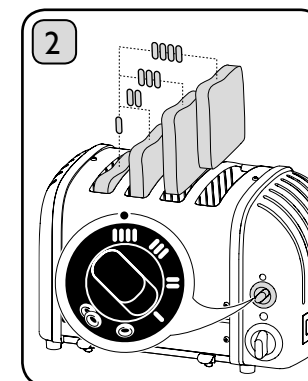

Utilisez toujours le réglage correspondant au nombre de tranches de pain à faire griller.

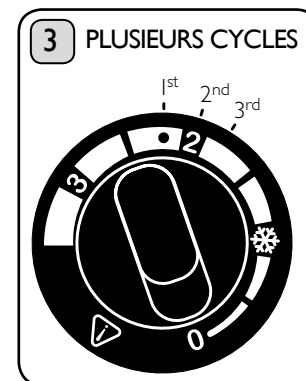

Veillez à réduire le temps de grillage si le grille-pain vient de servir et est encore chaud, car le pain grille plus rapidement lors des deuxième et troisième cycles.



Sachez que l'utilisation répétée de la grille de réchauffage sans laisser le grille-pain se refroidir entre les cycles peut entraîner l'activation du dispositif de protection.

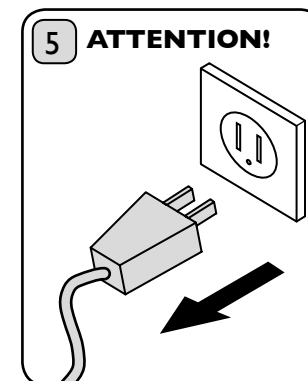

DÉBRANCHEZ TOUJOURS LE GRILLE-PAIN APRÈS UTILISATION.

PIÈCES DE RECHANGE

Le grille-pain Classic est également adapté à l'environnement, toutes les pièces sont réparables ou remplaçables, vous ne jetez pas un grille-pain Dualit Classic pour un coût minimal, nous vous le réparons!

TOUTES LES INTERVENTIONS D'ENTRETIEN DOIVENT ÊTRE EFFECTUÉES PAR UN CENTRE DE RÉPARATION DUALIT AGRÉÉ OU PAR UN TECHNICIEN DUALIT.

Pour votre propre protection, utiliser uniquement des pièces de rechange originales Dualit pour votre grille-pain.

DISPOSITIF DE PROTECTION THERMIQUE

- Si le voyant d'avertissement de fonctionnement s'allume, mais que les résistances ne se mettent pas à chauffer, ou si vous entendez un clic sonore qui n'est pas le bruit normal du thermostat pendant le fonctionnement du grille-pain, il est possible que vous ayez activé le **dispositif de protection thermique**.
- Pour remettre en place le fusible thermique, adressez-vous au centre de dépannage.

RÉSISTANCES DE REMPLACEMENT

- Votre grille-pain est équipé de résistances ProHeat remplaçables. Veuillez vous adresser au centre de dépannage pour obtenir un devis.
- Nous ne pouvons garantir la sécurité et la performance du grille-pain en cas d'utilisation de résistances de qualité inférieure. Les résistances Dualit authentiques sont estampillées « DUALIT ».

MINUTERIES DE REMPLACEMENT

- En cas de remplacement de la minuterie, n'utilisez qu'une minuterie Dualit authentique.
- La sécurité et le bon fonctionnement du grille-pain ne peuvent pas être garantis en cas d'utilisation d'une minuterie de moindre qualité.

AUTO-DÉPANNAGE

Votre grille-pain est conçu pour durer et pour être réparé en cas de défaut. Lisez le guide ci-dessous ;

MON GRILLE-PAIN DE FONCTIONNE PAS:

- Vérifiez que le grille-pain est branché
- Vérifier si le « voyant d'avertissement de fonctionnement » s'allume en rouge quand le minuteur est activé.
En cas affirmatif, votre « sélecteur » ou votre fusible thermique doivent être remplacés. Si ce n'est pas le cas, votre minuteur doit être remplacé. Isolate and do not use. Contacter un centre de réparation Dualit.

LE GRILLAGE EST INÉGAL:

- Vérifier que le sélecteur est réglé pour le nombre de créneaux utilisés.
- En partant de la gauche, assurez-vous que vous avez chargé tous les emplacements chauffés.
- Les éléments résistants Proheat peuvent prendre quelques instants pour atteindre la température optimale de grillage. Préchauffer des fentes avant d'insérer votre pain permettra d'éliminer cela. Tournez le timer entièrement, laissez-le redescendre sur l'indicateur de cercle puis insérez votre pain dans les fentes actives.
- Assurez-vous que la taille et le type de pain à griller sont les mêmes.
- Les éléments extérieurs prennent un peu plus longtemps à chauffer que les éléments centraux, une fois que grille-pain est à la température de fonctionnement optimale cela ne se produit plus.
-  Si le grille-pain fonctionne lentement, **débranchez-le et ne l'utilisez plus car il existe un risque d'incendie**. Des minuteurs de rechange sont disponibles auprès de www.dualit.com. Ils doivent être installés par un centre de réparation Dualit agréé ou un technicien Dualit.

MON GRILLE-PAIN VACILLE SUR MON PLAN DE TRAVAIL:

- Utilisez le pied réglable sous le grille-pain pour compenser les surfaces inégales.

MON PAIN SE COINCE QUAND JE L'EJECTE DU GRILLE-PAIN:

-  Débranchez l'appareil et laissez-le refroidir avant de tenter de retirer la tranche de pain. Remarque : Les tranches plus épaisses que 28 mm resteront coincées. Les tranches coupées à la main doivent être coupées de manière régulière.
- Utilisation d'une « cage sandwich » peut faire griller plus épais, plus facile.

UN CÔTÉ DE MON PAIN NE GRILLE PAS:

- Vérifiez que le « sélecteur » est réglé correctement. S'il est réglé sur « Bagel » seul un côté du pain grillera. Pensez à insérer le pain en commençant par la fente de gauche.
- Un ou plusieurs des éléments nécessitent un remplacement, appelez le service d'assistance ou rendez-vous www.dualit.com pour les remplacements.

AUTO-DÉPANNAGE

DE LA FUMÉE SORT DES FENTES:

- Si c'est la première fois que vous utilisez votre grille-pain, c'est normal, vos éléments se mettent en place.
-  Videz le ramasse-miettes. Une accumulation de miettes peut brûler ou provoquer un incendie.
- Quelques miettes ou morceaux de pain peuvent être coincés dans le grille-pain. Débranchez le grille-pain, enlevez le tiroir ramasse-miettes et retournez le grille-pain au-dessus d'un évier ou d'une poubelle, puis secouez-le doucement pour faire sortir les miettes ou utilisez une brosse douce pour nettoyer l'intérieur.

MA MINUTERIE FONCTIONNE AU RALENTI OU SE BLOQUE:

-  DÉBRANCHEZ LE GRILLE-PAIN ET NE L'UTILISEZ PLUS.
Faites immédiatement remplacer la minuterie. Contactez le lieu d'achat de l'appareil pour le faire réparer et obtenir des informations relatives aux pièces détachées. Les minuteries de remplacement doivent être installées par un technicien électricien qualifié.

LE VOYANT D'AVERTISSEMENT DE FONCTIONNEMENT EST ALLUMÉ MAIS MON GRILLE-PAIN NE CHAUFFE PAS :

- Le fusible thermique a été activé. Contactez le centre de dépannage.

N'oubliez pas d'enregistrer votre grille-pain	WWW.DUALIT.COM/REGISTER	
	OU PAR LA POSTE 	

SEGURIDAD DE LA TOSTADORA



Símbolo de superficie caliente:

Advertencia:
Superficie caliente



Símbolo de advertencia general:

Advertencia: Se deben respetar las instrucciones para evitar peligros y riesgo de lesiones.

FABRICANDO TOSTADORAS DESDE 1945

Durante siete décadas, las tostadoras Dualit han reflejado una actitud que es básicamente británica. Son un símbolo del hecho de que las cosas simples de la vida son las más gratificantes e importantes.

Las tostadoras Dualit pueden hacer cientos de rodajas crujientes y doradas por hora. Son relucientes, resistentes y fuertes como la suela de un zapato. Y forman parte de la vida británica como la propia tostada.

No debería sorprender que el hombre que inventó la tostadora Dualit fuera un ingeniero. En 1946, Max Gort-Barten produjo la tostadora Dualit original en su taller ubicado justo a la salida de la calle Old Kent Road de Londres.

Combinando resistencia, versatilidad e ingenio, se trataba de una tostadora que fijó nuevos estándares, pronto seguida por una tostadora comercial, con la incorporación de un temporizador entre sus muchas otras características (completamente) originales.

De operación manual y diseñada para uso industrial, cada tostadora Dualit es una combinación de sencillez y alta sofisticación. Cada tostadora se ensambla a mano, como se hizo siempre. El número individual del ensamblador se encontrará en la placa de base.

En una época en que tantas cosas se vuelven obsoletas de la noche a la mañana, la tostadora Dualit se construye sin comprometer la calidad. Continúa siendo uno de los pocos objetos que sobreviven al paso de los años con gracia y estilo.



NO OLVIDE REGISTRAR SU TOSTADORA	WWW.DUALIT.COM/REGISTER		Register my appliance ✓
	O POR CORREO		

CONTENIDO

Advertencias de seguridad	44
Montaje	48
Consejos de tostado	49
Conozca su tostadora	50
Accesorios	52
El selector	53
Tostado	54
Tostar pan congelado	56
Preparar sandwiches tostados	57
Limpieza y cuidado	58
Dispositivo de protección térmica	59
Piezas de repuesto	60
Solución de problemas	61

Número de diseño: 3000460, 4020987, 4020988
Número de patente: EPI 138176, GB2374509, GB2384961, GB2350550, GB2373159, EPI086608, GB2374509, PCT/GB99/03786, 131078.8, WO2006/061633, GB2453812, GB2522889
Marca registrada: 2231283, 3084797



ADVERTENCIAS IMPORTANTES DE SEGURIDAD



LEA TODAS LAS INSTRUCCIONES

CONSERVE ESTAS INSTRUCCIONES PARA FUTURA REFERENCIA.

- Al utilizar electrodomésticos, siempre deben seguirse precauciones básicas de seguridad, que incluyen las siguientes:

AVISOS IMPORTANTES

-  **ESTE PRODUCTO REQUIERE SU ATENCIÓN.**

No lo deje fuera de vigilancia durante el uso, desconéctelo después de cada uso (si una unidad se deja en funcionamiento y fuera de vigilancia, podría producirse un incendio).

- Este electrodoméstico no deberá ser utilizado por niños menores de 8 años ni por personas con discapacidades generalizadas y complejas. Tampoco podrá ser utilizado por niños de entre 8 y 14 años ni personas con capacidades físicas, sensoriales o mentales disminuidas o sin experiencia ni conocimientos, a menos que lo hagan bajo una adecuada vigilancia o hayan sido instruidos sobre cómo emplearlo de manera segura y comprendan los riesgos que entraña su uso. No permita que los niños jueguen con este aparato. No permita que los niños se ocupen de la limpieza y el mantenimiento de este aparato a menos que sean mayores de 8 años y lo hagan debidamente vigilados. Mantenga este electrodoméstico o el cable fuera del alcance de niños menores de 8 años.
- Se requiere estrecha vigilancia para utilizar todo electrodoméstico en la presencia de niños.
- No lo utilice al aire libre. Este electrodoméstico ha sido diseñado para uso doméstico en interiores únicamente. Su garantía quedará invalidada si se utiliza de manera incorrecta, o con fines profesionales o semiprofesionales, o si no se siguen estas instrucciones de empleo, en cuyo caso Dualit rechaza toda responsabilidad por los daños que pudieran originarse.

Seguridad eléctrica

-  Antes de enchufar, verifique que el voltaje que se indica en la etiqueta de capacidad eléctrica sea el mismo que el de la red de alimentación.
- Recomendamos enchufar la tostadora en un toma de corriente donde no haya enchufado ningún otro electrodoméstico.

- Desconecte la tostadora de la toma de corriente cuando no lo utilice y antes de limpiarlo.
- Deje enfriar antes de colocar o quitar piezas, y antes de limpiar el electrodoméstico.
- **Si alguna de las luces continúa encendida después de utilizar el electrodoméstico, desconecte inmediatamente la tostadora y llame al centro de servicios.**
- **Si el temporizador se traba, retire el electrodoméstico y no lo utilice. Póngase en contacto con un centro de reparaciones de Dualit.**
- La tostadora no tiene por objeto ser utilizada por medio de un temporizador externo ni un sistema de control remoto independiente.
- Como medida de protección contra una descarga eléctrica, no sumerja ninguna pieza de este producto en agua u otro líquido.
- **NOTA:** Todo enchufe separado del cable de alimentación debe ser desechado inmediatamente. Insertar un enchufe separado del cable en una toma de corriente representa un peligro.
- No utilice ningún electrodoméstico con un cable o enchufe dañado, ni después de que haya sufrido fallos o daños o cualquier tipo de caída. Devuelva el aparato al centro de servicios autorizado más cercano para que lo examinen, reparen o realicen ajustes.
- **ADVERTENCIA:** Este electrodoméstico debe tener conexión a tierra.



Supervise el uso del electrodoméstico. Desenchúfelo luego de usarlo - riesgo de incendio.

Seguridad general

-  No toque las superficies calientes. Utilice la manija o asidero.
- El pan puede quemarse. Por lo tanto, no debe utilizarse la tostadora cerca o debajo de las cortinas y otros materiales combustibles.
- **Puede producirse un incendio si la tostadora está cubierta con material inflamable, incluidas cortinas, tapicería, paredes y materiales similares, o está en contacto con ese tipo de material.**
- No utilizar cerca de materiales inflamables (ver detalles acerca del espacio despejado)

- No coloque la tostadora cerca de quemadores eléctricos ni de gas, ni encima de ellos.
- No intente quitar el pan cuando la tostadora está enchufada.
- La bandeja de migas debe estar correctamente colocada durante el tostado.
- La bandeja de migas debe limpiarse con regularidad. La acumulación de migas puede quemarse o provocar un incendio.
- No permita que el cable toque superficies calientes ni que cuelgue sobre el borde de una mesa o encimera.
- **No utilice la tostadora para ningún fin distinto de aquél para el que fue diseñada.**
- No guarde ni utilice su tostadora en un cobertizo para electrodomésticos ni debajo de alacenas.
- No coloque bandejas sobre el estante de calentamiento.
- No tueste el pan en las ranuras y utilice el estante de calentamiento al mismo tiempo.
- No lo utilice si se ha caído, rajado o dañado.
- No utilice una esponjilla metálica o limpiador abrasivo en el cuerpo de la tostadora.
- El uso de piezas accesorias no recomendadas por Dualit puede ocasionar un incendio, una descarga eléctrica o lesiones a los usuarios.
- Desconecte la tostadora de la toma de corriente cuando no lo utilice y antes de limpiarlo. Deje enfriar antes de colocar o quitar piezas, y antes de limpiar el electrodoméstico.
- Siempre conecte el enchufe al electrodoméstico primero, y luego enchufe el cable a la toma de corriente. Para desconectarlo, apague por completo el electrodoméstico y luego retire el enchufe de la toma de corriente
- No inserte alimentos demasiado grandes, envueltos en papel metálico o utensilios en la tostadora, dado que esto puede generar riesgo de incendio o descarga eléctrica.
- No introduzca los dedos en las ranuras de la tostadora.
- No deje pan en la tostadora cuando no la esté vigilando. Una vez que termine de tostar, siempre vuelva a colocar el pulsador de selección en la posición de apagado.

- No utilice alimentos con coberturas o rellenos que puedan gotear al calentarse
-  No está permitido colocar tartas prehorneadas en la tostadora.

GUARDE ESTAS INSTRUCCIONES

- Debe utilizarse un cable de alimentación corto a fin de reducir el riesgo de enredarse o tropezarse con un cable más largo. Es posible utilizar un cable prolongador si se toman los cuidados necesarios. Si se utiliza un cable prolongador:
 1. La capacidad eléctrica indicada para el juego de cables o el cable prolongador debe ser al menos equivalente a la capacidad eléctrica del electrodoméstico; y
 2. Debe colocarse el cable de forma que no cuelgue de la encimera o mesa, para evitar que los niños tiren de él o que alguien se tropiece con él.
 3. Si este electrodoméstico opera conectado a tierra, el cable prolongador debe ser de 3 hilos con puesta a tierra
- Debe verificar el juego de cables de alimentación antes del primer uso.

INSTRUCCIONES SOBRE PROTECCIÓN DEL MEDIO AMBIENTE

Desechar según los códigos locales y regionales.

IMPORTANTE: ANTES DEL PRIMER USO

- Lea este manual de instrucciones antes de comenzar a utilizar la tostadora. Le brinda información importante sobre seguridad y le permite aprovechar al máximo su tostadora Dualit.
- Mantenga este manual y el comprobante de su compra en un lugar seguro.
- Antes de utilizar la tostadora por primera vez, lave todas las piezas de acuerdo con las instrucciones de limpieza.
- Coloque la tostadora de acuerdo con las precauciones de seguridad y montaje en la página 48.

 **ADVERTENCIAS IMPORTANTES DE SEGURIDAD** 

- Su tostadora Dualit tiene elementos ProHeat patentados. Estos elementos deben acondicionarse antes de utilizar la tostadora por primera vez. Luego continúe con el tostado de acuerdo con las instrucciones.
- Configure el interruptor de selección de modo que todas las ranuras se encuentren activas, sin pan en las ranuras, gire el temporizador completamente y déjelo retornar a su posición.
- Es posible que salga humo de las ranuras. No se trata de una falla y es completamente seguro. Es posible que haya un leve sonido de explosión o arruga; esto se debe a la expansión de los elementos debido al calor y es perfectamente normal. Déjela enfriar a temperatura ambiente. Ahora su tostadora está acondicionada y lista para usar.

A fin de mejorar sus productos, Dualit Ltd. se reserva el derecho de modificar las especificaciones del producto sin notificación previa.

NO OLVIDE REGISTRAR SU TOSTADORA	WWW.DUALIT.COM/REGISTER	Register my appliance 
	O POR CORREO 	

MONTAJE

ESTE PRODUCTO REQUIERE SU ATENCIÓN.
No lo deje fuera de vigilancia durante el uso, desenchúfelo después de cada uso (si una unidad se deja en funcionamiento y fuera de vigilancia, podría producirse un incendio).

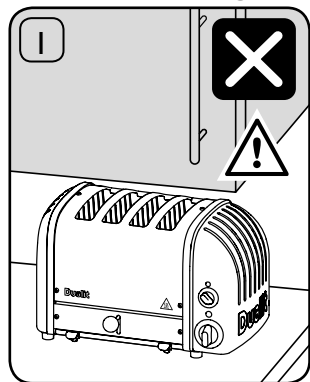

1 NO GUARDE NI UTILICE SU TOSTADORA EN UN COBERTIZO PARA ELECTRODOMÉSTICOS NI DEBAJO DE ALACENAS. Puede producirse un incendio si no se encuentra en la posición correcta.

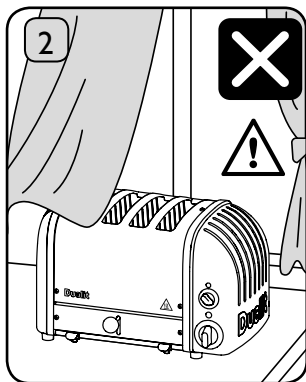

2 NO GUARDE NI UTILICE SU TOSTADORA CERCA DE CORTINAS NI DE MATERIALES INFLAMABLES. Puede producirse un incendio si no se encuentra en la posición correcta.

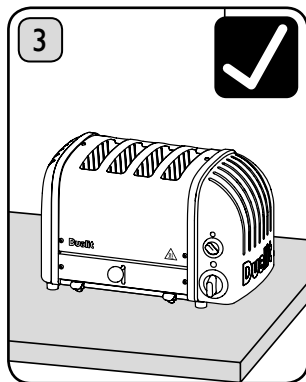

3 Coloque la tostadora sobre una superficie abierta y nivelada.

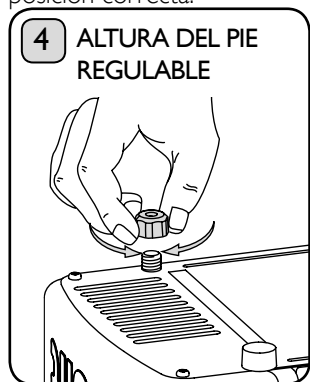

Su tostadora está equipada con un pie ajustable que puede bajarse o subirse para compensar las superficies irregulares. El pie ajustable está ubicado en la base de la tostadora y tiene forma hexagonal, rótelo para ajustar su altura.

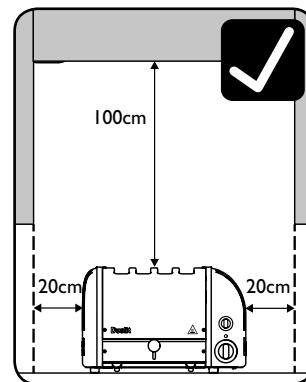

Asegúrese de que la tostadora se encuentre al menos a 20cm DE TODO ARMARIO SOBRE ENCIMERA.

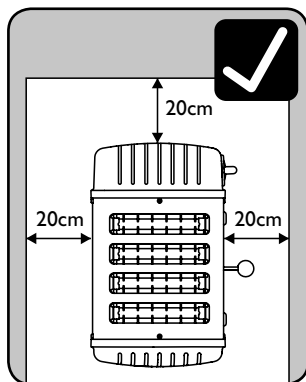

Asegúrese de que la tostadora se encuentre al menos a 20cm de una pared.

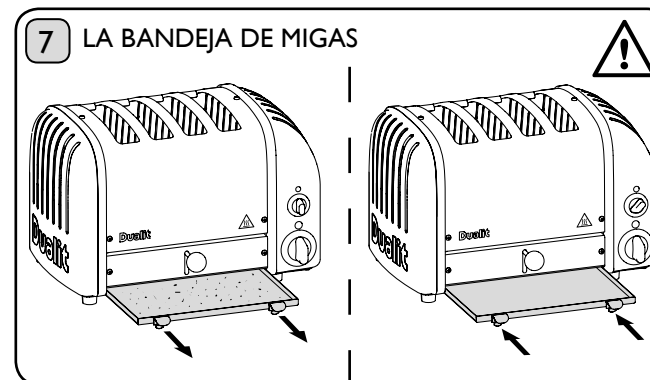

Las migas se acumularán en la bandeja de migas y podrían generar un incendio si la bandeja no se vacía con frecuencia. Saque la bandeja de migas y límpiela utilizando un paño húmedo. **LA BANDEJA DE MIGAS DEBE ESTAR EN SU LUGAR ANTES DE ENCENDER LA TOSTADORA Y DURANTE EL TOSTADO.**

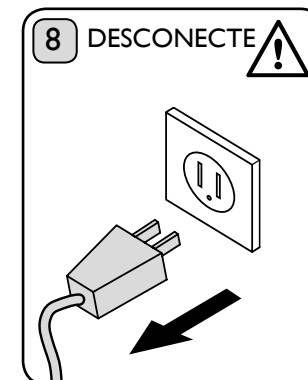

DESCONECTE EL ELECTRODOMÉSTICO CUANDO NO LO UTILICE.

CONSEJOS DE TOSTADO

Aquí hay algunos consejos para ayudarle a sacar el máximo partido a su tostadora.

- Su tostadora se encuentra equipada con un temporizador mecánico; tenga en cuenta que no se trata de una configuración de tostado convencional. Nuestrafunción peek & pop patentada[®] le permite controlar su tostada en cualquier momento presionando hacia abajo el "botón eyector".
- **CARGAR TOTALMENTE TODAS LAS RANURAS CALIENTES.** Si una ranura se calienta pero no se introduce pan, el pan de la ranura adyacente tostará de manera desigual.
- **UTILICE SIEMPRE LAS RANURAS COMENZANDO POR LA IZQUIERDA.**
- **LOS PANES DIFERENTES SE TOSTARÁN A RITMOS DIFERENTES,** el pan integral necesita más tiempo que el pan blanco, el pan fresco tardará más tiempo que el pan del día anterior. Recuerde que debe ajustar el temporizador para seleccionar su tipo de pan.
- Tras la primera tanda de tostadas, los elementos y el cuerpo de la tostadora estarán a temperatura normal de funcionamiento, las siguientes tandas tardarán menos tiempo en tostarse.
- Utilice la configuración de bagel para tostar panecillos de hamburguesa, bagels, panquecitos o pasta de té; esta configuración tuesta de un lado mientras calienta moderadamente el otro lado.
- La rebanada de pan más gruesa que cabe en su tostadora es de 28mm. de grosor: Forzar el pan demasiado grueso o demasiado largo para que entre en las ranuras, dificultará su expulsión una vez tostado.
- Puede resultarle más fácil utilizar un "molde para sándwiches" para tostar alimentos más pequeños (se vende por separado).
- Si corta una hogaza fresca a mano, corte las rodajas lo más parejas posible. Las rodajas irregulares se tostarán de manera despareja.
- Mantenga las piezas libres de migas y pedazos de pan. Si se acumulan estos pueden quemar las piezas. Con la tostadora desconectada utilice un cepillo suave para limpiar el interior de su tostadora, ¡no utilice un cuchillo!
- Para recalentar el pan recientemente tostado colocar el temporizador en el símbolo "descongelar".
- Cancele el tostado manualmente en cualquier momento girando el temporizador de nuevo a "0". Esto no dañará el temporizador.
- Siempre desconecte su tostadora de la toma de corriente después del uso.

CONOZCA SU TOSTADORA

Desembale la caja con cuidado y conserve todos los materiales de embalaje hasta comprobar que no falta nada y que el producto funciona correctamente. Una vez satisfecho, retire todas las etiquetas del cuerpo del electrodoméstico y recicle el embalaje según corresponda. No retire las etiquetas del cable. Es posible que desee conservar la caja para guardar el electrodoméstico.

Todas las ilustraciones son proporcionadas a modo de representación únicamente; es posible que su modelo tenga un pulsador de selección y una cantidad de ranuras diferentes de las ilustraciones que se muestran.

ELEMENTOS PROHEAT

Elementos de recambio de alta resistencia patentados.

EXTERIOR DE ACERO INOXIDABLE

BOTÓN DE EXPULSIÓN MANUAL

Eyector mecánico Peek & Pop para mayor control del tostado.

BANDEJA RECOGEMIGAS

Mantiene sus superficies de trabajo sin migas.

ANCHAS RANURAS

Ranuras amplias para pan grueso, panecillos y bagels

PIEZAS DE ALUMINIO FUNDIDO

Piezas de aluminio fundido de alta resistencia.

BOTÓN DE SELECCIÓN

Selecione la cantidad de rodajas o panecillos para tostar:

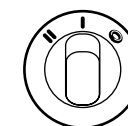

MODELO DE 2 RANURAS

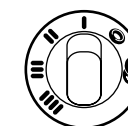

MODELO DE 4 RANURAS

LUZ DE ADVERTENCIA DE TOSTADO

Los elementos se están calentando cuando esté encendida

TEMPORIZADOR MECÁNICO

Función para descongelar y tostar controlada por temporizador.

PIES

Compensan las superficies irregulares.

ACCESORIOS - SE VENDE POR SEPARADO

PARRILLA PARA SANDWICH

La parrilla de sandwich Dualit es perfecta para ampliar la flexibilidad de su tostadora Vario o NewGen.

Viene con un libro de cocina de inspiración para darle un montón de ideas para que pueda hacer sándwiches to stados más allá de los tradicionales rellenos.



REJILLA DE CALENTAMIENTO

El "estante de calentamiento" es un accesorio universal para todas las tostadoras Dualit Classic.

Ideal para calentar o tostar ligeramente cualquier producto de pan que no quepa en las ranuras, como croissants, scones, pastelillos o tortillas.

Utilice el electrodoméstico durante un máximo de 3 minutos y luego déjelo enfriar entre un uso y el siguiente.

 No tueste el pan en las ranuras y utilice el estante de calentamiento al mismo tiempo.

 **NO COLOQUE BANDEJAS SOBRE EL ESTANTE DE CALENTAMIENTO.**

 **NOTA:** Tenga en cuenta que el uso reiterado del estante de calentamiento sin dejar enfriar la tostadora por completo entre un ciclo y otro puede generar la activación del dispositivo de protección térmica (consulte la página 57)

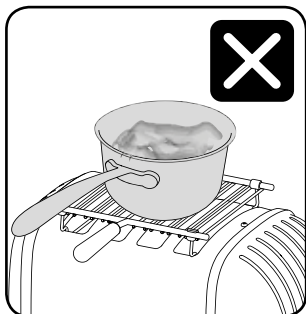
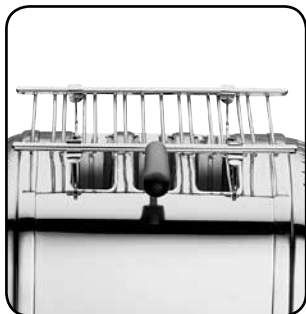

EL SELECTOR

SOLO CALENTAR LAS RANURAS QUE SE VAN A UTILIZAR.

Esto evita el tostado desigual y ahorra energía al mismo tiempo.



Modelos de 2 y 4 ranuras: Rote el "pulsador de selección" en el sentido de las agujas del reloj hacia el indicador de una rebanada. La ranura de la izquierda se calentará de ambos lados.



Modelos de 2 y 4 ranuras: Rote hacia el indicador de dos rebanadas. Las primeras dos ranuras desde la izquierda tostarán de ambos lados.



Modelo de 4 ranuras: Rote el ~"pulsador de selección" en el sentido de las agujas del reloj hacia el indicador de tres rebanadas. Las primeras tres ranuras desde la izquierda tostarán de ambos lados.

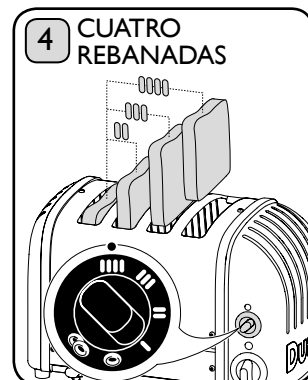

Modelo de 4 ranuras: Rote el "pulsador de selección" en el sentido de las agujas del reloj hacia el indicador de cuatro rebanadas. Todas las ranuras se calentarán.

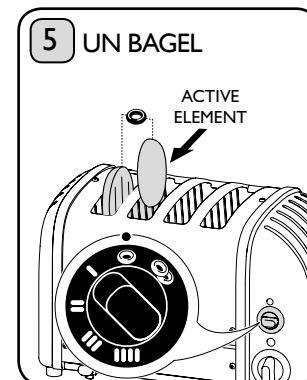

Modelos de 2 y 4 ranuras: Rote el "pulsador de selección" en sentido contrario a las agujas del reloj, hacia el indicador de un bagel. Solamente el segundo elemento desde la izquierda se calentará.

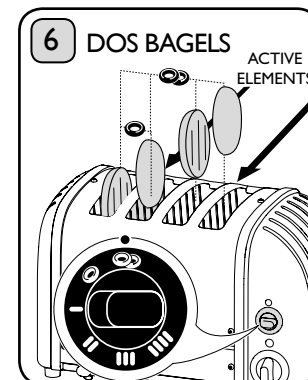

Modelo de 4 ranuras: Rote el "pulsador de selección" en ~sentido contrario a las agujas del reloj, hacia el indicador de dos bagels. Solamente el ~segundo y el cuarto elemento desde la izquierda se calentará.

TOSTADO

Este electrodoméstico requiere su atención. No lo deje fuera de vigilancia durante el uso, desconéctelo después de cada uso (si una unidad se deja en funcionamiento y fuera de vigilancia, podría producirse un incendio).

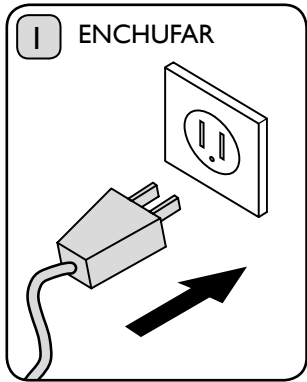

Enchufe la tostadora en la toma de corriente y enciéndala desde la toma.

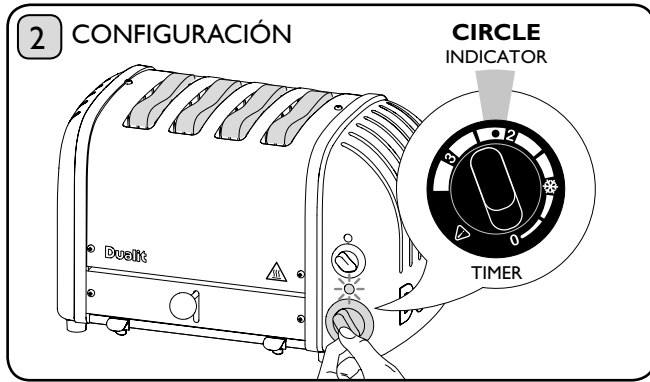

Nota: El tiempo de tostado necesario dependerá de la frescura, grosor y tipo de pan. Reducir el tiempo de tostado si la tostadora ya se encuentra caliente por un uso previo. *Vea el cuadro a continuación para obtener una guía de cómo tostar los distintos tipos de pan.*

Para un inicio rápido, gire el temporizador hacia el Indicador del círculo (justo después del número 2). Este es el ajuste de tostado optimizado para una rebanada mediana de pan blanco utilizando una tostadora en frío. **Para volver a tostar o cuando la tostadora está caliente, reduzca el tiempo de tostado para obtener los mejores resultados.**

REDUCIR EL TIEMPO DE TOSTADO
(2 - *)

CONFIGURACIÓN
Indicador de círculo

AUMENTAR EL TIEMPO DE TOSTADO
(2 - 3)

FRESCURA DEL PAN (cuán viejo es)	Más de 5 días	Más de 2 días	0 días (recién horneado)
CONTENIDO DE HUMEDAD del pan	Seco	Promedio	Húmedo
COLOR del pan	—	Blanco	Marrón Centeno
INGREDIENTES del pan	Dulce	Salado	Muchas semillas y salado

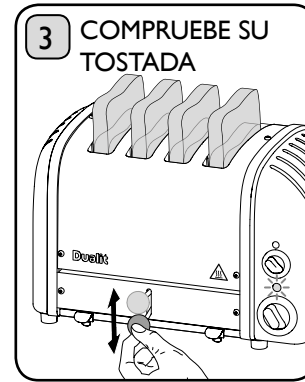

Controle su tostada en cualquier momento presionando hacia abajo el "botón eyector". **Si retira su tostada antes de completar el ciclo, cancele el temporizador y desconecte el electrodoméstico.**



El "temporizador" volverá a la posición "0". Para cancelar manualmente el tostado, rote el "temporizador" a "0".

Si la luz de advertencia de tostado sigue iluminada después de su uso, desconecte la tostadora y llame al centro de servicios.

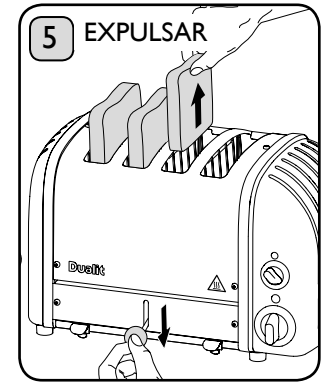

La tostada no saltará, sino que se mantendrá caliente en el interior de la tostadora. Presione el "botón de expulsión" y su tostada aparecerá lista para servir.

TOSTAR PAN CONGELADO

SOLO CALIENTE LAS RANURAS QUE USTED VA A UTILIZAR.

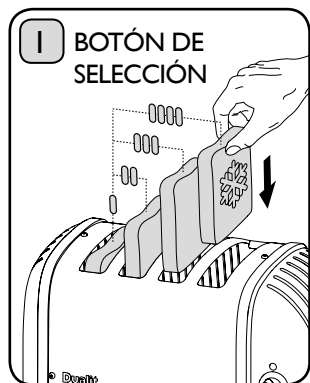

Gire el "botón de selección" hasta el número de ranuras deseado e introduzca sus rebanadas de pan congelado.

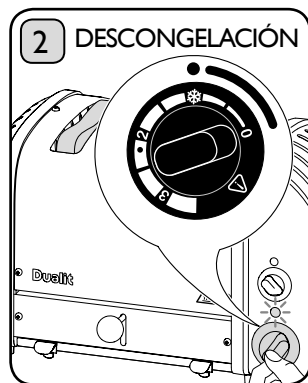

Gire el "Temporizador" hasta el símbolo de descongelación y espere a que el temporizador vuelva a "0".

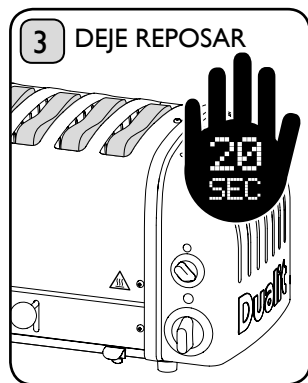

Cuando se detenga el temporizador, espere 20 segundos.

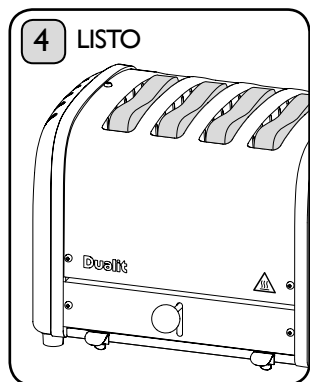

El pan ahora estará descongelado y listo para tostar.

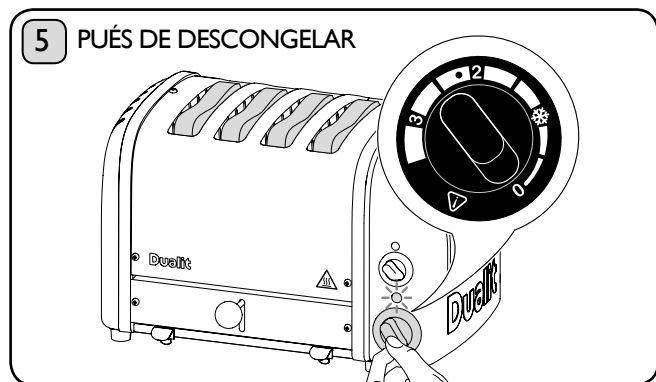

Gire el "temporizador" al indicador "2" para un buen tostado o "1.5" para un tostado medio.

Luego continúe tostando como si tostara pan fresco, como se muestra en la página anterior.

PREPARAR SANDWICHES TOSTADOS

El accesorio opcional de molde para sandwich (que se vende por separado) transformará su tostadora en una versátil tostadora para sándwiches.

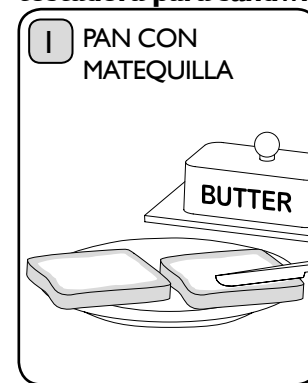

Utilice una rebanada mediana de pan. **UNTAR UN POCO DE MANTEQUILLA EN EL LADO EXTERNO DE CADA REBANADA DE PAN.**

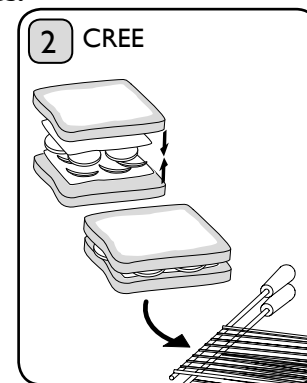

Coloque el relleno entre las rebanadas sin mantequilla. **NO RELLENE DEMASIADO SU SANDWICH.** Coloque el sándwich en la parrilla.

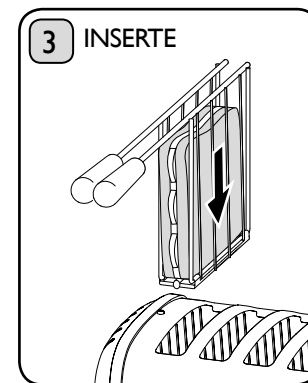

Configure el "selector" y, comenzando por la izquierda, introduzca el molde en las ranuras. Presione hacia abajo hasta que quede sujeto y cerrado.

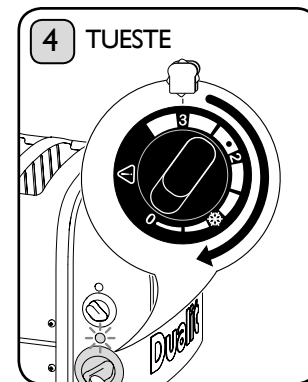

Tuéstelo hasta que el sándwich se dore. Sitúe el "temporizador" en el número 3. Elija su tipo de pan.

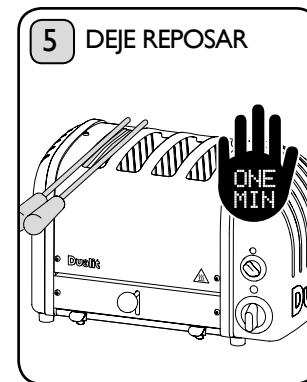

Deje reposar un minuto más dentro de la tostadora para que el relleno se caliente completamente. **Si la luz de advertencia de tostado sigue iluminada después de su uso, desconecte la tostadora y llame al centro de servicios.**

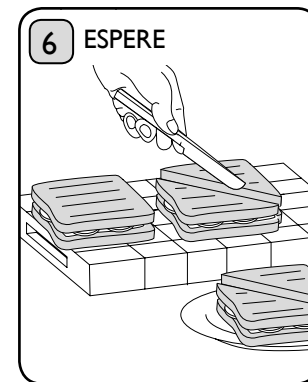

Retire, corte y sirva.

RECAUCIÓN: LOS RELLENOS PUEDEN ESTAR CALIENTES.

LIMPIEZA Y CUIDADO

! ! IMPORTANTE: asegúrese de que la tostadora se encuentre desconectada y de dejarla enfriar completamente **Antes de comenzar con la limpieza.** Cualesquiera otras reparaciones solo deberán llevarse a cabo por un servicio técnico autorizado.

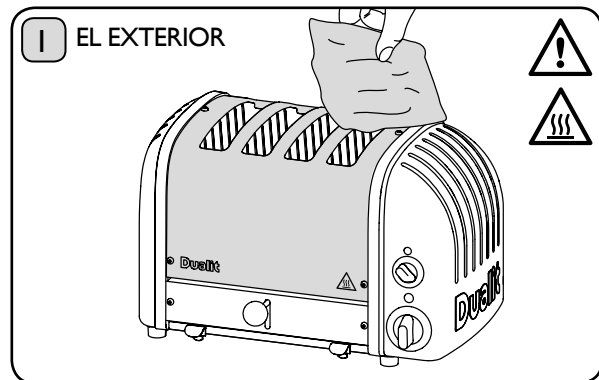

DESPUÉS DE CADA USO

Limpie el "exterior de acero inoxidable" con un paño suave." Puede utilizar un limpiador de acero inoxidable para restaurar el brillo de la tapa solamente, pero no use un limpiador agresivo o que contenga amoníaco.



Limpie las piezas de aluminio fundido con un paño húmedo. No utilice productos químicos ni limpiadores abrasivos.



Palmeo suavemente el lateral de la tostadora, para aflojar las migas y vacíe la bandeja de migas regularmente. Retírela, vacíela y límpiela. **ÉSTA DEBE ESTAR CORRECTAMENTE COLOCADA DURANTE EL TOSTADO.**

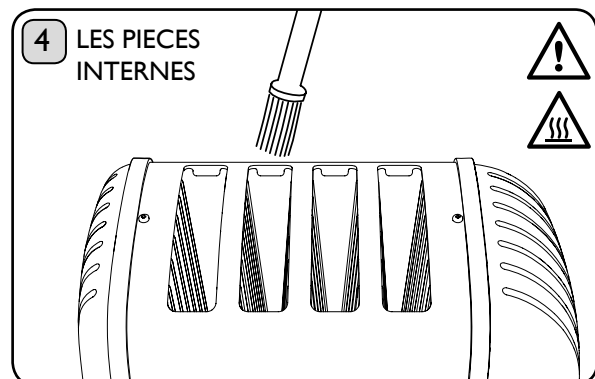

Con la tostadora desconectada de la fuente de alimentación, utilice un CEPILLO SUAVE para limpiar el interior de la tostadora., ¡no use un utensilio afilado o de metal! Retirar las migajas pegadas en el interior con cuidado utilizando solamente un cepillo suave, puede poner la tostadora del revés para así sacudir y extraer el exceso de migas.

DISPOSITIVO DE PROTECCIÓN TÉRMICA

PARA EVITAR LA ACTIVACIÓN DEL DISPOSITIVO DE PROTECCIÓN TÉRMICA:

- Asegúrese de que su tostadora se encuentre ubicada de manera que queden 20 cm libres hacia el lado izquierdo, derecho y trasero de la tostadora.
- Utilice la tostadora en un lugar alejado de armarios sobre encimera y materiales inflamables.

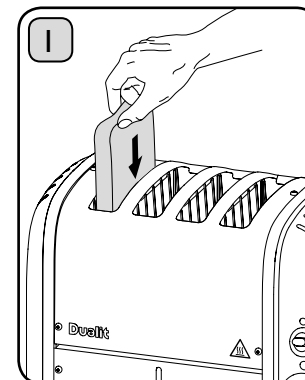

Coloque siempre el pan en la tostadora comenzando desde la ranura izquierda.

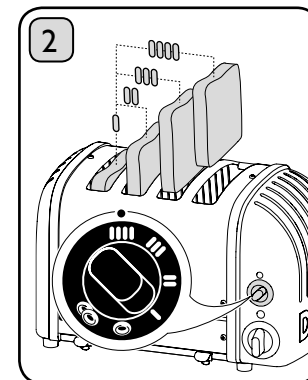

Utilice siempre la configuración apropiada para la cantidad de rodajas de pan que desee tostar.

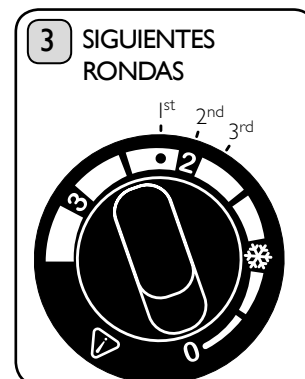

Recuerde reducir el tiempo de tostado si la tostadora ya se encuentra caliente por un uso previo, dado que el pan se tuesta con mayor rapidez en el segundo y tercer ciclo.



Tenga en cuenta que el uso reiterado del estante de calentamiento sin dejar enfriar la tostadora por completo entre un ciclo y otro puede generar la activación del dispositivo.

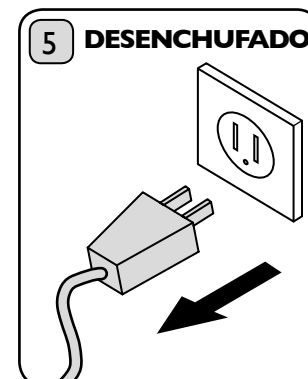

Siempre desenchufe la tostadora luego de utilizarla.

PIEZAS DE REPUESTO

La tostadora Classic es también amable con el medioambiente, todas sus piezas son reparables o reemplazables, no tendrá que tirar su tostadora Dualit Classic, ¡por una cantidad simbólica la arreglamos para usted!

TODO EL SERVICIO TÉCNICO DEBERÁ SER REALIZADO POR UN CENTRO DE REPARACIÓN AUTORIZADO DE DUALIT O POR UN INGENIERO DE SERVICIO TÉCNICO DE DUALIT.

Por su propia seguridad utilice para su tostadora sólo piezas de repuesto originales Dualit. La utilización de repuestos no originales invalidará la garantía.” after “Dualit.

DISPOSITIVO DE PROTECCIÓN TÉRMICA

- Compruebe si la luz roja de advertencia de tostado está encendida cuando el temporizado está activado. En caso contrario, puede que el temporizador necesite ser reemplazado. Desconecte la tostadora y no la utilice. **Póngase en contacto con un centro de reparaciones de Dualit.**
- Para restablecer el fusible térmico, contacte con el centro de servicios.

REPUESTOS DE ELEMENTOS

- Su tostadora se encuentra equipada con elementos ProHeat sustituibles; contacte con el centro de servicios para obtener un presupuesto.

No se puede garantizar la seguridad y el rendimiento de la tostadora si se utilizan elementos inferiores. Los elementos genuinos de Dualit llevan el sello de "DUALIT".

REPUESTOS DE TEMPORIZADORES

- Al reemplazar el temporizador, utilice solamente un temporizador marca Dualit.
- No se pueden garantizar la seguridad y el rendimiento de la tostadora si se utiliza un temporizador de calidad inferior.

SOLUCIÓN DE PROBLEMAS

Su tostadora ha sido diseñada como un producto duradero, que podrá repararse en caso de avería. Lea la guía a continuación;

MI TOSTADORA NO FUNCIONA:

- Compruebe que la tostadora está enchufada.
- Compruebe si la luz roja de advertencia de tostado está encendida cuando el temporizado está activado.

En caso afirmativo, puede que la resistencia, el interruptor 'selector' o el fusible térmico necesiten ser reemplazados.

En caso contrario, puede que el temporizador necesite ser reemplazado. Desconecte la tostadora y no la utilice. Póngase en contacto con un centro de reparaciones de Dualit.

NO CONSIGO UN TOSTADO REGULAR:

- Compruebe que el botón de selección se corresponde al número de ranuras que se utilizan.
- Empezando por la izquierda, asegúrese de que ha cargado todas las ranuras calientes.
- Los elementos de suma resistencia ProHeat pueden tardar unos minutos en alcanzar la temperatura de tostado óptimo. Precalear las ranuras antes de introducir el pan eliminará esta espera. Gire el "temporizador" hasta el final, espere a que vuelva hasta el indicador "círculo", a continuación, introduzca el pan en las ranuras en funcionamiento.
- Asegúrese de que el tamaño y tipo de pan tostado sea el mismo.
- Los elementos laterales pueden tardar un poco más en calentarse que los elementos del centro, hasta que la tostadora esté a la temperatura óptima de funcionamiento.



Si nota que el temporizador funciona lento, **desconecte la tostadora y no la use ya que puede haber riesgo de incendio.** Los temporizadores de repuesto están disponibles en www.dualit.com y deben ser instalados por un centro de reparaciones de Dualit o por un ingeniero de servicio técnico de Dualit.

MI TOSTADORA TAMBALEA EN MI SUPERFICIE DE TRABAJO:

- Use el pie regulable para compensar superficies desiguales.

MI TOSTADA SE QUEDA ATASCADA CUANDO LA TOSTADORA LA EXPULSA:



-  Desenchúfela y déjela enfriar antes de intentar retirar la tostada.
Nota: Las rebanadas de más de 28 mm de grosor se quedan atascadas. Las rebanadas cortadas a mano se deben cortar de manera uniforme.
- Utilizar una "parrilla sándwich" puede hacer más fácil el tostado de productos más gruesos.

SOLUCIÓN DE PROBLEMAS

UN LADO DE MI PAN NO ESTÁ TOSTADO:

- Compruebe el “botón de selección” está configurado correctamente. Si está situado en la opción “Bagel” solo tostará por un lado y recuerde, introduzca el pan empezando por la ranura de la izquierda.
- Uno o más de los elementos puede necesitar reemplazo, llame a la línea de ayuda o visite www.dualit.com para los reemplazos.

SALE HUMO DE LAS RANURAS:

-  Si esta es la primera vez que utiliza su tostadora, esto es normal, sus elementos se están acondicionando.
-  Vacíe la bandeja recoge migas. La acumulación de migas puede prender o causar incendios.
- Algunas migajas o pedazos de pan pueden quedar atascados en la tostadora. Desenchufe, retire la bandeja para migas, a continuación, ponga la tostadora boca abajo sobre un fregadero o recipiente y agite suavemente las migas o use un cepillo suave para limpiar el interior de la tostadora.

NOTO QUE MI TEMPORIZADOR FUNCIONA LENTAMENTE O SE TRABA:

-  Desconecte y no utilice la tostadora. Reemplace el temporizador inmediatamente. Comuníquese con la tienda donde adquirió el producto y solicite información sobre reparaciones y repuestos. Los temporizadores de repuesto deben ser instalados por un ingeniero eléctrico calificado.

LA LUZ DE ADVERTENCIA DE TOSTADO SE ILUMINA PERO MI TOSTADORA NO ESTÁ FUNCIONANDO:

- Se ha activado el fusible térmico. Contacte con el centro de servicios.

NO OLVIDE REGISTRAR SU TOSTADORA	WWW.DUALIT.COM/REGISTER	
	O POR CORREO 	



Dualit Limited County Oak Way Crawley West Sussex RH11 7ST
Telephone: +44 (0) 1293 652 500 Facsimile: +44 (0) 1293 652 555
Email: info@dualit.com Web: www.dualit.com

