

# KBT900XE

Produktfamilie	Dunstabzugshaube
Art der Dunstabzugshaube	Wandhaube
Design	Flache T-Form
Umluft/Abluftbetrieb	ja
Elektronische Steuerung	Ja
Material	Edelstahl
Art des Edelstahls	Gebürstet
EAN-Code	8017709284503
Produktbreite	90 cm





## Design

Farbe	Edelstahl	Design	Neutrales Design
Oberfläche	Gebürstet	Markenlogo	Siebdruck



## Bedienelemente

Art der Bedienung	Elektronische Tasten
-------------------	----------------------

## Programme / Funktionen

Anzahl der Leistungsstufen	3
Intensive Leistungsstufe	
Reinigungsprogramm 24h	
Timerfunktion	

## Technische Eigenschaften

  			
Anzahl der Beleuchtungen	2	Art der Fettfilter	Aluminium
Art der Beleuchtung	LED	Filterwechselanzeige	Ja
Beleuchtungsleistung	1,3 W	Durchmesser für Motoranschluss	150 mm
Skala der Licht-Temperatur	3000 °K	Min. Sicherheitsabstand zu Gas-Kochfeld	650 mm

Luftstrom bei maximaler Geschwindigkeit im freiem Modus (P0) 730 m<sup>3</sup>/h

Motorleistung 230 W

Anzahl der Fettfilter 3

Min. Sicherheitsabstand zu Elektro-Kochfeld 500 mm

Luftrückschlagklappe Ja

	Luftstrom der Geschwindigkeiten in m <sup>3</sup> (IEC 61591) [m <sup>3</sup> /h]	A-bewertete Luftschallemission (IEC 60704-2-13) [dB(A)]
Leistungsstufe 1	265	47
Leistungsstufe 2	360	55
Leistungsstufe 3	480	62
Leistungsstufe Intensiv	713	72

## Serienzubehör

Adapter für Abluft Ja

## Technische Daten / Energielabel

A

Jährlicher Energieverbrauch (AEC<sub>hood</sub>) 54 kWh/Jahr

Energieeffizienzklasse (auf einer Skala von A+++ bis D) A

Fluiddynamische Effizienz (FDE<sub>hood</sub>) 31.2

Klasse für die fluiddynamische Effizienz (FDE<sub>hood</sub>) A

Beleuchtungseffizienz (LE<sub>hood</sub>) 60.0 lux/W

Beleuchtungseffizienzklasse (LE<sub>hood</sub>) A

Fettabscheidegrad (GFE<sub>hood</sub>) 76.5 %

Klasse für den Fettabscheidegrad (GFE<sub>hood</sub>) C

Luftstrom bei minimaler Geschwindigkeit (Q<sub>min</sub>) 265 m<sup>3</sup>/h

Luftstrom bei maximaler Geschwindigkeit (Q<sub>max</sub>) 480 m<sup>3</sup>/h

Luftstrom auf Intensivstufe oder Schnelllaufstufe (Q<sub>boost</sub>) 713 m<sup>3</sup>/h

A-bewertete Luftschallemission bei maximaler Stufe (SPE<sub>max</sub>) 62 dB(A)

A-bewertete Luftschallemission bei Intensivstufe (SPE<sub>boost</sub>) 71 dB(A)

Energieverbrauch im Stand-by Modus (P<sub>s</sub>) 0.22 W

Zeitverlängerungsfaktor (f) 0.9

Energieeffizienzindex (EEI<sub>hood</sub>) 52.0

Volumenstrom im Bestpunkt (Q<sub>bep</sub>) 395 m<sup>3</sup>/h

Statistischer Druckunterschied im Bestpunkt (P<sub>bep</sub>) 451 Pa

Elektrische Eingangsleistung im Bestpunkt (W<sub>bep</sub>) 159 W

Beleuchtungsleistung 3 W

Durchschnittliche Ausleuchtung des Arbeitsbereiches (E<sub>middle</sub>) 156 lux

A-bewertete  
Luftschallemission bei  
niedrigster Stufe (SPEmin) 46 dB(A)

A-bewertete  
Luftschallemission bei  
höchster Einstellung  
(Lwa) 62 dB(A)

## Elektrischer Anschluss

Elektr.  
Gesamtanschlußwert 230 W  
Spannung 220-240 V

Frequenz 50-60 Hz  
Länge des Netzkabels 1500 mm

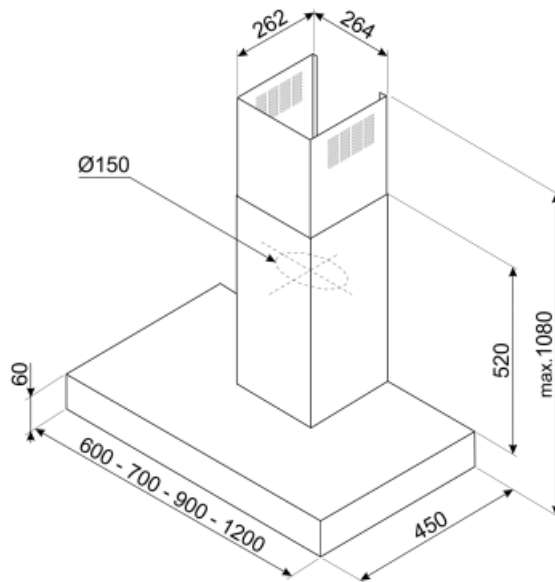

## Sonderzubehör

---

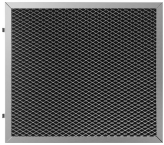

### KITFCKBT

1 Ersatz-Aktivkohlefilter für die Modellserie KBT../KBCT..

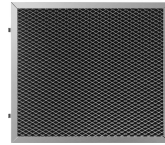

### KITFCKBTR

Ersatz-Aktivkohlefilter für Modellserie KBT/KBCT, bis zu 12x regenerierbar, geschirrspülergeeignet, Trocknung im Backofen bei max. 90°C für 60 min. Dimensionen LxBxH: 237,5x245x10 mm









### KITCEKBT

Kaminschachtverlängerung für Abluft (Oberteil), 830 mm, Edelstahl, für Wandhauben KBT../KBTC..., Gesamthöhe min. 520 – max. 1380 mm.

---

## Symbols glossary (TT)

---

- |  |   |   |   |
|--|---|---|---|
|  | 24h: When selected this function refreshes the air for c. 10 minutes every hour over a 24 hour period, at minimum speed and an imperceptible noise level. |  | Filters: Model has filters to help remove grease from the steam emanating from the pans during cooking.       |
|  | Switch off automatically: A special setting, to run after the end of cooking for a pre-set time and then switch off automatically.                        |  | A: Product drying performance, measured from A+++ to D / G depending on the product family                    |
|  | Warning light(s): to advise when filters need changing.   |  | Lights: All cooker hoods feature lights to illuminate the cooking area or add to the ambience of the kitchen. |
|  | Intensive/turbo setting: when extra fast extraction is required.  |   |   |