



# BOSCH



**Register** your  
new device on  
MyBosch now and  
get free benefits:  
[bosch-home.com/  
welcome](https://bosch-home.com/welcome)

## BCR1..., BSR1...

<b>[de]</b>	Gebrauchsanleitung	Saugroboter	2
<b>[en]</b>	Instruction manual	Robot vacuum	60
<b>[fr]</b>	Mode d'emploi	Robot aspirateur	118
<b>[es]</b>	Instrucciones de uso	Robot de aspiración	176
<b>[nl]</b>	Gebruiksaanwijzing	Robotstofzuiger	232

<b>Technische Daten</b> .....	<b>4</b>
<b>Sicherheit</b> .....	<b>5</b>
Bestimmungsgemäße Verwendung .....	5
Ersatzteile, Zubehör .....	6
Sicherheitshinweise .....	7
Laser-Navigationssystem .....	7
Sachgemäßer Gebrauch .....	8
Li-Ionen-Akku .....	10
Kamera .....	12
Hinweise zum Transport .....	13
<b>Gerätebeschreibung</b> .....	<b>14</b>
<b>Sonderzubehör</b> .....	<b>16</b>
<b>Vor dem Start</b> .....	<b>17</b>
Auspacken .....	17
Ladestation aufstellen .....	17
Ladestation anschließen .....	18
Vor dem ersten Gebrauch .....	18
Saugroboter einschalten .....	19
Akku laden .....	20
<b>Reinigungsprogramme und Leistungsmodi</b> .....	<b>21</b>
Reinigungsprogramme .....	21
Pause → Stop → Go Home .....	24
Leistungsmodi .....	26
<b>Home Connect</b> .....	<b>27</b>
Verbindung mit drahtlosem Netzwerk .....	27
Einrichten .....	28
Verbindung trennen/wiederherstellen .....	31
Saugroboter auf Werkseinstellungen zurücksetzen .....	32
Hinweis zum Datenschutz .....	33
Konformitätserklärung .....	33
RED Kennzeichnung .....	34
Vernetzter Energiespar-Modus .....	34
Energiespar-Modus .....	35

<b>Bedienung</b> .....	<b>36</b>
Voraussetzungen für den Start .....	36
Saugroboter starten .....	36
Bedientasten .....	37
Anzeigen und Signale .....	39
<b>Lage und Funktion der Sensoren</b> .....	<b>42</b>
Kamera (R-Cam)* .....	42
Navigationssensoren .....	43
<b>Reinigung und Pflege</b> .....	<b>44</b>
Staubbehälter leeren .....	44
Filterpflege .....	47
Bürstenwalze reinigen .....	48
Navigationssensoren reinigen .....	50
Kamera reinigen .....	51
Räder und Rollen reinigen .....	51
Gehäuse reinigen .....	52
<b>Instandhaltung und Wartung</b> .....	<b>53</b>
Akku austauschen .....	53
Filtereinheit austauschen .....	54
<b>Störungen und Störungsbehebung</b> .....	<b>55</b>
Störungsanzeige und Fehlercodes .....	55
<b>Testmodus und Software Update</b> .....	<b>57</b>
Straight line test .....	57
Software Update .....	57
<b>Entsorgung</b> .....	<b>58</b>
Entsorgung des Gerätes .....	58
Entsorgung des Akkus .....	58
Entsorgung der Verpackung .....	58
<b>Kundendienst</b> .....	<b>290</b>
<b>Kundenservice Hotlines</b> .....	<b>293</b>
<b>Garantie</b> .....	<b>294</b>

**Ladestation**

Input: 100-240 V ~50/60 Hz

Output: 8.0-19.0 V --- 3.0 A

**Gerät**

Batteriezellenart: Li-Ionen

Nominalspannung: 14,4 V

**Kamera**

Videoauflösung  
hausinterner Anwendungsfall FullHD (1080p)  
externer Anwendungsfall WVGA (480p)

Videokompression H.264

Verschlüsselung des  
Videostreams AES 128

Es freut uns, dass Sie sich für einen Bosch Saugroboter der Baureihe Roxxter entschieden haben.

Bitte verwenden Sie nur das Original-Zubehör von Bosch, das speziell für Ihren Saugroboter entwickelt wurde, um das bestmögliche Saugergebnis zu erzielen.

Die Gebrauchsanweisung bitte aufbewahren. Bei Weitergabe des Saugroboters an Dritte bitte die Gebrauchsanweisung mitgeben.

### **Bestimmungsgemäße Verwendung**

Der Saugroboter ist nur für den privaten Haushalt und das häusliche Umfeld bestimmt. Benutzen Sie den Saugroboter ausschließlich zur Reinigung von textilen und harten Bodenbelägen. Der Saugroboter ist für eine Nutzung bis zu einer Höhe von maximal 2000 Metern über dem Meeresspiegel bestimmt. Den Saugroboter ausschließlich gemäß den Angaben in dieser Gebrauchsanweisung verwenden.

### **Um Verletzungen und Schäden zu vermeiden, darf der Saugroboter nicht benutzt werden für:**

- das Absaugen von:
  - Menschen oder Tieren.
  - Langfloorteppichen, Treppen oder Tischplatten und Regalen.
- das Aufsaugen von:
  - gesundheitsschädlichen, scharfkantigen, heißen oder glühenden Substanzen.
  - feuchten oder flüssigen Substanzen.
  - leicht entflammbaren oder explosiven Stoffen und Gasen.
  - Asche, Ruß, z.B. aus Kachelöfen und Zentral-Heizungsanlagen.
  - Tonerstaub aus Druckern und Kopierern.

- den Einsatz in:
  - Waschräumen oder sonstigen Feuchträumen.
  - Kellerräumen oder Dachböden.
  - Räumen, die mit einer Alarmanlage oder Bewegungsmelder gesichert sind.

## **Ersatzteile, Zubehör**

Unsere Original-Ersatzteile sowie unser Original-Zubehör und -Sonderzubehör sind auf die Eigenschaften und Anforderungen unserer Saugroboter abgestimmt. Wir empfehlen Ihnen daher die ausschließliche Verwendung unserer Original-Ersatzteile sowie unseres Original-Zubehörs und -Sonderzubehörs.

Auf diese Weise können Sie eine lange Lebensdauer sowie eine dauerhaft hohe Qualität der Reinigungsleistung Ihres Saugroboters sicherstellen.

## **Hinweis**

Die Verwendung von nicht passgenauen oder qualitativ minderwertigen Ersatzteilen und Zubehör/ Sonderzubehör kann zu Schäden an Ihrem Saugroboter führen, die nicht von unserer Garantie erfasst werden, sofern diese Schäden gerade durch die Verwendung derartiger Produkte verursacht wurden.

## Sicherheitshinweise

Dieser Saugroboter entspricht den anerkannten Regeln der Technik und den einschlägigen Sicherheitsbestimmungen.

- Das Gerät kann von Kindern ab 8 Jahren und von Personen mit verringerten physischen, sensorischen oder mentalen Fähigkeiten oder Mangel an Erfahrung und/oder Wissen benutzt werden, wenn sie beaufsichtigt werden oder bezüglich des sicheren Gebrauchs des Gerätes unterwiesen wurden und die daraus resultierenden Gefahren verstanden haben.
- Kinder dürfen nicht mit dem Gerät spielen.
- Reinigung und Benutzer-Wartung dürfen nicht durch Kinder ohne Beaufsichtigung durchgeführt werden.
- Plastiktüten und Folien sind außer Reichweite von Kleinkindern aufzubewahren oder zu entsorgen.  
→ Es besteht Erstickungsgefahr!

## Laser-Navigationssystem

**Laser Klasse 1**  
**nach DIN EN 60825-1:2015-07**

- Den Laserstrahl nicht auf Personen richten, da es durch Blendung zu Unfällen kommen kann.
- Nicht in den direkten oder reflektierten Strahl blicken.
- Manipulationen (Änderungen) am Saugroboter sind unzulässig.
- Das eingebaute Laser-Navigationssystem nimmt lediglich das Laserspektrum zum Navigieren auf und ist keine Kamera.

## Sachgemäßer Gebrauch

- Zum Laden nur das im Lieferumfang enthaltene Netzanschlusskabel mit der Original-Ladestation verwenden.
- Netzanschlusskabel und Original-Ladestation nur gemäß Typenschild anschließen und in Betrieb nehmen.
- Beschädigte Netzanschlusskabel nicht mehr einsetzen und durch Original-Netzanschlusskabel ersetzen.
- Nicht am Netzanschlusskabel, sondern am Stecker ziehen, um das Netzanschlusskabel vom Netz zu trennen.
- Das Netzanschlusskabel nicht über scharfe Kanten ziehen und nicht einquetschen.
- Das Netzanschlusskabel nicht zum Tragen / Transportieren der Ladestation benutzen.
- Lagern und Laden Sie das Gerät nur in Innenräumen.
- Um die Kapazität des Akkus optimal nutzen zu können, sollte das Gerät nur bei Raumtemperatur gelagert und betrieben werden.
- Setzen Sie das Gerät keinen Temperaturen unter 0°C und über 40°C aus.
- Niemals ohne Staubbehälter oder Filter saugen.  
→Gerät kann beschädigt werden!
- Vermeiden Sie das Saugen in Kopfnähe. Gerät nicht in unmittelbarer Nähe langer Haare, Schals, Krawatten u.ä. bringen.  
→Es besteht Verletzungsgefahr!
- Greifen Sie niemals in die rotierenden Teile.
- Führen Sie keine spitzen Gegenstände in die elektrischen Kontakte ein.
- Verändern Sie die Kontakte nicht.
- Es ist möglich, dass auch durch sanftes Anstoßen des Saugroboters Gegenstände umfallen (auch Gegenstände auf Tischen oder kleinen Möbelstücken).
- Beobachten Sie den Saugroboter bei den ersten Reinigungen. Sind Hindernisse im Raum vorhanden, die der Saugroboter nicht bewältigen kann, können Sie diese frühzeitig entfernen und damit unerwünschte Unterbrechungen verhindern.



- Der Saugroboter kann sich in herunterhängenden Telefonkabeln, Elektrokabeln, Tischdecken, Schnüren, Gürteln usw. verfassen. Denken Sie daran, dass dies im Extremfall zum Herunterfallen von Gegenständen führen kann. Außerdem können elektrische Kabel beschädigt werden, was zu elektrischem Schlag, Brand und/oder schweren Verletzungen führen kann.
- Verdecken Sie nicht das Fenster der Ladestation.
  - Der Saugroboter kann die Ladestation sonst nicht mehr erkennen.
- Decken Sie die Ladestation nicht ab.
  - Eine Überhitzung der Ladestation kann zur Beschädigung des Gerätes führen.
- Decken Sie die Sensoren des Saugroboters nicht ab, da der Saugroboter sich andernfalls nicht mehr orientieren und nicht mehr navigieren kann.
- Platzieren Sie die Ladestation so, dass sie nicht dauerhaft direkter Sonneneinstrahlung ausgesetzt ist.
- Beschädigte Ladestation / beschädigten Saugroboter nicht in Betrieb nehmen.
- Beim Vorliegen einer Störung Netzstecker der Ladestation ziehen / Saugroboter ausschalten.
- Um Gefährdungen zu vermeiden, dürfen Reparaturen und Ersatzteilaustausch an Ladestation und Saugroboter nur vom autorisierten Kundendienst durchgeführt werden.
- Keine brennbaren oder alkoholhaltigen Stoffe auf die Filter geben.
- Aus Sicherheitsgründen, um Akku und Motoren zu schützen, ist das Gerät mit einem Überhitzungsschutz ausgestattet. Sollten Akku oder Gerät zu warm werden, schaltet das Gerät automatisch ab.
  - Das Gerät muss ca. 30 Minuten abkühlen, bevor es wieder einsatzbereit ist.
- Die Verpackung schützt die Ladestation / den Saugroboter vor Beschädigung auf dem Transport. Deshalb empfehlen wir, die Verpackung für Transportzwecke aufzubewahren.

## Li-Ionen-Akku

- Lesen Sie alle Sicherheitshinweise und Anweisungen.
  - Versäumnisse bei der Einhaltung der Sicherheitshinweise und Anweisungen können elektrischen Schlag, Brand und/oder schwere Verletzungen verursachen.
- Bewahren Sie alle Sicherheitshinweise und Anweisungen für die Zukunft auf.
- Öffnen Sie den Akku nicht.
  - Es besteht die Gefahr eines Kurzschlusses.
- Schützen Sie den Akku vor Hitze, z.B. auch vor dauernder Sonneneinstrahlung, Feuer, Wasser und Feuchtigkeit.
  - Es besteht Explosionsgefahr.
- Bei Beschädigung und unsachgemäßem Gebrauch des Akkus können Dämpfe austreten. Führen Sie Frischluft zu und suchen Sie bei Beschwerden einen Arzt auf.
  - Die Dämpfe können die Atemwege reizen.
- Verwenden Sie den Akku nur in Verbindung mit Ihrem Bosch Roxxter.
  - Nur so wird der Akku vor gefährlicher Überlastung geschützt.
- Laden Sie den Akku nur im eingebauten Zustand an der Original-Ladestation auf.
  - Für ein Ladegerät, das für eine bestimmte Art von Akkus geeignet ist, besteht Brandgefahr, wenn es mit anderen Akkus verwendet wird.
- Verwenden Sie nur den dafür vorgesehenen Akku Typ 41NR19/66-2 (Sonderzubehör BRZ1AL) im Bosch Roxxter.
  - Der Gebrauch von einem anderen Akku kann zu Verletzungen und Brandgefahr führen.
- Wird der Saugroboter für längere Zeit eingelagert, muss der Akku aufgeladen sein.
- Wird der Saugroboter für mehrere Monate eingelagert, laden Sie den Akku vollständig auf und entnehmen Sie diesen aus dem Gerät.

- Halten Sie den nicht benutzten Akku fern von Büroklammern, Münzen, Schlüsseln, Nägeln, Schrauben oder anderen kleinen Metallgegenständen, die eine Überbrückung der Kontakte des Kabelsteckers verursachen könnten. Ein Kurzschluss zwischen den Steckerkontakten kann Verbrennungen oder Feuer zur Folge haben.
- Bei defektem Akku kann Flüssigkeit austreten und angrenzende Gegenstände benetzen. Überprüfen Sie betroffene Teile.  
→ Reinigen Sie diese oder tauschen Sie sie gegebenenfalls aus.  
Vermeiden Sie dabei Kontakt mit der Flüssigkeit.
- Bei falscher Anwendung kann Flüssigkeit aus dem Akku austreten. Vermeiden Sie den Kontakt damit. Bei zufälligem Kontakt mit Wasser abspülen. Wenn die Flüssigkeit in die Augen kommt, nehmen Sie zusätzlich ärztliche Hilfe in Anspruch.  
→ Austretende Akkuflüssigkeit kann zu Hautreizungen oder Verbrennungen führen.
- Ein defekter Akku darf nicht weiter verwendet werden. Tauschen Sie den defekten Akku umgehend aus und entsorgen Sie diesen.
- Durch spitze Gegenstände wie z. B. Nägel oder Schraubenzieher oder durch äußere Krafteinwirkung kann der Akku beschädigt werden. Es kann zu einem internen Kurzschluss kommen und der Akku brennen, rauchen, explodieren oder überhitzen.

## Kamera

- Bitte verwenden Sie die Streaming-Kamera nur im Rahmen der gesetzlichen Regelungen des jeweiligen Landes, in welchem Sie das Gerät nutzen. Verwenden Sie die Kamera beispielsweise nicht, um die Privatsphäre anderer unberechtigt zu beeinträchtigen.
- Weisen Sie anwesende Personen darauf hin, dass eine Kamera benutzt wird. Nutzen Sie das Streaming nur, wenn anwesende Personen in diese Nutzung eingewilligt haben.

## **Hinweise zum Transport**

Der enthaltene Li-Ionen-Akku unterliegt den Anforderungen des Gefahrgutrechts. Der Akku kann durch den Benutzer ohne weitere Auflagen auf der Straße transportiert werden. Beim Versand durch Dritte (z.B. Lufttransport oder Spedition) sind besondere Anforderungen an Verpackung und Kennzeichnung zu beachten. Hier muss bei der Vorbereitung des Versandstückes ein Gefahrgut-Experte hinzugezogen werden.

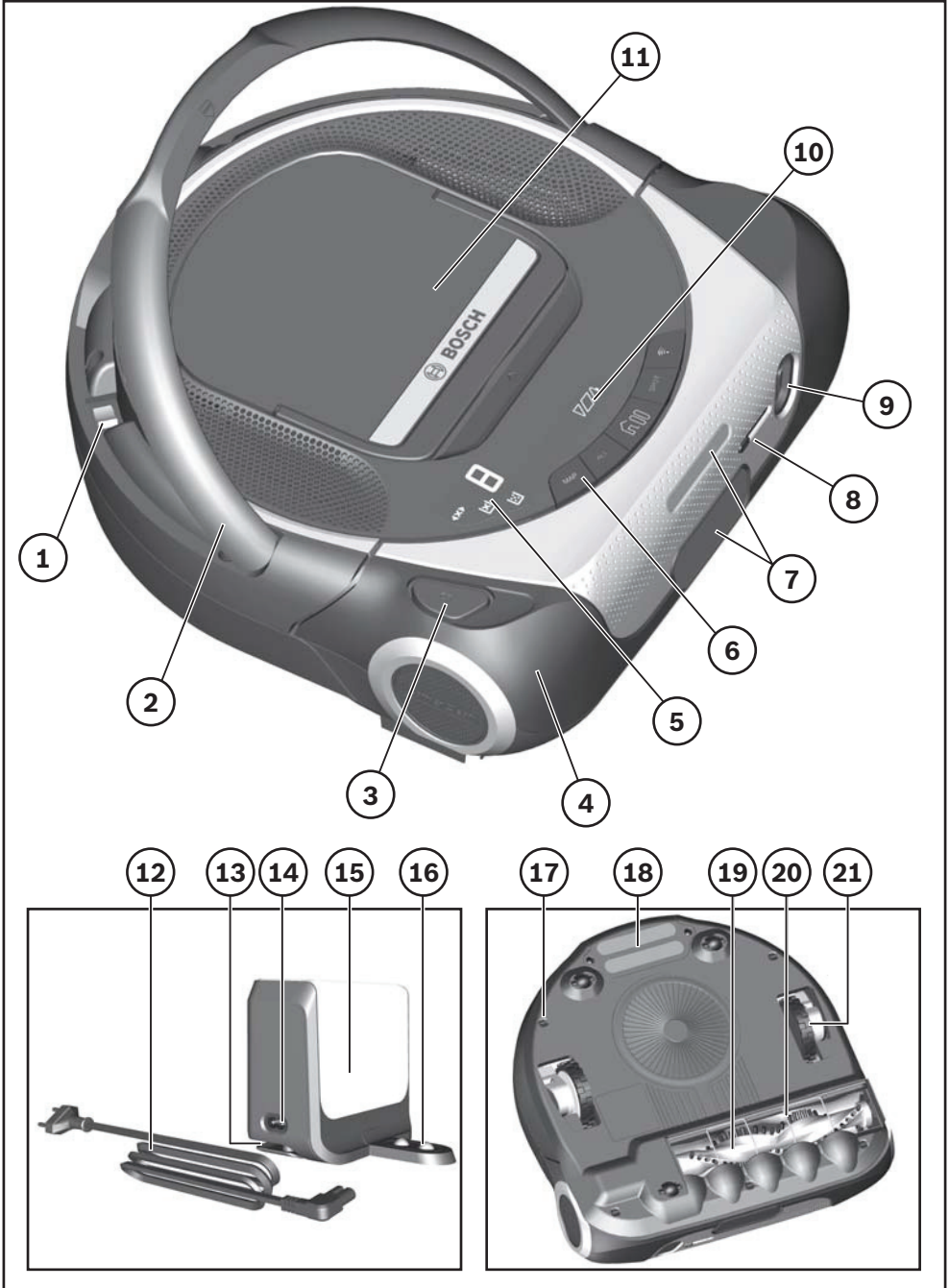

- ① Ein-/Aus-Schalter
- ② Tragegriff
- ③ Entrieglungstaste Bürstenwalze
- ④ Kontaktsensor
- ⑤ Fehler- und Störungsanzeigen
- ⑥ Bedientasten für Grundfunktionen und Reinigungsprogramme
- ⑦ Laser-Navigationssystem
- ⑧ Schieber für Abdeckung der Kamera\*
- ⑨ Kamera (R-Cam)\*
- ⑩ Ladeanzeige
- ⑪ Filtereinheit mit Staubbehälter
- ⑫ Netzkabel Ladestation
- ⑬ Kabelaufwicklung der Ladestation
- ⑭ Anschluss Netzkabel
- ⑮ Ladestation
- ⑯ Ladekontakte der Ladestation
- ⑰ Absturzsensor
- ⑱ Ladekontakte für Akku
- ⑲ Bürstenwalze
- ⑳ Kabelschutz
- ㉑ Antriebsrad

\* je nach Ausstattung

**Hinweis**

Wir empfehlen die Verwendung von Original Bosch Zubehörteilen. Diese sind bestmöglich auf Ihr Gerät abgestimmt. Original Bosch Zubehör finden Sie online oder im Fachhandel.

**A****A Akku BRZ1AL**

Li-Ionen-Akku für lange Laufzeiten im Bosch Roxxter.

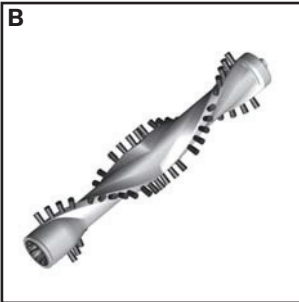
**B****B Bürstenwalze BRZ1AB**

HighPower Brush Bürstenrolle für saubere Böden.

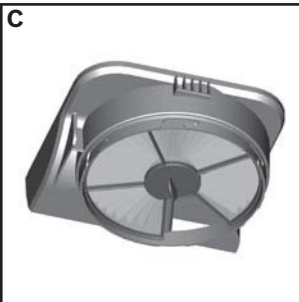
**C****C Filtereinheit mit Flusensieb BRZ1AF**

Pure Air Filter für saubere Ausblasluft.  
Wir empfehlen, die Filtereinheit mit Flusensieb halbjährlich zu wechseln.



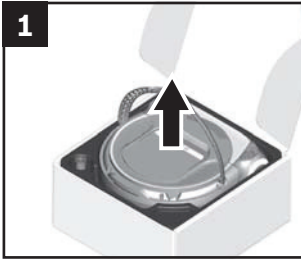

### Auspacken

#### Bild 1

Überprüfen Sie beim Auspacken, ob alle Teile vorhanden sind. Sollten Teile fehlen oder Sie beim Auspacken einen Transportschaden feststellen, benachrichtigen Sie sofort Ihren Händler.

### Ladestation aufstellen

#### ! Achtung

- Die Position der Ladestation ist so zu wählen, dass diese in keiner Situation verdeckt wird. Dies ist notwendig, damit der Saugroboter die Ladestation immer erkennt.

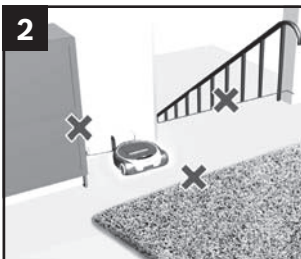

#### Bild 2 Aufstellhinweise

Beachten Sie folgende Aufstellhinweise für die Ladestation.

- Ladestation in der Nähe einer Steckdose aufstellen.
- Ladestation auf einen ebenen Untergrund an einer Wand aufstellen.
- Ladestation nicht in der direkten Nähe von Treppen oder Möbeln aufstellen.

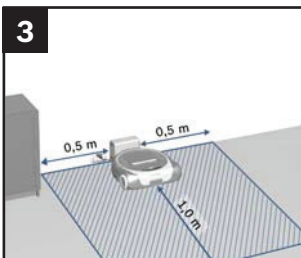

#### Bild 3 Freiflächen Ladestation

- Mindestens 0,5m Freifläche links und rechts der Ladestation einhalten.
- Mindestens 1,0m Freifläche vor der Ladestation mit gekoppelten Saugroboter einhalten.

#### Hinweis

Als Freiflächen gelten ebene, frei zugängliche Flächen ohne Hindernisse oder Höhenunterschiede.

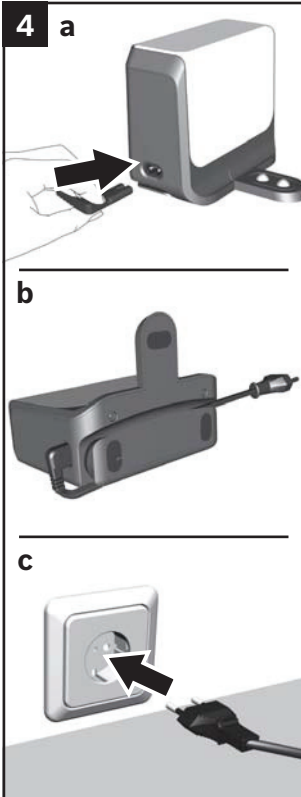

### Ladestation anschließen

Verlegen Sie kein Kabel vor der Ladestation, dies könnte das Andocken des Saugroboters verhindern.

#### Bild 4

- a) Stecker des Ladekabels in die Ladestation stecken.
- b) Restliches Netzkabel um die Kabelhalterung wickeln.
  - Netzkabel nur soweit abwickeln wie notwendig.

- c) Stecken Sie den Netzstecker in eine Steckdose.



### Vor dem ersten Gebrauch

Die empfindlichen Oberflächen Ihres Saugroboters sind beim Transport mit Schutzfolien bedeckt, um Kratzer und Beschädigungen am Gerät zu vermeiden.

#### Bild 5

- Entfernen Sie vor dem ersten Gebrauch die Schutzfolien von der Oberseite Ihres Saugroboters.

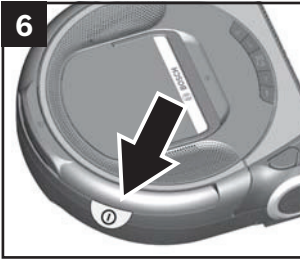

## Saugroboter einschalten

### Hinweis

Der rote Aufkleber am Tragegriff des Saugroboters dient zum besseren Auffinden des Ein-/Aus-Schalters unterhalb des Tragegriffs.

### Bild 6

- Entfernen Sie den Aufkleber vor dem ersten Start des Gerätes.

### Hinweis

Der Ein-/Aus-Schalter befindet sich unter dem Tragegriff des Saugroboters.

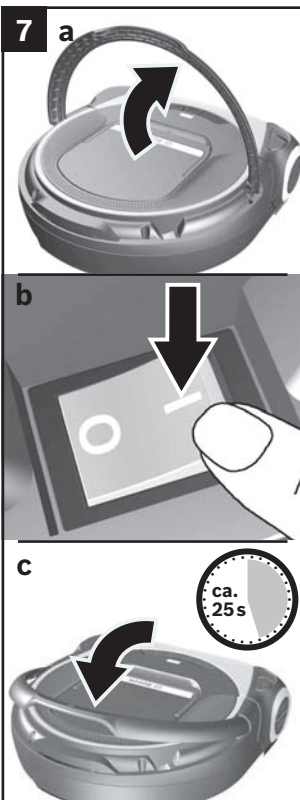

### Bild 7

- a) Tragegriff des Saugroboters nach oben klappen.

- b) Ein-/Aus-Schalter in Pfeilrichtung betätigen.  
• Der Saugroboter wird gestartet.

Die Bedientasten auf der Vorderseite des Gerätes leuchten durchlaufend von links nach rechts auf und drei kurze Töne signalisieren den Gerätestart.

### Hinweis

Das Starten des Saugroboters dauert ca. 25 Sekunden.

- c) Tragegriff des Saugroboters nach unten klappen.

### ! Achtung

- Vor dem ersten Betrieb muss der Akku des Saugroboters voll geladen werden. **Bild 8**

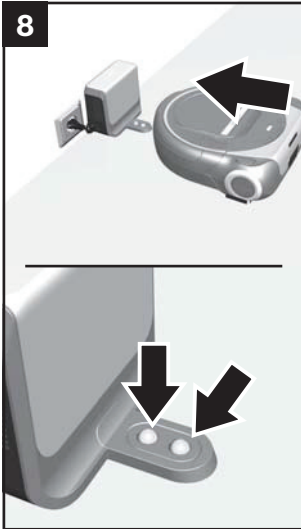

## Akku laden

### ! Achtung

- Saugroboter nur an der mitgelieferten Ladestation laden.

### Bild 8

- Stellen Sie den Saugroboter mit der Rückseite auf die Ladestation bis das Aufladen angezeigt wird.

### Hinweis

Wird das Aufladen nicht angezeigt, dann drücken Sie die Rückseite des Saugroboters auf die Ladkontakte.

### Hinweis

Sollte der Saugroboter und somit der Akku längere Zeit nicht benutzt worden sein, kann dies zu einer Entladung führen. Der Akku besitzt einen Schutz, sodass eine Schädigung hierbei ausgeschlossen ist. Ist der Akku entladen, kann es beim Start des Ladevorgangs bis zu zwei Minuten dauern, bis die Batterieanzeige leuchtet.



### Bild 9

Während des Ladevorgangs pulsiert die Ladeanzeige.

Ist der Akku vollständig aufgeladen, leuchtet die Ladeanzeige und pulsiert nicht mehr.

Eine Erwärmung der Ladestation und des Saugroboters ist normal und unbedenklich.

Ausführliche Informationen zur Ladeanzeige finden Sie im Kapitel »Anzeigen und Signale«. **Bild 33**

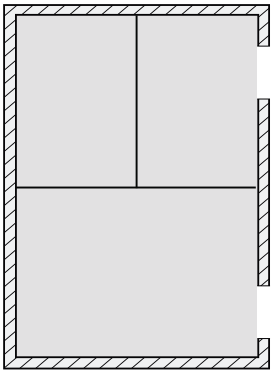
**10**

## Reinigungsprogramme

Der Saugroboter verfügt über mehrere Reinigungsprogramme für die individuelle Reinigung jedes Raumes oder Bereiches.

Die Reinigungsprogramme können entweder direkt über die Bedientasten des Saugroboters ausgewählt oder über die Home Connect App gesteuert werden.

## Reinigungsprogramm ALL

### Bild 10

Im Reinigungsprogramm ALL werden alle durch den Saugroboter erreichbaren Räume nacheinander gereinigt.

Nach dem Starten des Reinigungsprogramms ALL erkundet der Saugroboter seine nähere Umgebung und legt eine temporäre Karte an. Anschließend beginnt er die systematische Reinigung des erkundeten Bereiches.

Große Räume werden dabei in etwa 20 Quadratmeter große Bereiche aufgeteilt. Die intelligente Aufteilung großer Räume erfolgt automatisch durch den Saugroboter.

Die einzelnen Bereiche werden dann entlang der langen Bereichsgrenze in parallelen Bahnen abgefahren und gereinigt.

Ausgelassene Bereiche werden erkannt und im Anschluss separat gereinigt.

Das Reinigungsprogramm kann in den Leistungsmodi Silent, Eco und Power betrieben werden.

Ausführliche Informationen zu den Leistungsmodi finden Sie im Kapitel »Leistungsmodi«. **Bild 17**

Sind alle erreichbaren Räume gereinigt, kehrt der Saugroboter zum Startpunkt der Reinigung zurück.

Wenn der Akkustand niedrig ist, erfolgt die Rückkehr zur Ursprungsposition und das Programm wird pausiert. Wenn die Reinigung von der Ladestation aus begonnen wurde, dann erfolgt einmaliges Aufladen und anschließendes Fortsetzen der Reinigung, ansonsten begibt sich das Gerät in den Energiespar-Modus.

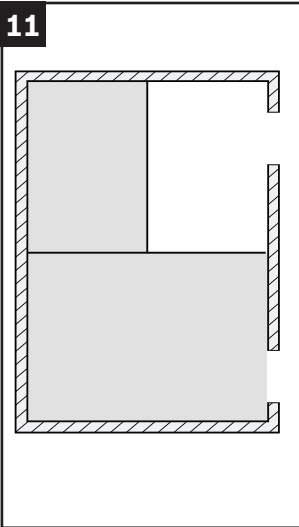
**11**

## Reinigungsprogramm MAP

### Bild 11

Im Reinigungsprogramm MAP wird die Karte ihres Zuhauses durch den Saugroboter mit einem festgelegten Reinigungsmuster abgefahren und gereinigt. Diese Karte müssen Sie zuvor über die Home Connect App durch den Saugroboter anlegen lassen und bestätigen.

Wir empfehlen, beim Erstellen einer neuen Karte alle Türen zu öffnen. Außerdem empfehlen wir, die Erkundung einer neuen Karte von der Ladestation aus zu starten. Nach dem Erkunden einer Karte im Reinigungsprogramm MAP fährt der Saugroboter zurück zur Ursprungsposition.

Beim Abstellen des Saugroboters in einem Raum und dem anschließenden Starten des Reinigungsprogramms MAP führt der Saugroboter vor der Reinigung zunächst eine Lokalisierung durch. Selbiges geschieht, wenn der Saugroboter während der Reinigung angehoben wird und im Anschluss das pausierte Reinigungsprogramm MAP fortgesetzt wird.

Bei Bedienung direkt am Saugroboter prüft der Saugroboter vor dem Start, ob die zuletzt abgespeicherte Karte identisch mit dem zu reinigenden Raum ist. Ist der Raum identisch mit der zur Verfügung stehenden Karte, beginnt der Saugroboter mit der Reinigung. Andernfalls wird das Reinigungsprogramm abgebrochen.

Bei Bedienung über die Home Connect App können ein oder mehrere Räume individuell für die Reinigung ausgewählt werden. Zusätzlich können bestimmte Bereiche mithilfe der App als No-Go Zones markiert werden. Diese Bereiche werden während der Reinigung nicht angefahren und aktiv ausgelassen.

Das Reinigungsprogramm kann in den Leistungsmodi Silent, Eco und Power betrieben werden.

Ausführliche Informationen zu den Leistungsmodi finden Sie im Kapitel »Leistungsmodi«. **Bild 17**

Wenn der Akkustand niedrig ist, erfolgt die Rückkehr zur Ladestation. Nach dem Aufladen wird das Programm fortgesetzt. Dies passiert nur einmalig, wenn der Akku das zweite Mal leer ist, fährt der Saugroboter zurück zur Ladestation und beendet die Reinigung.

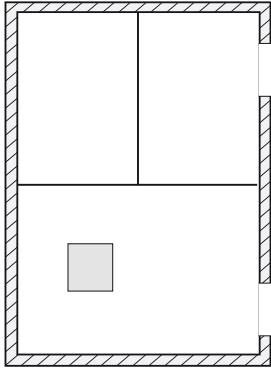
**12**

### Reinigungsprogramm SPOT

#### Bild 12

Im Reinigungsprogramm SPOT wird ein Bereich von ca. einem Quadratmeter Größe intensiv gereinigt.

Der Saugroboter muss bei Bedienung direkt am Saugroboter im Zentrum dieses Bereiches abgestellt werden oder fährt den Bereich bei Bedienung über die Home Connect App automatisch an. Dieser Bereich wird dann durch den Saugroboter in parallelen Bahnen abgefahren und gereinigt.

Ist der Bereich gereinigt, fährt der Saugroboter zu seinem Ausgangspunkt zurück.

Das Reinigungsprogramm kann ausschließlich im Leistungsmodus Power betrieben werden.

Ausführliche Informationen zu den Leistungsmodi finden Sie im Kapitel »Leistungsmodi«. **Bild 17**

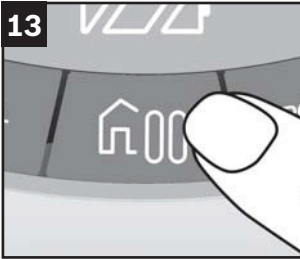

### Pause → Stop → Go Home

#### Bild 13 Bedientaste Go Home/Pause

Der Saugroboter kann bei Bedienung direkt am Saugroboter jederzeit durch Drücken der Go Home/Pause-Taste pausiert, gestoppt oder an seinen Ausgangspunkt zurückgeschickt werden.

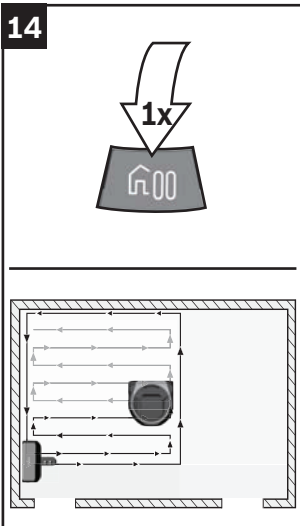

### Reinigungsprogramm pausieren

#### Bild 14

- Drücken Sie einmal die Bedientaste Go Home/Pause während eines laufenden Reinigungsprogramms.
- Der Saugroboter hält an und unterbricht das aktive Reinigungsprogramm.

Im pausierten Zustand blinkt die Go Home/Pause-Taste und die Taste des aktiven Reinigungsprogramms in der Farbe des gewählten Reinigungsmodus.

- Durch Drücken der entsprechenden Programm-Taste nimmt der Saugroboter das unterbrochene Reinigungsprogramm wieder auf.

#### Hinweis

Wird der Saugroboter über die Bedientaste Go Home/Pause pausiert, sollten Sie zu Ihrer eigenen Sicherheit, oder wenn die Wiederaufnahme der Reinigung per App unerwünscht ist, entweder das drahtlose Netzwerk deaktivieren oder das Gerät komplett über den Kippschalter ausschalten.



15

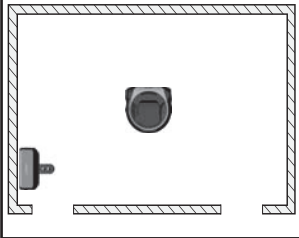

### Reinigungsprogramm stoppen

#### Bild 15

- Drücken Sie die Bedientaste Go Home/Pause im pausierten Zustand ein zweites Mal, wird das aktive Reinigungsprogramm gestoppt. Der Saugroboter ist betriebsbereit. Der betriebsbereite Zustand wird durch eine pulsierende Beleuchtung der Bedientasten im 5s-Intervall angezeigt.

16

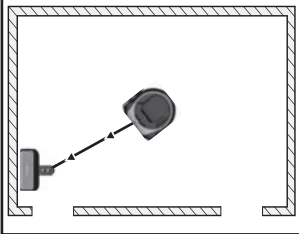
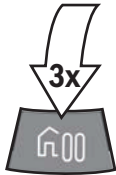

### Go Home-Funktion

#### Bild 16

- Drücken Sie die Bedientaste Go Home/Pause im gestoppten Zustand ein drittes Mal, um den Saugroboter zum Startpunkt der Reinigung zurückzufahren. Wurde der Saugroboter in einer nicht lokalisierten Umgebung abgestellt und die Funktion Go Home aktiviert, dann sucht der Saugroboter 10 Minuten lang die Ladestation. Wurde ein Reinigungsprogramm gestartet und abgebrochen und im Anschluss die Funktion Go Home aktiviert, dann fährt der Saugroboter zurück zur Ursprungsposition. Wurde die Reinigung von der Ladestation aus gestartet, fährt der Saugroboter zur Ladestation zurück.

#### Hinweis

Wird der Saugroboter mit der Funktion Go Home zum Ausgangspunkt zurückgeschickt, kann seine Fahrt nicht pausiert werden. Durch Betätigen der Bedientaste Go Home/Pause wird der Saugroboter gestoppt.

17



## Leistungsmodi

Bild 17 → Silent → Eco → Power

Für die Reinigungsprogramme **MAP** und **ALL** kann durch mehrmaliges Drücken der Bedientaste zwischen drei verschiedenen Leistungsmodi gewählt werden.

Der aktive Leistungsmodus wird durch farbiges Leuchten der Bedientaste am Gerät angezeigt.

### Leistungsmodus Silent: grün

Für einfache Reinigungsaufgaben mit besonders geringem Betriebsgeräusch und langer Akkulaufzeit.

### Leistungsmodus Eco: weiß

Für normale Reinigungsaufgaben mit besonders effizienter Reinigungswirkung und Akkulaufzeit.

### Leistungsmodus Power: orange

Maximale Leistung für tägliche anspruchsvolle Reinigungsaufgaben bei mittlerer Raumgröße.

### Hinweis

Das Reinigungsprogramm SPOT kann ausschließlich im Leistungsmodus Power betrieben werden.

18



## Verbindung mit drahtlosem Netzwerk

### Bild 18

Dieser Saugroboter ist drahtlos über ein mobiles Endgerät (z. B. Tablet, Smartphone) fernsteuerbar. Die Home Connect App bietet zusätzliche Funktionen, um das vernetzte Gerät in vollem Umfang nutzen zu können. Wird das Gerät nicht mit dem WLAN-Netzwerk (Heimnetzwerk) verbunden, kann der Saugroboter über die Bedientasten bedient werden.

### Hinweis

Bitte die Sicherheitshinweise am Anfang dieser Gebrauchsanweisung beachten und sicherstellen, dass diese auch dann eingehalten werden, wenn Sie das Gerät über die Home Connect App bedienen und dabei nicht zu Hause sind. Bitte auch die Hinweise in der Home Connect App beachten.

### Hinweis

Die Verfügbarkeit der Home Connect-Funktionen ist abhängig von der Verfügbarkeit der Home Connect-Dienste in Ihrem Land. Die Home Connect-Dienste sind nicht in jedem Land verfügbar. Weitere Informationen hierzu finden Sie unter [www.home-connect.com](http://www.home-connect.com).

## Einrichten

Um Einstellungen über Home Connect durchführen zu können, muss die Home Connect App auf einem mobilen Endgerät (z. B. Tablet, Smartphone) installiert sein. Bitte dazu die mitgelieferten Unterlagen von Home Connect beachten.

Den durch die App vorgegebenen Schritten folgen, um die Einstellungen vorzunehmen.

Die Anmeldung des Saugroboters im WLAN-Netzwerk erfolgt über die Bedientaste für drahtloses Netzwerk des Saugroboters.

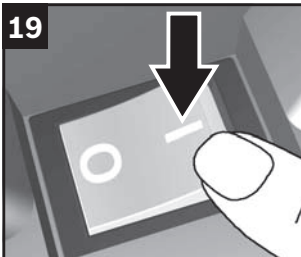

**Bild 19**

- Schalten Sie den Saugroboter ein.

Der Saugroboter ist betriebsbereit. Der betriebsbereite Zustand wird durch eine pulsierende Beleuchtung der Bedientasten im 5s-Intervall angezeigt.

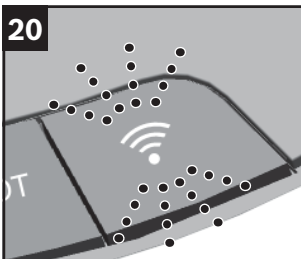

**Bild 20**

Leuchtet die Bedientaste für drahtloses Netzwerk durchgängig weiß, ist die Funktion des Saugroboters aktiv und der Saugroboter kann mit einem WLAN-Netzwerk verbunden werden.

### Hinweis

Bitte beachten Sie, dass Ihr Router so eingestellt ist, dass er die Kommunikation von Geräten mit drahtloser Netzwerk-Funktion untereinander unterstützt.

### Hinweis

Achten Sie darauf, dass sich der Saugroboter nicht im Energiespar-Modus befindet.

### Hinweis

Erfahren Sie mehr darüber, wie Sie Ihren Roxxter mit der Home Connect App verbinden auf <https://www.home-connect.com/de/de/hilfe-support/installieren-verbinden>. Weitere Videotutorials zu den Funktionen des Roxxters finden Sie direkt in der Home Connect App.

## 21 a



## b

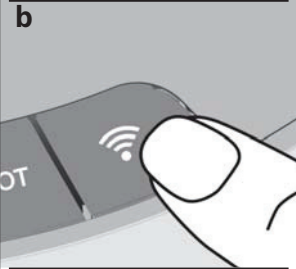

## c

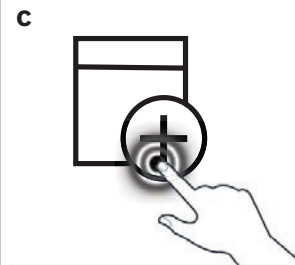

## d

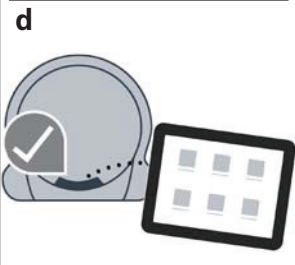

## e

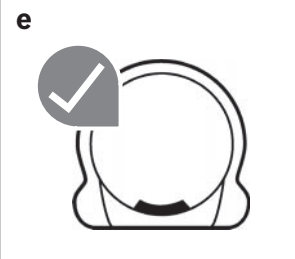

## Automatisch verbinden im WLAN-Netzwerk

**Hinweis**

Verfügt der Router über eine WPS Funktionalität, bitte den Saugroboter wie in diesem Abschnitt beschrieben mit dem WLAN-Netzwerk verbinden.

**Bild 21**

- Deaktivieren Sie die mobilen Daten und aktivieren Sie drahtloses Netzwerk auf Ihrem mobilen Endgerät.
- a)** Verbinden Sie das mobile Endgerät mit dem Heimnetzwerk.
- b)** Drücken Sie die Bedientaste für drahtloses Netzwerk für mindestens 3 Sekunden, bis die Bedientaste blau blinkt.
- Drücken Sie innerhalb von 2 Minuten die WPS-Taste an Ihrem Router.
- Warten Sie bis die Bedientaste für drahtloses Netzwerk grün leuchtet und drei Signaltöne den erfolgreichen Verbindungsaufbau signalisieren.
- c)** Öffnen Sie die Home Connect App und wählen Sie [Gerät hinzufügen].  
Alternativ erscheint ein kleines Pop-Up Fenster, auf welchem der Saugroboter bereits abgebildet ist.  
Sollte dies der Fall sein, so wählen Sie [Hinzufügen].
- Falls gefordert, bestätigen Sie die angezeigten wichtigen Informationen in der App und wählen Sie [Weiter].
- Warten Sie, bis die App die Voraussetzungen zum Verbinden eines Gerätes geprüft hat.
- Falls noch nicht über das kleine Pop-Up Fenster im ersten Punkt von c) geschehen, wählen Sie nun den Saugroboter mit [+] aus, den Sie verbinden möchten.
- Wird durch die Home Connect App eine Bestätigung am Gerät gefordert, dann drücken Sie kurz die Bedientaste für drahtloses Netzwerk auf Ihrem Saugroboter.
- d)** Der Saugroboter verbindet sich mit der App.
- Wählen Sie [Weiter].
- Stellen Sie die gewünschte Uhrzeit-Funktion in der App ein und bestätigen Sie die Eingabe [Geschafft].
- e)** Mit dem mobilen Endgerät kann der Saugroboter nun in vollem Funktionsumfang über die App genutzt werden.

## Manuell verbinden im WLAN-Netzwerk

### Hinweis

Der Saugroboter richtet ein eigenes WLAN-Netzwerk ein, auf das mit dem mobilen Endgerät zugegriffen werden kann.

### Bild 22

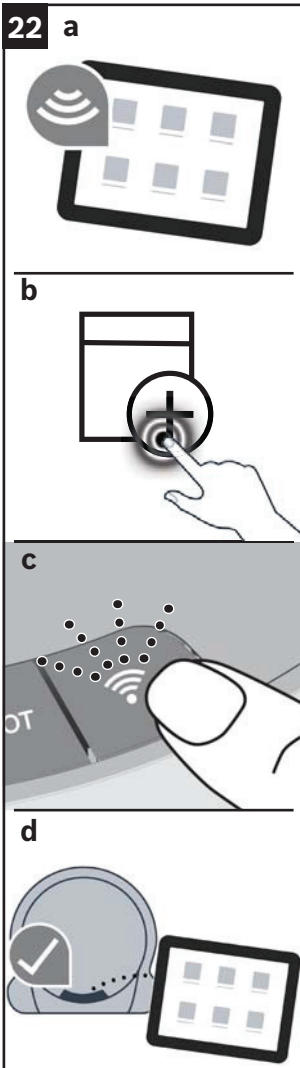

- Deaktivieren Sie die mobilen Daten und aktivieren Sie drahtloses Netzwerk auf Ihrem mobilen Endgerät.
- a)** Verbinden Sie das mobile Endgerät mit dem Heimnetzwerk.
- b)** Öffnen Sie die Home Connect App und wählen Sie [Gerät hinzufügen].
  - Bestätigen Sie die angezeigten wichtigen Informationen in der App und wählen Sie [Weiter].
  - Warten Sie, bis die App die Voraussetzungen zum Verbinden eines Gerätes geprüft hat.
  - Falls Sie schon weitere Home Connect Geräte in Ihrem Heimnetzwerk eingefügt haben, wählen Sie [+ ] neben der Beschriftung "Weiteres Hausgerät hinzufügen". Falls Sie noch keine Home Connect Geräte in Ihrem Heimnetzwerk eingefügt haben, wird direkt die Schritt-für-Schritt Anleitung zum Verbinden des Gerätes geöffnet. Wählen Sie [Start]. Falls gefordert, geben Sie das Passwort Ihres WLAN-Netzwerkes ein und wählen Sie [Weiter].
- c)** Wird durch die Home Connect App der Verbindungsstart am Gerät gefordert, dann drücken Sie kurz die Bedientaste für drahtloses Netzwerk auf Ihrem Saugroboter. Die Bedientaste blinkt zur Bestätigung gelb.
  - Unter iOS wählen Sie nun [Weiter] und verbinden sich, wie dort beschrieben, mit "Home Connect". Hierbei ist auch die Eingabe des Passwortes Ihres WLAN-Netzwerkes und Bestätigung durch wählen von [Weiter] notwendig.
  - Warten Sie bis die Bedientaste für drahtloses Netzwerk grün leuchtet und drei Signaltöne den erfolgreichen Verbindungsaufbau signalisieren. Dieser Vorgang kann bis zu einer Minute dauern.
  - Unter Android wählen Sie nun [Weiter].
- d)** Der Saugroboter verbindet sich mit der App.
  - Wählen Sie [Weiter].
  - Stellen Sie die gewünschte Uhrzeit-Funktion in der App ein und bestätigen Sie die Eingabe [Geschafft].

22 e

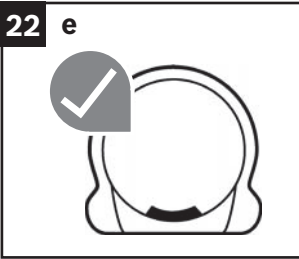

e) Mit dem mobilen Endgerät kann der Saugroboter nun in vollem Funktionsumfang über die App genutzt werden.

23

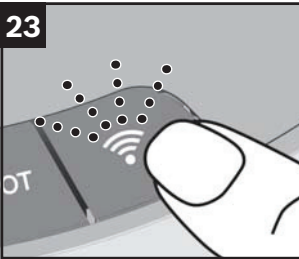

### Verbindung trennen/wiederherstellen

Der Saugroboter kann jederzeit vom WLAN-Netzwerk getrennt werden.

#### Hinweis

Wenn der Saugroboter vom WLAN-Netzwerk getrennt ist, ist keine Bedienung per Home Connect möglich.

#### Bild 23

- Drücken Sie zweimal innerhalb 1 s auf die weiß oder grün leuchtende Bedientaste für drahtloses Netzwerk auf dem Bedienfeld.
- Nach ca. 2 s leuchtet die Bedientaste für drahtloses Netzwerk nicht mehr und die Verbindung zum WLAN-Netzwerk ist getrennt.
- Drücken Sie erneut auf die Bedientaste für drahtloses Netzwerk und die Funktion für drahtloses Netzwerk des Saugroboters wird wieder aktiviert. War der Saugroboter zuvor mit einem WLAN-Netzwerk verbunden, wird die eingerichtete Verbindung wieder aufgebaut.

#### Hinweis

Die Informationen zum WLAN-Netzwerk bleiben solange erhalten, bis der Saugroboter auf seine Werkseinstellungen zurückgesetzt wurde.

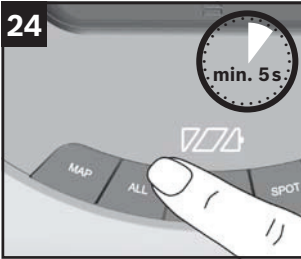

### Saugroboter auf Werkseinstellungen zurücksetzen

Durch das Zurücksetzen des Saugroboters auf seine Werkseinstellungen werden alle persönlichen Daten, wie Informationen zum WLAN-Netzwerk und gespeicherte Karten, gelöscht.

#### Bild 24

- Drücken Sie im betriebsbereiten Zustand des Saugroboters für mindestens 5 s auf die Bedientaste ALL.
- Der Saugroboter wird auf seine Werkseinstellungen zurückgesetzt.

#### Hinweis

Bei Weitergabe oder Verkauf des Gerätes sollten Sie das Gerät auf Werkseinstellung zurücksetzen.



### **Hinweis zum Datenschutz**

Mit der erstmaligen Verbindung des Saugroboters mit einem an das Internet angebandenen WLAN-Netzwerk übermittelt der Saugroboter nachfolgende Kategorien von Daten an den Home Connect-Server (Erstregistrierung):

- Eindeutige Geräteerkennung (bestehend aus Geräteschlüsseln sowie der MAC Adresse des verbauten drahtlosen Netzwerk Kommunikationsmoduls).
- Sicherheitszertifikat des drahtlosen Netzwerk Kommunikationsmoduls (zur informationstechnischen Absicherung der Verbindung).
- Die aktuelle Software- und Hardwareversion des Saugroboters.
- Status eines eventuell vorangegangenen Rücksetzens auf Werkseinstellungen.

Diese Erstregistrierung bereitet die Nutzung der Home Connect-Funktionalitäten vor und ist erst zu dem Zeitpunkt erforderlich, zu dem Sie Home Connect-Funktionalitäten erstmals nutzen möchten.

### **Hinweis**

Bitte beachten, dass die Home Connect-Funktionalitäten nur in Verbindung mit der Home Connect App nutzbar sind. Informationen zum Datenschutz können in der Home Connect App abgerufen werden.

### **Konformitätserklärung**

Hiermit erklärt die BSH Hausgeräte GmbH, dass sich das Gerät mit Home Connect-Funktionalität in Übereinstimmung mit den grundlegenden Anforderungen und den übrigen einschlägigen Bestimmungen der Richtlinie 2014/53/EU befindet.

Eine ausführliche RED Konformitätserklärung finden Sie im Internet unter [www.bosch-home.com](http://www.bosch-home.com) auf der Produktseite Ihres Gerätes bei den zusätzlichen Dokumenten.

**RED Kennzeichnung**

2,4 GHz Band:	100 mW max.
5 GHz Band:	100 mW max.



BE	BG	CZ	DK	DE	EE	IE	EL
ES	FR	HR	IT	CY	LV	LT	LU
HU	MT	NL	AT	PL	PT	RO	SI
SK	FI	SE	UK	NO	CH	TR	
5 GHz WLAN: Zum Gebrauch in Innenräumen							

**Vernetzter Energiespar-Modus**

Im vernetzten Bereitschaftsbetrieb benötigt das Gerät max. 2 W

### **Energiespar-Modus**

Bei Inaktivität begibt sich das Gerät nach 10 Minuten automatisch in den Energiespar-Modus (Standby). Alternativ kann das Gerät auch über die App in den Energiespar-Modus versetzt werden.

Um zu signalisieren, dass sich das Gerät im Energiespar-Modus befindet und einsatzbereit ist, blinkt die Batterieanzeige alle 10 Sekunden kurz (für 250 ms) auf. Dieses Aufleuchten hilft außerdem bei der Suche nach dem Gerät, falls es sich z.B. in schlecht beleuchteten Räumen befindet.

Das Gerät kann durch Drücken der Tasten MAP, ALL, PAUSE oder SPOT wieder aus dem Energiespar-Modus geweckt werden, alternativ ist das auch über die Home Connect App möglich.

Befindet sich das Gerät im Energiespar-Modus und der Akku wird dabei an der Ladestation geladen, ist die Anzeige Ladestatus zu sehen.

## Voraussetzungen für den Start

### ! Achtung

- Herumliegende Kabel können beschädigt werden!

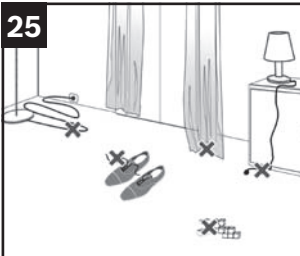

**Bild 25**

Lassen Sie bei Betrieb des Saugroboters keine Kleinteile o.ä. liegen, da diese ein Hindernis für den Saugroboter darstellen.

Hindernisse können zum Beispiel sein:

Zeitungen, Bücher, Zeitschriften, Papier, Kleidung, Spielzeug, CDs, Plastiktüten, Flaschen, Gläser, Gardinen am Boden oder Badevorleger.

Zu Ihrer eigenen Sicherheit, wenn der Raum nicht der Beschreibung entspricht oder der Start eines Reinigungsprogrammes per App unerwünscht ist, deaktivieren Sie entweder das drahtlose Netzwerk oder schalten Sie das Gerät komplett über den Kippschalter aus.

## Saugroboter starten

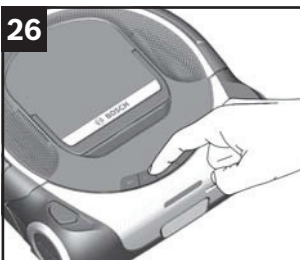

**Bild 26**

- Starten Sie ein Reinigungsprogramm durch Drücken einer Bedientaste auf dem Saugroboter oder über die Home Connect App.
- Wählen Sie den Leistungsmodus durch mehrmaliges Drücken der Bedientaste oder über die Home Connect App aus.
- Der Saugroboter beginnt mit der Reinigung im gewählten Reinigungsprogramm und Leistungsmodus.
- Die Bedientaste des aktiven Reinigungsprogrammes leuchtet.

27



## Bedientasten

### Bedientasten der Reinigungsprogramme

Ausführliche Informationen zu den Reinigungsprogrammen finden Sie im Kapitel »**Reinigungsprogramme und Bedienmodi**«.

#### Bild 27

Die Bedientasten befinden sich auf der Oberseite des Saugroboters.

28

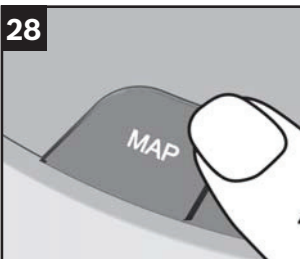

#### Bild 28

### MAP

Wurde in Ihrem Zuhause über die Home Connect App eine Karte angelegt und ausgewählt, wird nach der Lokalisierung des Saugroboters die systematische Reinigung begonnen.

29



#### Bild 29

### ALL

Nach dem Starten erkundet der Saugroboter seine nähere Umgebung und legt eine temporäre Karte an. Anschließend beginnt er die systematische Reinigung des erkundeten Bereiches.

30

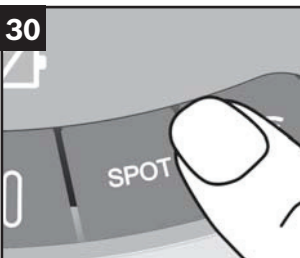

#### Bild 30

### SPOT

Die intensive Reinigung eines ca. ein Quadratmeter großen Bereiches um den Startpunkt des Saugroboters wird begonnen.

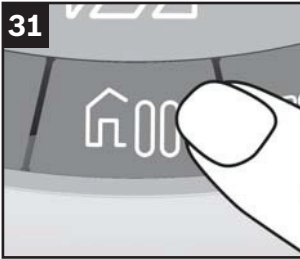

### Bedientaste Pause → Stop → Go Home

Bild 31



- Durch einmaliges Betätigen der Bedientaste Go Home wird das Reinigungsprogramm pausiert. (Pause)
- Durch erneutes Betätigen wird das Reinigungsprogramm gestoppt. (Stop)
- Wird die Bedientaste erneut betätigt, fährt der Saugroboter an seinen Ausgangspunkt zurück. (Go Home)



### Bedientaste für drahtloses Netzwerk

Bild 32



- Durch Betätigen der Bedientaste kann in Verbindung mit der Home Connect App die Verbindung zum Heimnetzwerk aufgebaut werden. Ausführliche Informationen hierzu finden Sie im Kapitel »**Home Connect**«.

33



## Anzeigen und Signale

### Anzeige Ladestatus Akku

#### Bild 33

Die LEDs der Anzeige geben den Ladezustand des Akkus an.



Akku voll aufgeladen

mittlere Restladung

geringe Restladung

Blinkt die linke LED der Anzeige Ladestatus, muss der Akku wieder aufgeladen werden.

#### Hinweis

Blinkt die linke LED der Anzeige Ladestatus, werden die Reinigungsprogramme MAP und ALL pausiert und der Saugroboter fährt zur Ladestation bzw. Ursprungsposition. Ist der Saugroboter wieder vollständig geladen, wird das pausierte Reinigungsprogramm fortgesetzt.

Erreicht der Akku ein zweites Mal einen niedrigen Ladezustand, kehrt der Saugroboter zur Ladestation bzw. Ursprungsposition zurück und bricht das Programm ab.

Das Reinigungsprogramm SPOT wird nicht pausiert.

Bei zu geringer Restladung schaltet sich der Saugroboter automatisch ab. Der Saugroboter muss manuell auf die Ladestation zum Laden gesetzt werden. Ausführliche Informationen finden Sie im Kapitel »**Akku laden**«.

#### Bild 8

34



## Störungs- und Fehleranzeigen

### Bild 34

Die Fehleranzeigen geben mögliche Störungen des Saugroboters an.

Eine Liste der Störungsmeldungen und Hinweise zur Störungsbehebung finden Sie in Kapitel »**Störungen und Störungsbehebung**«.



Fahrbereitschaft prüfen



Staubbehälter einsetzen



Staubbehälter entleeren



Störungsanzeige



35



### Statusanzeigen der Programmtasten

#### Bild 35

Der aktuelle Status des Saugroboters wird durch die Beleuchtung der Bedientasten angezeigt.

- Betriebsbereit      pulsieren im 5 s-Intervall, alle verfügbaren Programme werden angezeigt
- Standby              keine Beleuchtung
- Betrieb                durchgängiges Leuchten
- Modus                 farbiges Leuchten der Bedientasten  
MAP, ALL, HOME und SPOT zeigt ausgewählten Leistungsmodus an

Ausführliche Informationen hierzu finden Sie im Kapitel »**Reinigungsprogramme und Bedienmodi**«.

36

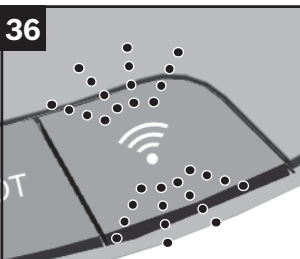

### Anzeige der Bedientaste für drahtloses Netzwerk

#### Bild 36

Der aktuelle Status der Verbindung mit einem drahtlosen Netzwerk wird durch die Beleuchtung der Bedientaste für drahtloses Netzwerk angezeigt.

- nicht verbunden      weißes, durchgängiges Leuchten
- Verbindung wird hergestellt      je nach Verbindungsmethode blaues oder gelbes, blinkendes Leuchten im 1 s-Intervall
- verbunden              grünes, durchgängiges Leuchten
- ausgeschaltet        keine Beleuchtung
- Fehler bei Verbindung      rotes Blinken im 2 s-Intervall
- Videostreaming aktiv      weißes Blinken im 0,5 s-Intervall

37

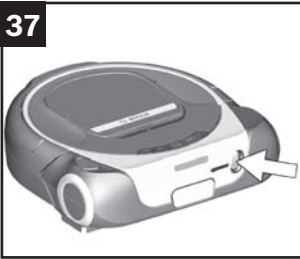
**Kamera (R-Cam)\*****Bild 37**

Einige Modelle der Saugroboter-Reihe sind mit einer Streaming-Kamera ausgestattet. Diese erlaubt dem Benutzer den schnellen Blick von unterwegs ins eigene Zuhause. Dabei werden Videodaten vom Saugroboter über den BSH Streaming Service an die Home Connect App des Benutzers gestreamt.

Die Übertragungsqualität ist abhängig von der Geschwindigkeit Ihres Internetanschlusses zu Hause sowie Ihres mobilen Endgerätes.

Um Datenverbrauch und Akkukapazität zu sparen, stoppen Sie bitte das Streaming in der Home Connect App, wenn Sie ihn nicht ansehen.

Das Streaming stoppt automatisch nach etwa 7 Minuten, um die Akkukapazität des Roxxters und den Datenverbrauch zu begrenzen. Falls erforderlich, starten Sie bitte den Stream erneut.

Die Daten werden nicht gespeichert, sondern stehen dem Benutzer nur als Stream zur Verfügung. Der Video-Stream erfolgt verschlüsselt. Der Stream wird von der Streaming Service Architektur für den Benutzer optimiert (z.B. Auflösung, Bildrate...) bzw. ist bei mehreren gepairten Apps all diesen zugänglich. Sowohl in der App als auch am Gerät wird angezeigt, ob der Kamera-Stream gerade aktiv ist.

Bitte beachten Sie, dass im hausinternen Anwendungsfall nur der erste Nutzer hohe Übertragungsqualität (FullHD) übermittelt bekommt, alle weiteren Nutzer erhalten den Stream in komprimierter Form (WVGA).

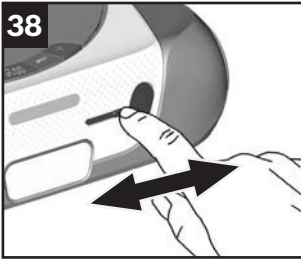

**Bild 38** Abdeckung Kamera\*

Zusätzlich gibt es noch die Möglichkeit, die Kamera per manuellen Schieber zu verschließen.

- Bewegen Sie den Schieber der Abdeckung nach links oder rechts, um die Kamera zu öffnen oder zu schließen.

### Navigationssensoren

**Bild 39**

Der Saugroboter ist mit mehreren Sensoren ausgestattet, um Gegenstände und Hindernisse im Reinigungsbe-  
reich sicher zu erkennen und zu umfahren.

- Laser-Navigationssystem (1) + (2)
- Kontaktsensor (3)
- Absturzsensoren (4)

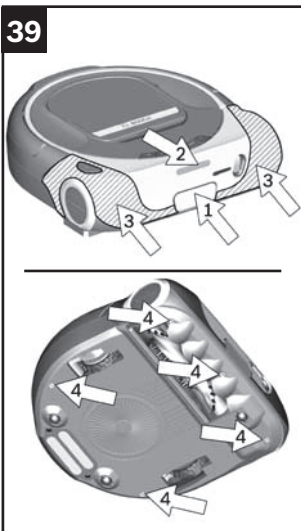

40

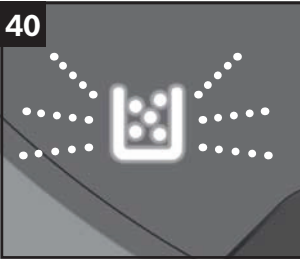

### Staubbehälter leeren

#### Anzeige "Staubbehälter leeren"

Bild **40**

Leuchtet die Anzeige Staubbehälter leeren, muss der Staubbehälter geleert werden, auch wenn er optisch noch nicht voll sein sollte. Ein verunreinigter Filter kann ebenfalls die Anzeige Staubbehälter leeren auslösen.

Kontrollieren Sie beim Entleeren des Staubbehälters auch immer den Verschmutzungsgrad des Flusensiebs **Bild 43** und des Lamellenfilters **Bild 45** und säubern Sie diese bei Bedarf entsprechend der Anleitung.

41 a



### Filtereinheit mit Staubbehälter entnehmen

Bild **41**

a) Handgriff der Filtereinheit hochklappen und entriegeln.

b

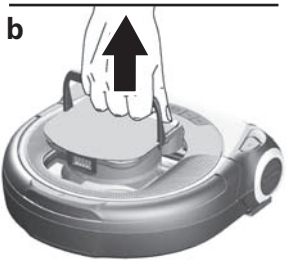

b) Filtereinheit am Handgriff aus dem Saugroboter entnehmen.

42 a



b



c

**Staubbehälter entleeren****Bild 42**

- a) Staubbehälter gegen den Uhrzeigersinn drehen und entriegeln.
- b) Staubbehälter von der Filtereinheit abnehmen und entleeren.
- c) Staubbehälter bei Bedarf mit einem leicht angefeuchteten Tuch auswischen.

**43 a**

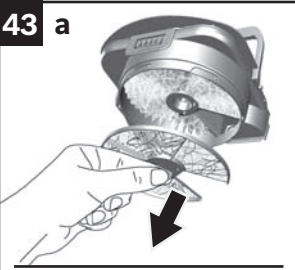

**b**



**c**



**d**

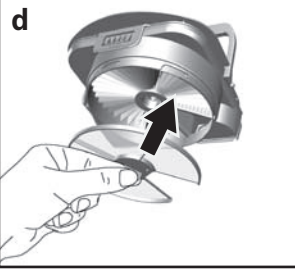

## Flusensieb reinigen

### Bild 43

Das Flusensieb sollte in regelmäßigen Abständen gereinigt werden, damit der Saugroboter optimal arbeitet.

- Filtereinheit mit Staubbehälter aus dem Saugroboter entnehmen. **Bild 41**
- Staubbehälter von der Filtereinheit abnehmen.

### Bild 42

- Flusensieb reinigen.
- a) Ziehen Sie das Flusensieb an der Lasche von der Filtereinheit ab.
- b) In der Regel ist es ausreichend, wenn das Flusensieb bei der Entleerung des Staubbehälters leicht geschüttelt oder ausgeklopft wird, damit sich mögliche Schmutzpartikel lösen.
- c) Wenn dies nicht ausreicht, verwenden Sie bitte ein trockenes Tuch, um die Schmutzpartikel an der Oberfläche zu entfernen.
- d) Setzen Sie nach der Reinigung das Flusensieb wieder auf die Filtereinheit auf.

### Hinweis

Achten Sie beim Aufsetzen des Flusensiebs auf seine korrekte Ausrichtung. Ein falsch aufgesetztes Flusensieb könnte sich beim Betrieb von der Filtereinheit lösen.

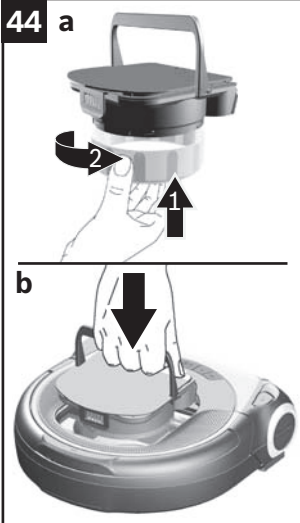

## Filtereinheit mit Staubbehälter einsetzen

### Bild 44

- a) Staubbehälter auf die Filtereinheit aufsetzen und im Uhrzeigersinn drehen und verriegeln.
  - Die Filtereinheit mit Staubbehälter kann nur mit hochgeklapptem Handgriff eingesetzt werden.
- b) Setzen Sie die Filtereinheit mit Staubbehälter vollständig in den Saugroboter ein.
  - Klappen Sie den Handgriff der Filtereinheit nach unten und verriegeln Sie diese im Saugroboter.

### Hinweis

Ist keine Filtereinheit im Saugroboter eingesetzt und verriegelt, leuchtet die Fehleranzeige "Staubbehälter einsetzen" und der Saugroboter kann nicht gestartet werden.

### ! Achtung

- Die Filtereinheit darf nur zusammen mit dem Staubbehälter in den Saugroboter eingesetzt werden.

## Filterpflege

### Lamellenfilter reinigen

### Bild 45

Die Filterwirkung dieses Filters bleibt erhalten, unabhängig von einer möglichen Verfärbung der Filteroberfläche.

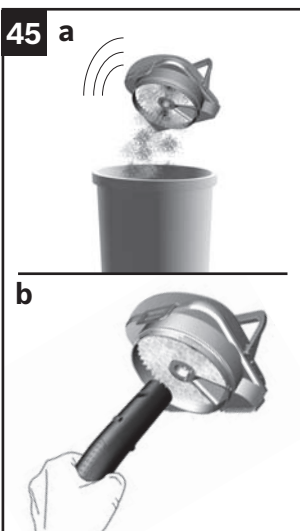

- Filtereinheit mit Staubbehälter aus dem Saugroboter entnehmen. **Bild 41**
- Staubbehälter von der Filtereinheit abnehmen. **Bild 42**
- Flusensieb von der Filtereinheit abziehen. **Bild 43**

- a) In der Regel ist es ausreichend, wenn der Lamellenfilter leicht geschüttelt oder ausgeklopft wird, damit sich mögliche Schmutzpartikel lösen.
- b) Wenn dies nicht ausreicht, saugen Sie den Lamellenfilter mit einem Staubsauger vorsichtig und bei niedriger Leistungsstufe ab.

## Hinweis

Ein verunreinigter Lamellenfilter kann die Anzeige Staubbehälter leeren auslösen.

Damit der Saugroboter auf seinem optimalen Leistungsniveau arbeitet, sollte der Lamellenfilter regelmäßig gereinigt werden.

Für die hygienischere Handhabung empfehlen wir, den Filter zu auszuwechseln

## Bürstenwalze reinigen

### ! Achtung

- Vor dem Reinigen der Bürstenwalze muss der Saugroboter ausgeschaltet werden.

### Hinweis

Die Bürstenwalze verfügt auch über eine Selbstreinigungsfunktion. Hierfür schneiden Sie mit einer Schere an zwei gegenüberliegenden Seiten die Haare und Fasern der Länge nach durch. Bei anschließendem Betrieb der Bürstenwalze über 30 Sekunden werden diese automatisch eingesaugt.

### Hinweis

Legen Sie das Gerät beim Umdrehen auf eine weiche Unterlage, um Kratzer in der Oberfläche zu vermeiden.

### Bild 46

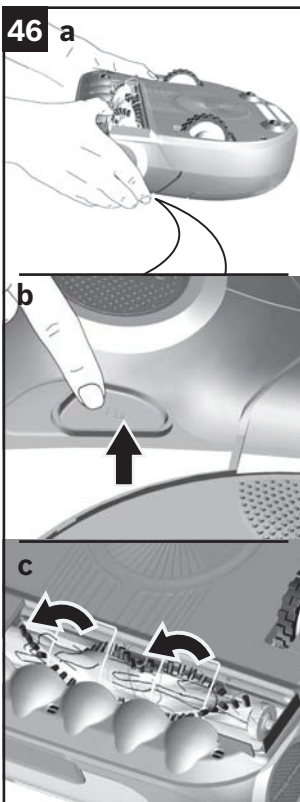

- a) Heben Sie den Saugroboter an und drehen Sie ihn um.

- b) Drücken Sie die Entriegelungstaste, sodass die Bürstenwalze sich vom Saugroboter löst.

- c) Klappen Sie den Kabelschutz vollständig nach oben.



46 d

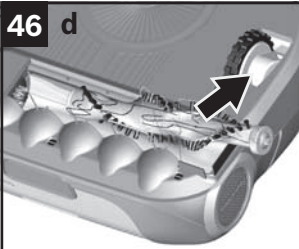

**d)** Nehmen Sie die Bürstenwalze aus dem Saugroboter heraus.

e

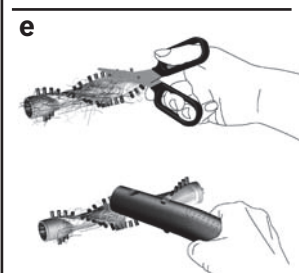

**e)** Aufgewickelte Fäden und Haare mit einer Schere durchschneiden und entfernen.  
 • Saugen Sie, wenn nötig, die Bürstenwalze mit einem Staubsauger vorsichtig ab.

f

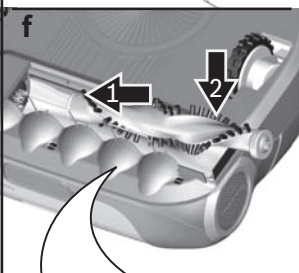

**f)** Setzen Sie die Bürstenwalze in den Saugroboter ein. Achten Sie auf die korrekte Ausrichtung und verrasten Sie die Bürstenwalze durch Drücken im Saugroboter.

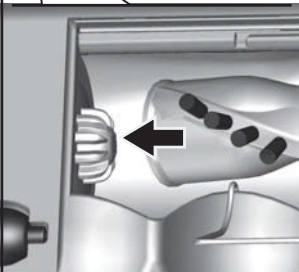

**g)** Klappen Sie den Kabelschutz zu und drehen Sie den Saugroboter wieder in seine Arbeitsposition zurück.

g

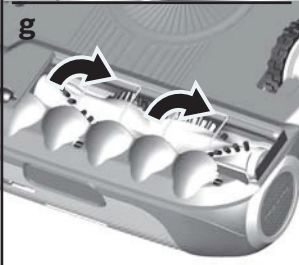

**Hinweis**

Der Saugroboter kann nur mit montierter Bürstenwalze in Betrieb genommen werden.

**Pflegehinweise**

Keine spitzen oder scharfen Hilfsmittel verwenden.

Keine alkohol- oder spiritushaltigen Reinigungsmittel verwenden.

Keine scheuernden Tücher oder Reinigungsmittel verwenden.

**Navigationssensoren reinigen****! Achtung**

- Verunreinigte Sensoren können zu Fehlfunktionen des Saugroboters führen. Die Sensoren sollten in regelmäßigen Abständen gereinigt werden, damit der Saugroboter optimal arbeitet.

**Hinweis**

Legen Sie das Gerät beim Umdrehen auf eine weiche Unterlage, um Kratzer in der Oberfläche zu vermeiden.

**Bild 47**

a) Reinigen Sie die Absturzsensoren mit einem weichen Tuch oder einem Pinsel.

b) Reinigen Sie das untere Sensorfenster auf der Vorderseite des Saugroboters mit einem weichen Tuch oder einem Pinsel.

c) Überprüfen Sie das offene obere Sensorfenster auf Fremdkörper und entfernen Sie diese gegebenenfalls.

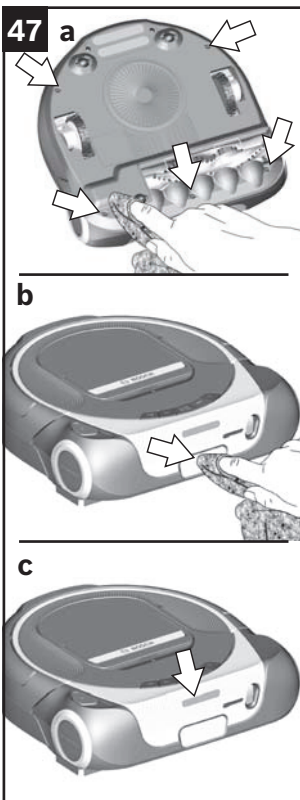

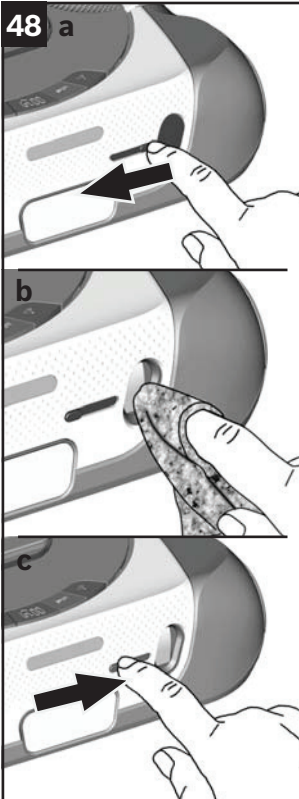

## Kamera reinigen

Prüfen Sie die Verschmutzung des Kamerafensters, wenn die übermittelten Live-Bilder der Kamera verschwommen oder unscharf sind.

Die Kamera kann mittels eines manuellen Schiebers verschlossen werden.

### Bild 48

- Prüfen Sie die Leichtgängigkeit des Schiebers. Der Schieber muss sich ohne großen Kraftaufwand öffnen und schließen lassen.
- a) Schieben Sie den Schieber nach links, um die Abdeckung zu öffnen.
- b) Reinigen Sie das Kamerafenster mit einem weichen, sauberen und fusselfreien Tuch.
- c) Schieben Sie den Schieber nach rechts und schließen Sie die Abdeckung.
- Reinigen Sie die Oberfläche der Abdeckung mit einem weichen, sauberen Tuch.

## Räder und Rollen reinigen

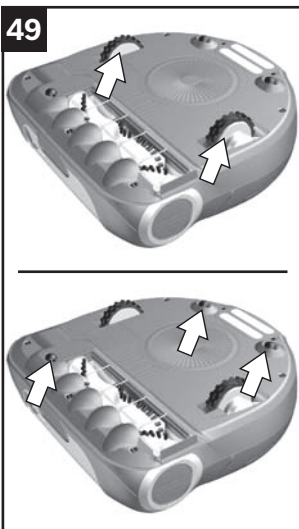

### Bild 49

- Reinigen Sie die Laufflächen der Räder, wenn diese verschmutzt sind.
- Schmutzpartikel (wie z.B. Sand usw.) können sich auf der Lauffläche festsetzen und dann empfindliche, glatte Bodenflächen beschädigen.
- Reinigen Sie auch die Radkästen von Fremdkörpern und Ablagerungen.

## Gehäuse reinigen



### **Warnung**

#### **Gefahr eines elektrischen Schlags!**

Vor dem Reinigen der Ladestation ist der Netzstecker zu ziehen!

**50**



### **Achtung**

- Vor dem Austausch des Akkus ist der Saugroboter auszuschalten.

### **Bild 50**

Reinigen Sie den Saugroboter und die Ladestation mit einem weichen, sauberen Tuch.

51

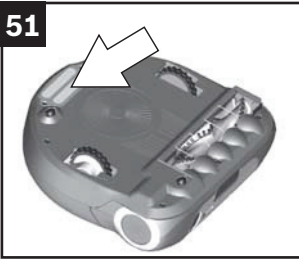

## Akku austauschen

### ! Achtung

- Vor dem Austausch des Akkus ist der Saugroboter auszuschalten!

### Hinweis

Wie jeder Li-Ionen-Akku unterliegt auch der Roxxter Akku einem natürlichen Verschleiß. Mit der Zeit nimmt also die Akkukapazität und somit auch die Laufzeit ab. Es handelt sich dabei um einen natürlichen Alterungsprozess und keine Folge eines Material- bzw. Herstellungsfehlers oder Sachmangels.

### Bild 51

Der Akku des Saugroboters befindet sich auf der Unterseite des Gerätes.

Verwenden Sie zum Lösen oder Anziehen der Schrauben einen passenden Pozidrive-Kreuzschlitzschraubendreher. Optimal ist der Einsatz eines PZ 2 Schraubendrehers.

52 a

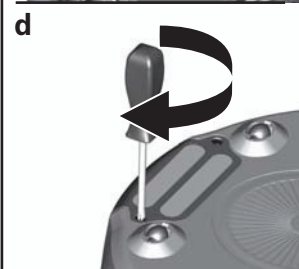
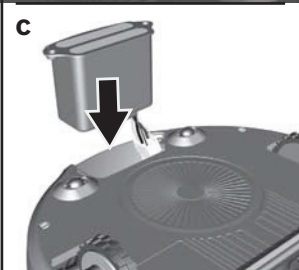
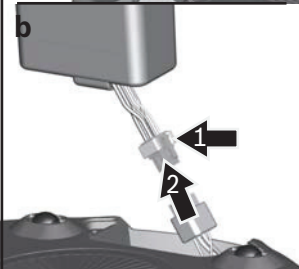
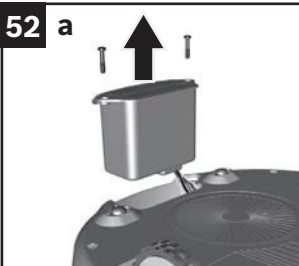

### Bild 52

- Lösen Sie die zwei Schrauben am Akku und entnehmen Sie den alten Akku.
- Lösen Sie die Verriegelung am Anschluss des Akkus und ziehen Sie den Stecker ab.

### Hinweis

Verwenden Sie nur den Original Bosch Roxxter Akku.

- Verbinden Sie den Stecker des neuen Akkus mit dem Anschluss des Saugroboters.
- Positionieren Sie das Anschlusskabel mit Stecker in der linken Aussparung im Akkufach.
- c) Halten Sie den Stecker in Position und setzen Sie den neuen Akku in das Akkufach ein.
- d) Schrauben Sie den Akku im Saugroboter handfest an.

### ! Achtung Bitte Akku umweltgerecht entsorgen

- Akkus enthalten Stoffe, die nicht in die Umwelt gelangen dürfen.  
Bitte entsorgen Sie den Akku deshalb über geeignete Sammelsysteme.

**53 a**

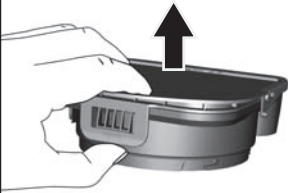

**b**

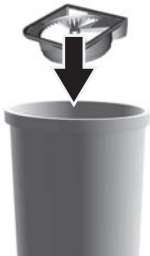

**c**



## Filtereinheit austauschen

Wir empfehlen die Filtereinheit mit Flusensieb halbjährlich auszuwechseln.

### Hinweis

Ist der Lamellenfilter oder das Flusensieb defekt, muss die Filtereinheit, allerdings ohne die Abdeckung, ausgetauscht werden.

### Bild 53

- Filtereinheit mit Staubbehälter aus dem Saugroboter entnehmen. **Bild 41**
- Staubbehälter von der Filtereinheit abnehmen. **Bild 42**
- Abdeckung der Filtereinheit abnehmen.

**a)** Ziehen Sie an der Lasche und entfernen Sie die Abdeckung von der Filtereinheit.

**b)** Entsorgen Sie die alte Filtereinheit.

### Hinweis

Die Lasche der Abdeckung lässt sich schwer betätigen.

**c)** Setzen Sie die Abdeckung auf die neue Filtereinheit auf und verrasten Sie diese hörbar auf der Filtereinheit.

- Prüfen Sie den korrekten Sitz der Abdeckung auf der Filtereinheit. Die Abdeckung muss bündig mit der Filtereinheit abschließen.





- Filtereinheit mit Staubbehälter einsetzen. **Bild 44**

## Störungsanzeige und Fehlercodes

Wird durch den Saugroboter eine Störung festgestellt, unterbricht er sofort eine laufende Reinigung. Die Störungsanzeige und/oder ein farbiger Fehlercode zeigen die Störung an.

- Beseitigen Sie die Störungsursache.
- Starten Sie das (Reinigungs-)Programm erneut.

Signal	Ursache	Lösung
	Saugroboter findet die Ladestation nicht.	Bitte stellen Sie den Saugroboter auf die Ladestation.
	Die Räder sind blockiert.	Bitte prüfen Sie die Leichtgängigkeit der großen Antriebsräder. Reinigen Sie, wenn nötig, die Räder wie unter »Räder und Rollen reinigen« beschrieben.
	Die Bürstenwalze ist schwergängig.	Bitte prüfen Sie die Leichtgängigkeit der Bürstenwalze und reinigen Sie, wenn nötig, die Bürstenwalze wie unter »Bürstenwalze reinigen« beschrieben.
	Die Bürstenwalze ist blockiert und dreht sich nicht mehr.	Bitte prüfen Sie die Leichtgängigkeit der Bürstenwalze und reinigen Sie, wenn nötig, die Bürstenwalze wie unter »Bürstenwalze reinigen« beschrieben. Gerät über den Ein-/Aus-Schalter ausschalten und wieder einschalten.
	Gebläse blockiert.	Staubbehälter entnehmen und Saugroboter auf Fremdgegenstände untersuchen und ggf. entfernen. Gerät über den Ein-/Aus-Schalter ausschalten und wieder einschalten.
	Die Lokalisierung in einer gespeicherten Karte ist fehlgeschlagen. Evtl. wurde der Raum zu sehr verändert.	Probieren Sie, das Gerät an einer Stelle im Raum neu zu starten, die Ladestation darf jedoch nicht verstellt werden. Wenn sich die Umgebung deutlich verändert hat, nehmen Sie bitte eine neue Karte auf, wie unter "Reinigungsprogramm MAP" beschrieben.

Signal	Ursache	Lösung
	Der Saugroboter zeigt eine nicht spezifizierte Störung an.	Gerät über den Ein-/Aus-Schalter ausschalten und wieder einschalten. Wird die Störung auch nach mehrmaligem aus- und wieder einschalten angezeigt, schalten Sie den Saugroboter aus und kontaktieren Sie bitte den Kundenservice.
	Ein Software-Update wird durchgeführt.	Bitte schalten Sie den Saugroboter <b>nicht</b> aus und warten Sie die Installation der Software ab.
	Der Saugroboter hat sich festgefahren, ist angehalten oder nicht korrekt auf dem Boden abgesetzt. Die Antriebsräder können den Saugroboter nicht bewegen.	Bitte stellen Sie den Saugroboter ab oder prüfen Sie, ob der Saugroboter vollständig auf dem Boden aufsitzt und sich frei bewegen kann.
	Der Staubbehälter fehlt oder ist nicht korrekt im Saugroboter eingesetzt.	Bitte setzen Sie den Staubbehälter in den Saugroboter ein oder prüfen Sie, ob der Staubbehälter korrekt im Gerät eingesetzt und verriegelt ist.
	Der Staubbehälter ist voll oder die Filtereinheit ist stark verunreinigt.	Bitte leeren Sie den Staubbehälter wie unter »Staubbehälter leeren« beschrieben. Kontrollieren Sie dabei auch den Verschmutzungsgrad der Filtereinheit und des Flusensiebs. Reinigen Sie, wenn nötig, die Filtereinheit und das Flusensieb wie unter »Lamellenfilter reinigen« oder »Flusensieb reinigen« beschrieben.

## Hinweis

Auf <http://www.bosch-home.com> oder in der Home Connect App unter Tipps und Tricks finden sie die Antworten zu häufig gestellten Fragen.



## Straight line test

Für Staubaufnahmemessungen nach IEC 62885-7 können Tester das "Straight line"-Programm durch Drücken der MAP-Taste für mind. 5 s aktivieren und anschließend mit Hilfe der App starten. Bitte beachten Sie, dass der Akku ausreichend geladen sein muss. Zum Deaktivieren des Programms bitte das Gerät über den Ein-/Aus-Schalter aus- und wieder einschalten.

## Software Update

Wir arbeiten laufend an der Verbesserung des Produkts. Damit Sie von diesen Verbesserungen profitieren, können Sie die Software des Gerätes aktualisieren.

### Hinweis

Um Software Updates auf Ihren Saugroboter zu erhalten, muss die Verbindung zum Home Connect-Server (Backend Connection) in der App aktiviert sein. Dies ist standardmäßig so voreingestellt.

Die Aktualisierung kann aus Sicherheitsgründen nur erfolgen, wenn Sie sich mit dem mobilen Endgerät im gleichen Netzwerk wie der Saugroboter befinden.

Sobald ein neues Update vorliegt, werden Sie hierüber in der App informiert. Für den Download des Updates ist eine Bestätigung erforderlich.

Sobald der Download beendet ist, werden Sie über die App aufgefordert, die Installation des Updates zu bestätigen.

Sie erhalten anschließend eine Bestätigung des erfolgreichen Software Updates.

### ! Achtung

- Der Download und die Installation erfolgen nur, wenn sich der Saugroboter an der Ladestation befindet.

Schalten Sie den Saugroboter während dieses Vorgangs **nicht** aus.

Während des Aktualisierungsvorgangs kann das Gerät nicht benutzt werden.

### Entsorgung des Gerätes



Dieses Gerät ist entsprechend der europäischen Richtlinie 2012/19/EU über Elektro- und Elektronikaltgeräte (waste electrical and electronic equipment - WEEE) gekennzeichnet. Die Richtlinie gibt den Rahmen für eine EU-weit gültige Rücknahme und Verwertung der Altgeräte vor.

### ! Achtung, bitte Altgeräte umweltgerecht entsorgen!

- Entfernen Sie zuerst den eingebauten Akku. Altgeräte enthalten wertvolle recyclingfähige Materialien, die einer Verwertung zugeführt werden sollten. Bitte entsorgen Sie Altgeräte deshalb über geeignete Sammel-systeme.

### Entsorgung des Akkus

Vor der Entsorgung des Gerätes Akku bitte ausbauen und getrennt entsorgen.

### Entsorgung der Verpackung

Die Verpackung schützt den Saugroboter vor Beschädigung auf dem Transport. Sie besteht aus umweltfreundlichen Materialien und ist deshalb recycelbar. Entsorgen Sie nicht mehr benötigte Verpackungsmaterialien an den Sammelstellen für das Verwertungs-system »Grüner Punkt«.



<b>Technical data</b> .....	<b>62</b>
<b>Safety</b> .....	<b>63</b>
Intended use .....	63
Spare parts, accessories .....	64
Safety information .....	65
Laser navigation system .....	65
Proper use .....	66
Li-ion battery .....	68
Camera .....	70
Transportation information .....	71
<b>Your vacuum cleaner</b> .....	<b>72</b>
<b>Special accessories</b> .....	<b>74</b>
<b>Before starting</b> .....	<b>75</b>
Unpacking .....	75
Setting up the charging station .....	75
Connecting the charging station .....	76
Before using the appliance for the first time .....	76
Switching on the robot vacuum .....	77
Charging the battery .....	78
<b>Cleaning programmes and operating modes</b> .....	<b>79</b>
Cleaning programmes .....	79
Pause → Stop → Go Home .....	82
Operating modes .....	84
<b>Home Connect</b> .....	<b>85</b>
Connecting to a wireless network .....	85
Setting up .....	86
Disconnecting/reconnecting .....	89
Restoring the robot vacuum to its factory settings .....	90
Data protection information .....	91
Declaration of Conformity .....	91
RED mark .....	92
Networked energy-saving mode .....	92
Energy-saving mode .....	93

<b>Operation</b> .....	<b>94</b>
Starting requirements .....	94
Starting the robot vacuum .....	94
Buttons .....	95
Indicators and signals .....	97
<b>Sensor location and function</b> .....	<b>100</b>
Camera (R-Cam)* .....	100
Navigation sensors .....	101
<b>Cleaning and care</b> .....	<b>102</b>
Emptying the dust box .....	102
Filter care .....	105
Cleaning the brush roller .....	106
Cleaning the navigation sensors .....	108
Cleaning the camera .....	109
Cleaning the wheels and rollers .....	109
Cleaning the housing .....	110
<b>Maintenance and repairs</b> .....	<b>111</b>
Changing the battery .....	111
Changing the filter unit .....	112
<b>Faults and troubleshooting</b> .....	<b>113</b>
Fault indicator and error codes .....	113
<b>Test mode and software updates</b> .....	<b>115</b>
Straight line test .....	115
Software updates .....	115
<b>Disposal</b> .....	<b>116</b>
Disposing of the appliance .....	116
Disposing of the battery .....	116
Disposing of the packaging .....	116
<b>Customer Service</b> .....	<b>290</b>
<b>Customer Service Hotlines</b> .....	<b>293</b>
<b>Conditions of guarantee</b> .....	<b>294</b>

**Charging station**

Input: 100-240 V ~50/60 Hz

Output: 8.0-19.0 V --- 3.0 A

**Appliance**

Battery cell type: Lithium-ion

Nominal voltage: 14.4 V

**Camera**

Video resolution  
 indoor use Full HD (1080p)  
 outdoor use WVGA (480p)

Video compression H.264

Video stream encryption AES 128

Congratulations on your purchase of a Bosch robot vacuum from the Roxxter series.

Please only use original Bosch accessories – these have been specially developed for your robot vacuum to achieve the best possible vacuuming results.

Please keep this instruction manual for future reference. Should you ever give your robot vacuum to another person, please provide them with this instruction manual.

## **Intended use**

The robot vacuum is intended for domestic use and the household environment only. Only use the robot vacuum for cleaning carpets and hard flooring. The robot vacuum is intended for use up to a maximum height of 2000 metres above sea level. Only use the robot vacuum in accordance with the instructions and information provided in this instruction manual.

**In order to prevent injuries and damage, the robot vacuum must not be used for:**

- Vacuuming:
  - People or animals.
  - Deep pile carpet, stairs, tabletops and shelves.
- Vacuuming up:
  - Hazardous, sharp-edged, hot or burning substances.
  - Damp substances or liquids.
  - Highly flammable or explosive substances and gases.
  - Ash and soot, e.g. from tiled stoves and central heating systems.
  - Toner dust from printers and copiers.

- Use in:
  - Bathrooms or other damp environments.
  - Cellars or attics.
  - Rooms monitored by an alarm system or motion detectors.

### **Spare parts, accessories**

Our original spare parts and original (special) accessories are designed with the properties and requirements of our robot vacuums in mind. We therefore recommend that you only use our original spare parts and original (special) accessories.

This will ensure that your robot vacuum has a long service life and that the quality of its cleaning performance will remain consistently high.

### **Note**

Using unsuitable or inferior-quality spare parts and (special) accessories may damage your robot vacuum. Damage caused by the use of such products is not covered by our guarantee.



## Safety information

This robot vacuum complies with the generally accepted rules of good engineering practice and the relevant safety regulations.

- The appliance may be used by children over the age of 8, by persons with reduced physical, sensory or mental capacity, or by persons with a lack of experience and/or knowledge provided that they are supervised or have been instructed on how to use the appliance safely and that they have understood the potential dangers of using the appliance.
- Do not let children play with the appliance.
- Cleaning and user maintenance must not be performed by children unless they are supervised.
- Plastic bags and film must be kept out of reach of children or disposed of.  
→ They pose a risk of suffocation.

## Laser navigation system

**Laser class 1**  
**as per DIN EN 60825-1:2015-07**

- Do not direct the laser beam at people, as the glare may cause accidents.
- Do not look directly into the laser beam or into reflections of the laser beam.
- The robot vacuum must not be manipulated (modified) in any way.
- The built-in laser navigation system merely captures the laser spectrum for navigation purposes – it is not a camera.

## Proper use

- Only charge the appliance using the power supply cable and the original charging station provided.
- Connect and use the power supply cable and the original charging station as indicated on the rating plate.
- If the power supply cable becomes damaged, stop using it and replace it with an original one.
- Pull on the plug, not the cable, to unplug the power supply cable from the mains.
- Do not pull the power supply cable over sharp edges or allow it to become trapped.
- Do not use the power supply cable to carry/transport the charging station.
- The appliance must only be stored and charged indoors.
- To make best use of the battery capacity, the appliance should be stored and operated at room temperature.
- Do not expose the appliance to temperatures below 0 °C or above 40 °C.
- Never attempt to vacuum without the dust box and filter.  
→ This may damage the appliance.
- Keep the vacuum cleaner away from your head. Do not move the appliance close to long hair, scarves, ties or similar.  
→ This poses a risk of injury.
- Never touch the rotating parts.
- Do not insert sharp objects into the electrical contacts.
- Do not modify the contacts.
- Objects may fall over (including objects placed on tables or small items of furniture) if the robot vacuum knocks into them, however gently.
- Keep an eye on the robot vacuum the first couple of times you use it. If there are obstacles in the room that the robot vacuum cannot overcome, this will enable you to remove them in good time and thereby avoid unwanted interruptions.

- The robot vacuum could become caught in telephone cables, electric cables, tablecloths, string, belts, etc. Remember that, in extreme cases, this could cause objects to fall down. Electric cables could also be damaged, which could result in electric shock, fire and/or serious injuries.
- Do not cover the window on the charging station.
  - Covering the window will prevent the robot vacuum from detecting the charging station.
- Do not cover the charging station.
  - Overheating in the charging station could damage the appliance.
- Never cover the sensors on the robot vacuum, as this will prevent the robot vacuum from orientating itself and navigating.
- Do not place the charging station in an area that is exposed to direct sunlight for long periods of time.
- Do not use the charging station or robot vacuum if damaged.
- If a fault occurs, unplug the charging station/switch off the robot vacuum.
- For safety reasons, only authorised after-sales service personnel are permitted to carry out repairs and fit replacement parts to the charging station and robot vacuum.
- Do not add flammable substances or substances containing alcohol to the filter.
- For safety reasons, the appliance is fitted with an overheating protection system to safeguard the battery and motors. The appliance will switch off automatically if it or the battery is too hot.
  - The appliance will need around 30 minutes to cool down before it can be used again.
- The packaging protects the charging station/robot vacuum against damage during transit. We therefore recommend keeping the packaging in case the appliance needs to be transported in the future.

## Li-ion battery

- Read all the safety information and instructions.
  - Failure to act in accordance with the safety information and instructions may result in electric shock, fire and/or serious injury.
- Keep all the safety information and instructions for future reference.
- Do not open the battery.
  - This poses a risk of short circuiting.
- Protect the battery from heat sources, for example avoiding long periods in the sun and exposure to fire, as well as from water and moisture.
  - This poses a risk of explosion.
- Fumes may be released if the battery is damaged or used improperly. Circulate fresh air, and seek medical assistance in the event of physical symptoms arising as a result of exposure.
  - The fumes may irritate the airway.
- Only use the battery in your Bosch Roxxter.
  - Dangerous overloading may occur if the battery is used in other appliances.
- Only charge the battery fitted in the vacuum and with the original charging station.
  - There is a risk of fire if a charger that is designed for a particular type of battery is used to charge other batteries.
- Only use the intended battery – type 4INR19/66-2 (special accessory BRZ1AL) – in the Bosch Roxxter.
  - Using a different battery may result in injury or fire.
- The battery must be charged before putting the robot vacuum into storage for a long time.
- If the robot vacuum will be in storage for several months, charge the battery fully and remove it from the appliance.

- When not in use, keep the battery away from paper clips, coins, keys, nails, screws and other small metal objects that may cause the plug contacts to be bridged. Short circuiting between the plug contacts may result in burns or even fire.
- If the battery is defective, liquid may leak out onto objects in the vicinity. Check any components that may be affected by this.
  - Clean these components, or replace them if necessary. Avoid contact with this liquid.
- If the battery is used incorrectly, liquid may leak out of the battery. Avoid touching the liquid. In the event of accidental contact, rinse the affected area with water. If the liquid comes into contact with the eyes, seek medical assistance.
  - If battery liquid leaks, it can irritate or burn the skin.
- Do not use defective batteries. Replace defective batteries immediately and dispose of them.
- The battery may be damaged by sharp objects, such as nails and screwdriver bits, or by external forces. This can result in a short circuit and the battery burning, emitting smoke, overheating or exploding.

## Camera

- Please only use the camera in accordance with the legal regulations of the country in which you are using the appliance. Do not use the camera, for example, to intrude on the privacy of others without their consent.
- Inform any persons present that a camera is being used. Only use the streaming function if any persons present have consented to this.

## **Transportation information**

The li-ion battery provided is subject to regulations for transporting dangerous goods. The battery can be transported by the user by road without any further requirements. If it is shipped by a third party (e.g. transported by air or freight carrier), special requirements regarding packaging and identification must be met. In this case, a dangerous goods expert must be consulted when preparing the goods for dispatch.

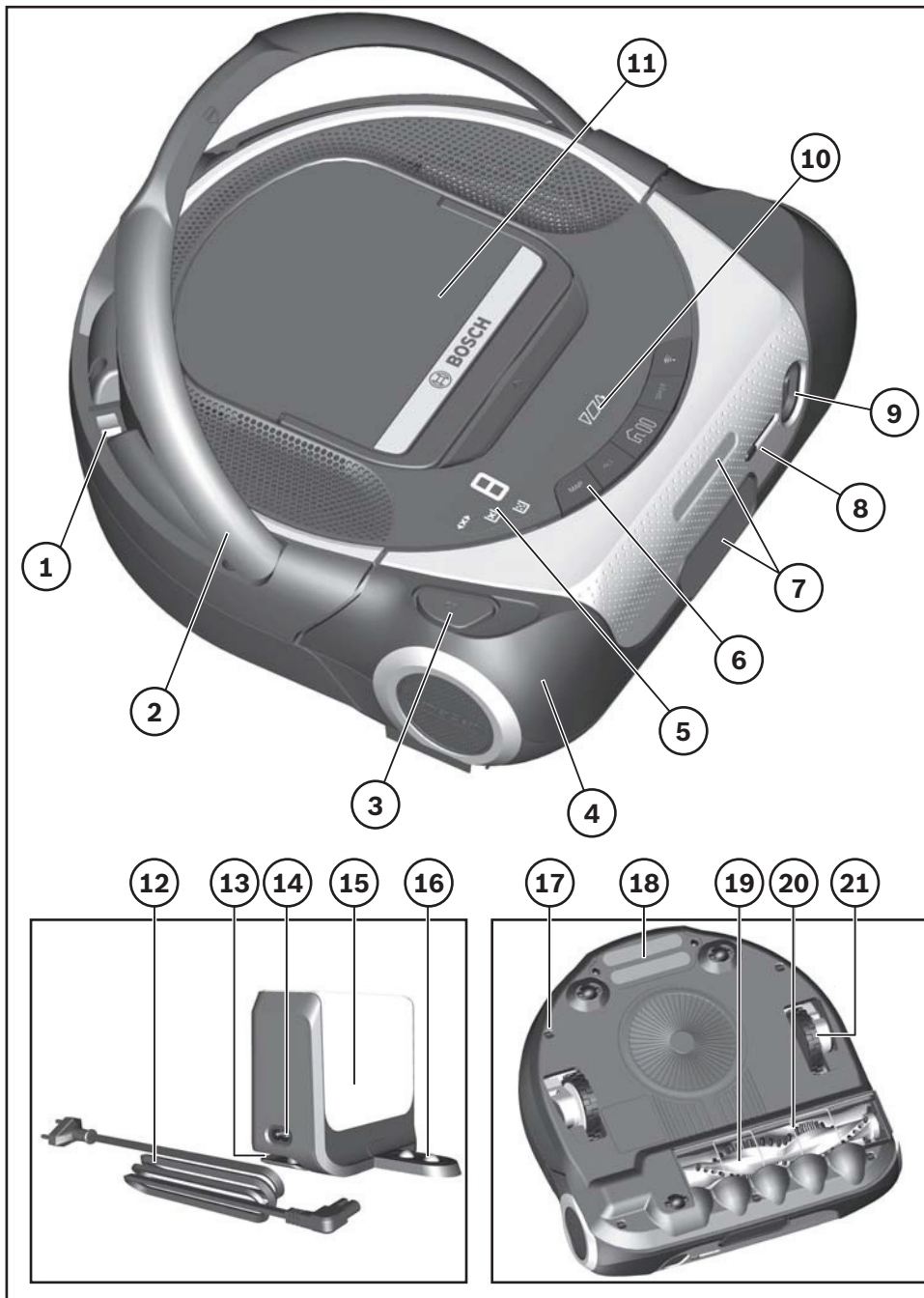



- ① On/off switch
- ② Carry handle
- ③ Brush roller release button
- ④ Contact sensor
- ⑤ Error and fault indicators
- ⑥ Buttons for basic functions and cleaning programmes
- ⑦ Laser navigation system
- ⑧ Slider for camera cover\*
- ⑨ Camera (R-Cam)\*
- ⑩ Charging indicator
- ⑪ Filter unit with dust box
- ⑫ Charging station power cable
- ⑬ Charging station cable tidy
- ⑭ Power cable socket
- ⑮ Charging station
- ⑯ Charging station charging contacts
- ⑰ Drop sensor
- ⑱ Battery charging contacts
- ⑲ Brush roller
- ⑳ Cable guard
- ㉑ Driving wheel

\* depending on model

**Note**

We recommend using original Bosch accessories. These are specially designed to fit your appliance. You can purchase original Bosch accessories online or from specialist retailers.

**A Battery:** BRZ1AL

Li-ion battery with a long running time in the Bosch Roxxter.

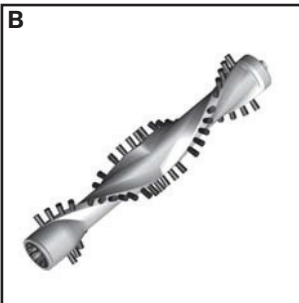
**B Brush roller:** BRZ1AB

High-performance brush roller for clean floors.

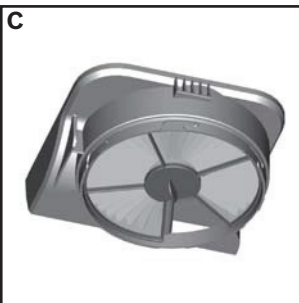
**C Filter unit with lint filter:** BRZ1AF

Pure Air filter for clean exhaust air. We recommend replacing the filter unit with lint filter every six months.

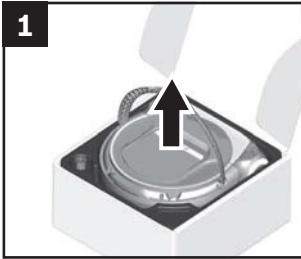

## Unpacking

Fig. 1

When unpacking the appliance, check to ensure that all parts have been included. Please contact your dealer immediately if you notice that any parts are missing or any parts have been damaged during transit.

## Setting up the charging station

### ! Caution

- Choose a position for the charging station in which it will never be covered. If the station is covered, the robot vacuum will not be able to detect it.

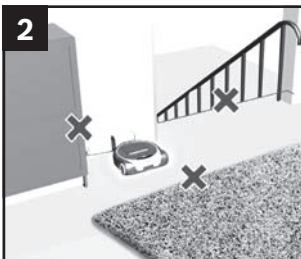

Fig. 2 Recommendations

Follow these recommendations for setting up the charging station:

- Place the charging station near a plug socket.
- Place the charging station on a flat surface against a wall.
- Do not place the charging station near stairs or items of furniture.

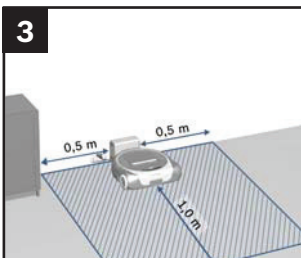
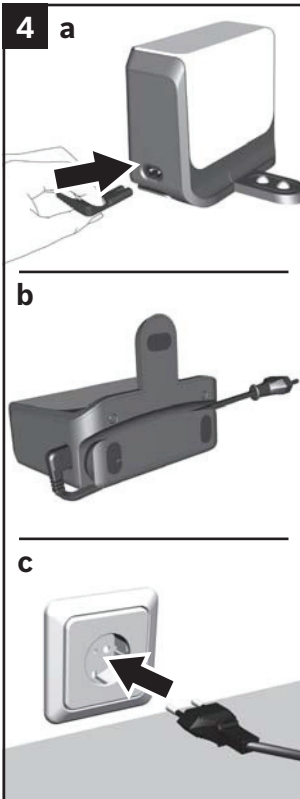

Fig. 3 Charging station clearance

- Keep at least 0.5 m clear to the left and right of the charging station.
- Keep at least 1.0 m clear in front of the charging station (with the robot vacuum connected).

### Note

By "clear" we mean that the area is flat and easily accessible, without any obstacles or differences in height.



### Connecting the charging station

Do not lay any cables in front of the charging station as they could prevent the robot vacuum from docking.

Fig. 4

- a) Plug the charging cable into the charging station.
- b) Wind the rest of the power cable around the cable tidy.
  - Do not wind the power cable more than necessary.
- c) Plug the mains plug into a power socket.



### Before using for the first time

The sensitive surfaces of your robot vacuum are covered with protective film during transit to prevent the appliance being damaged or scratched.

Fig. 5

- Remove the protective film from the top of your robot vacuum before using it for the first time.

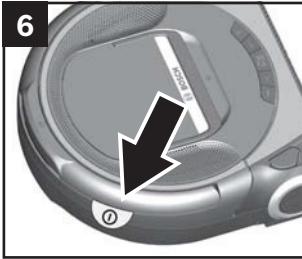

**Switching on the robot vacuum**

**Note**

The red sticker on the robot vacuum's carry handle is designed to make it easier to find the on/off switch underneath the carry handle.

**Fig. 6**

- Remove the sticker before starting the appliance.

**Note**

The on/off switch is underneath the robot vacuum's carry handle.

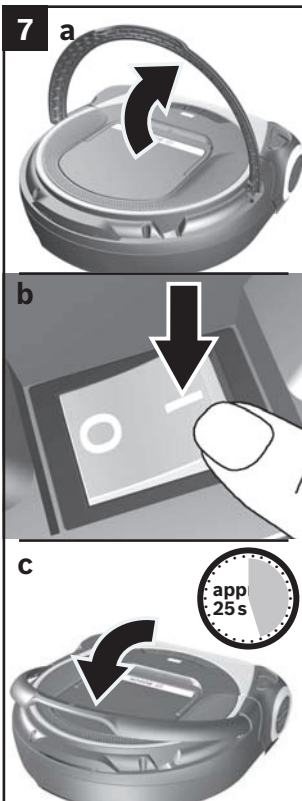

**Fig. 7**

- a)** Lift the robot vacuum's carry handle up.

- b)** Press the on/off switch in the direction of the arrow.
- The robot vacuum is started.

The buttons on the front of the appliance will light up from left to right and three short beeps will indicate that the vacuum is starting up.

**Note**

The robot vacuum takes approximately 25 seconds to start up.

- c)** Put the robot vacuum's carry handle down.

**! Caution**

- The battery in the robot vacuum must be fully charged before using it for the first time. **Fig. 8**

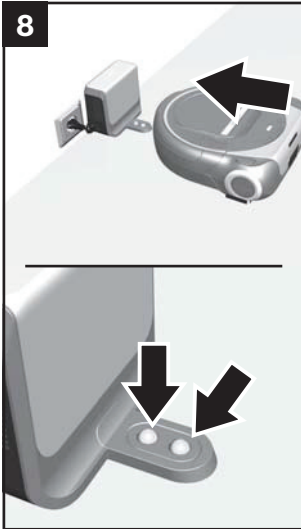

### Charging the battery

#### ! Caution

- Only charge the robot vacuum using the charging station provided.

Fig. 8

- Position the robot vacuum with its back against the charging station and wait for charging to be indicated.

#### Note

If charging is not indicated, press the back of the robot vacuum onto the charging contacts.

#### Note

If you have not used the robot vacuum (and consequently the battery) for a long time, the battery may have discharged. The battery is protected to prevent it being damaged by this. If the battery has discharged, it may take up to two minutes for the battery indicator to light up once charging has started.



Fig. 9

The charging indicator will flash during the charging process.

Once the battery is fully charged, the charging indicator will stay lit and stop flashing.

It is completely normal and quite safe for the charging station and the robot vacuum to heat up while charging.

You can find detailed information about the charge indicator in the "**Indicators and signals**" section. **Fig. 33**

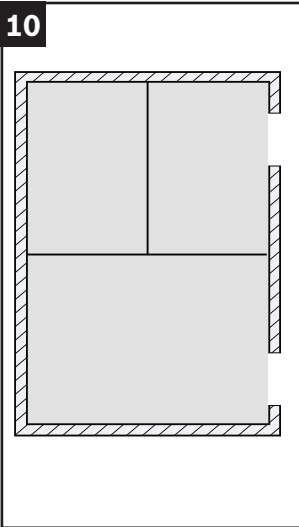
**10**

## Cleaning programmes

The robot vacuum has various cleaning programmes for cleaning specific rooms or areas.

You can select and control the cleaning programmes using the controls on the robot vacuum or via the Home Connect app.

### ALL cleaning programme

#### Fig. 10

With the ALL cleaning programme, the robot vacuum cleans all accessible rooms one after the other.

When you start the ALL cleaning programme, the robot vacuum will explore its immediate surroundings and create a temporary map. It will then start systematically cleaning the area it has explored.

Large rooms will be divided into areas of around 20 square metres each. The robot vacuum will divide rooms into smaller areas automatically.

It will then move over and clean the individual areas in lines parallel to the long side of the area boundary.

It will detect any areas it has missed and clean them separately at the end.

The cleaning programme can be used in the Silent, Eco and Power operating modes.

You can find detailed information about the operating modes in the "**Operating modes**" section. **Fig. 17**

Once all accessible rooms have been cleaned, the robot vacuum will go back to the place where it started cleaning.

If the battery level is too low, the robot vacuum will return to its original position and the programme will be paused. If cleaning started from the charging station, the robot will recharge itself (once only) and then resume cleaning. Otherwise, it will go into energy-saving mode.

11

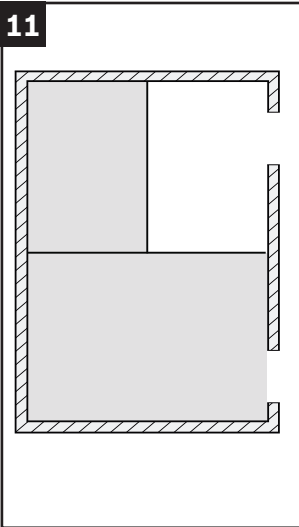

## MAP cleaning programme

Fig. 11

With the MAP cleaning programme, the robot vacuum moves over and cleans the map of your house in a fixed cleaning pattern. You will need to create and confirm this map using the Home Connect app via the robot vacuum first.

We recommend that you leave all doors open when creating a new map. We also recommend having the robot explore a new map starting from the charging station. The robot vacuum will return to its original position after exploring a map in the MAP cleaning programme.

When you place the robot vacuum in a room and then start the MAP cleaning programme, the robot vacuum will orientate itself before starting cleaning. The same thing will happen if you lift up the robot vacuum while it is cleaning and then resume the paused MAP cleaning programme.

When you use the buttons on the robot vacuum, the robot vacuum will check whether the most recently saved map matches the room to be cleaned before starting. If the room is the same as the available map, the robot vacuum will start cleaning. If it is not, the cleaning programme will be cancelled.

When operating the robot vacuum using the Home Connect app, you can select one or more rooms for cleaning individually. You can also mark particular areas as "no-go zones". The robot vacuum will not enter these areas when cleaning and they will be missed out.

The cleaning programme can be used in the Silent, Eco and Power operating modes.

You can find detailed information about the operating modes in the "**Operating modes**" section. **Fig. 17**

If the battery level is low, the robot vacuum will return to the charging station. The programme will be resumed once it has recharged. This will only happen once – if the battery drains a second time, the robot vacuum will return to the charging station and stop cleaning.

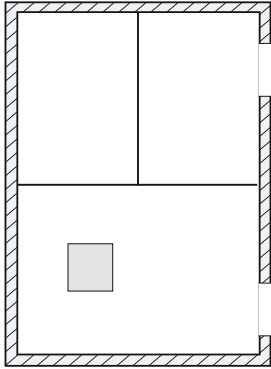

**12**

### SPOT cleaning programme

Fig. **12**

With the SPOT cleaning programme, the robot vacuum thoroughly cleans an area measuring approximately one square metre.

When operating the robot vacuum using the buttons, it must be placed in the centre of this area; when using the Home Connect App, the robot vacuum will move to this area automatically. The robot vacuum will then move over and clean this area in parallel lines.

Once the area has been cleaned, the robot vacuum will return to where it started.

This cleaning programme can only be used in Power mode.

You can find detailed information about the operating modes in the "**Operating modes**" section. Fig. **17**

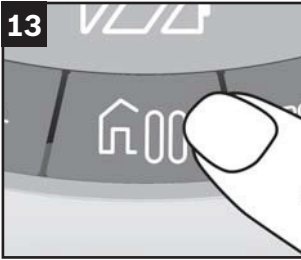

## Pause → Stop → Go Home

**Fig. 13** "Go Home/Pause" button

You can pause, stop or send the robot vacuum back to where it started at any time by pressing the "Go Home/ Pause" button on the robot vacuum.

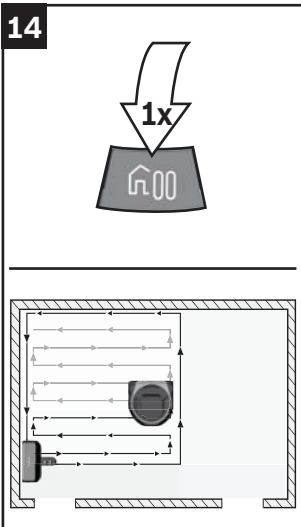

## Pausing the cleaning programme

**Fig. 14**

- Press the "Go Home/Pause" button while a cleaning programme is in progress.
- The robot vacuum will stop and pause the active cleaning programme. The "Go Home/Pause" button and the button for the active cleaning programme will flash in the colour of the selected cleaning mode.
- Press the relevant programme button again to un-pause the robot vacuum and resume the cleaning programme.

### Note

If you pause the robot vacuum by pressing the "Go Home/Pause" button, for your own safety – or if you do not want to resume cleaning via the app – you should either deactivate your wireless network or switch the appliance off completely using the toggle switch.

15

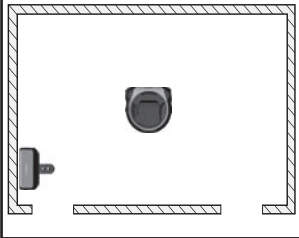

## Stopping the cleaning programme

Fig. 15

- When paused, pressing the "Go Home/Pause" button again will stop the active cleaning programme. The robot vacuum is ready to use. This will be indicated by the buttons flashing at 5 second intervals.

16

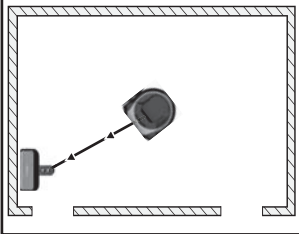
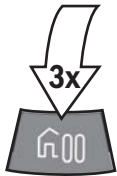

## "Go Home" function

Fig. 16

- Once stopped, pressing the "Go Home/Pause" button a third time will send the robot vacuum back to where it started cleaning.

If you have placed the robot vacuum somewhere it does not recognise and activated the "Go Home" function, the robot vacuum will spend 10 minutes trying to find the charging station.

If you have started and stopped a cleaning programme before activating the "Go Home" function, the robot vacuum will return to its original position.

If it started cleaning from the cleaning station, the robot vacuum will return to the charging station.

## Note

If you send the robot vacuum back to where it started using the "Go Home" function, its journey cannot be paused. Pressing the "Go Home/Pause" button will stop the robot vacuum.

17



### Operating modes

Fig. 17 → Silent → Eco → Power

In the **MAP** and **ALL** cleaning programmes, you can switch between three different operating modes by pressing the relevant button.

Which operating mode is active is indicated by the button on the appliance lighting up a specific colour.

#### **Silent mode: green**

For simple cleaning tasks, with a very low operating noise and long battery life.

#### **Eco mode: white**

For normal cleaning tasks, with highly efficient cleaning and battery life.

#### **Power mode: orange**

Maximum power for demanding everyday cleaning tasks in medium-sized rooms.

#### **Note**

The SPOT cleaning programme can only be used in Power mode.

18



## Connecting to a wireless network

Fig. 18

The robot vacuum can be wirelessly remote controlled using a mobile device such as a smartphone or tablet. The Home Connect app offers extra functions for making full use of the networked appliance.

If the robot vacuum is connected to a wireless local area network (home network), it can be controlled via the buttons.

### Note

Please ensure that you always follow the safety instructions given at the beginning of this instruction manual, even when you are away from home and are operating the appliance via the Home Connect app. Please also follow the instructions in the Home Connect app.

### Note

The availability of Home Connect functions depends on the availability of Home Connect services in your country. Home Connect services are not available in every country. You can find more information on this at [www.home-connect.com](http://www.home-connect.com).

## Setting up

To configure settings via Home Connect, you will need to have installed the Home Connect app on a mobile device such as a smartphone or tablet. Refer to the Home Connect documents supplied for more information. Follow the steps specified by the app to apply the settings.

Press the "Wireless network" button on the robot vacuum to connect it to your wireless local area network.

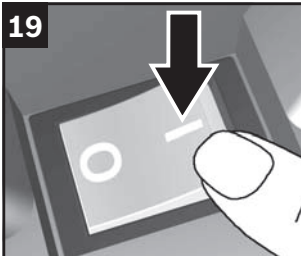

**Fig. 19**

- Switch the robot vacuum on.

The robot vacuum is ready to use. This will be indicated by the buttons flashing at 5 second intervals.

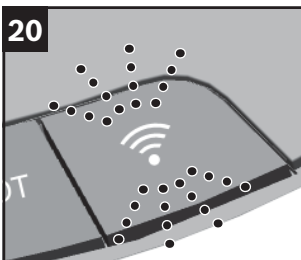

**Fig. 20**

If the "Wireless network" button lights up white, the robot vacuum is active and can be connected to a wireless local area network.

### Note

Please make sure your router is configured to support communication between devices with wireless networking functionality.

### Note

Make sure that the robot vacuum is not in energy-saving mode.

### Note

You can find out more about how to connect your Roxxter to the Home Connect app at <https://www.home-connect.com/gb/en/help-support/set-up>. The Home Connect app also contains other video tutorials about the Roxxter's functions.

21 a



b



c



d

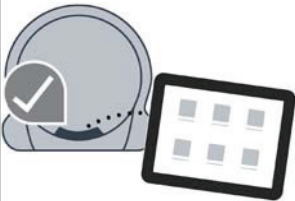

e



## Connecting to a wireless local area network automatically

### Note

If your router has WPS functionality, please connect the robot vacuum to your wireless local area network as described here.

### Fig. 21

- Deactivate mobile data and activate wireless networking on your mobile device.
- a)** Connect your mobile device to your home network.
- b)** Press and hold the "Wireless network" button for at least 3 seconds until the the button flashes blue.
- Press the WPS button on your router within the next 2 minutes.
- Wait until the "Wireless network" button lights up green and three beeps indicate that connection has been successful.
- c)** Open the Home Connect app and select [Add appliance].  
Alternatively, a small pop-up will appear showing the robot vacuum.  
If this happens, select [Add].
- If prompted to, confirm the important information shown in the app and select [Next].
- Wait for the app to check the requirements for connecting the appliance.
- If you did not already do so in the pop-up at point c), now select the robot vacuum you want to connect using [+].
- If the Home Connect app requires confirmation on the appliance, briefly press the "Wireless network" button on your robot vacuum.
- d)** The robot vacuum will connect to the app.
- Select [Next].
- Set the time function you want in the app and confirm with [Done].
- e)** The functions of the robot vacuum can now be used in full via the app on the mobile device.

## Connecting to a wireless local area network manually

### Note

The robot vacuum sets up its own wireless local area network for the end device to access.

Fig. 22

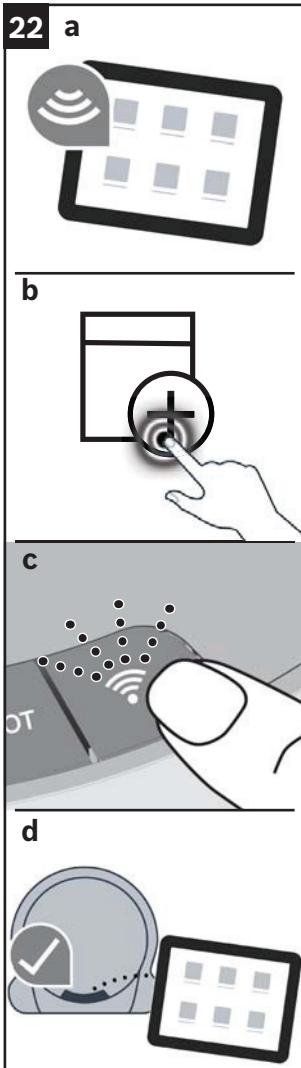

- Deactivate mobile data and activate wireless networking on your mobile device.

- a) Connect your mobile device to your home network.
- b) Open the Home Connect app and select [Add appliance].
  - Confirm the important information shown in the app and select [Next].
  - Wait for the app to check the requirements for connecting the appliance.
  - If you have added other Home Connect appliances to your home network already, select [+] next to "Add another home appliance". If you have not added any Home Connect appliances to your home network yet, step-by-step instructions for connecting the appliance will appear. Select [Start]. If prompted to, enter the password for your wireless local area network and select [Next].

- c) If the Home Connect app requires connection to be started on the appliance, briefly press the "Wireless network" button on your robot vacuum. The button will flash yellow for confirmation.
  - iOS: Now select [Next] and connect to "Home Connect" as described there. You will need to enter the password for your wireless local area network and confirm by selecting [Next].
  - Wait until the "Wireless network" button lights up green and three beeps indicate that connection has been successful. This may take a few minutes.
  - Android: Now select [Next].
- d) The robot vacuum will connect to the app.
  - Select [Next].
  - Set the time function you want in the app and confirm with [Done].



22 e

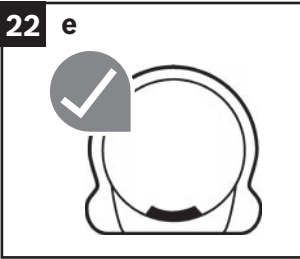

e) The functions of the robot vacuum can now be used in full via the app on the mobile device.

23

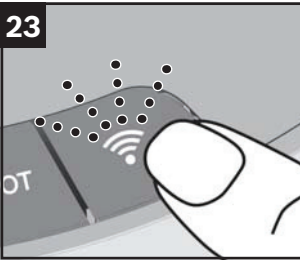

### Disconnecting/reconnecting

You can disconnect the robot vacuum from your wireless local area network at any time.

#### Note

If the robot vacuum is disconnected from your wireless local area network, you will not be able to control it via Home Connect.

Fig. 23

- Press the "Wireless network" button (which will be lit white or green) on the control panel twice within 1 second.
- The "Wireless network" button will go out after approximately 2 seconds, indicating that the robot vacuum has been disconnected from the wireless local area network.
- Pressing the "Wireless network" button again will reactivate the vacuum robot's wireless networking function. If the robot vacuum was connected to a wireless local area network before, it will reconnect to this network.

#### Note

The wireless local area network information will be retained indefinitely unless the robot vacuum is restored to its factory settings.

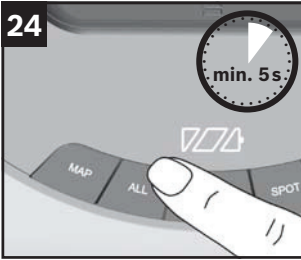

### Restoring the robot vacuum to its factory settings

Restoring the robot vacuum to its factory settings will delete all personal data, such as information about the wireless local area network and saved maps.

**Fig. 24**

- With the robot vacuum ready to use, press and hold the "ALL" button for at least 5 seconds.
- The robot vacuum will be restored to its factory settings.

#### Note

The appliance should be restored to its factory settings before being given or sold to someone else.

### **Data protection information**

When the robot vacuum is connected to a wireless local area network that is connected to the Internet for the first time, the robot vacuum transmits the following categories of data to the Home Connect server (initial registration):

- Unique appliance identification (consisting of appliance codes and the MAC address of the installed wireless networking communication module).
- Security certificate of the wireless networking communication module (to ensure a secure IT connection).
- The robot vacuum's current software and hardware versions.
- Status of any previous restoration of the factory settings.

This initial registration prepares the Home Connect functions for use and is only required when you want to use these Home Connect functions for the first time.

#### **Note**

Please note that the Home Connect functions can only be used in conjunction with the Home Connect app. You can find information about data protection in the Home Connect app.

### **Declaration of Conformity**

BSH Hausgeräte GmbH hereby declares that the appliance with Home Connect functionality meets the basic requirements and other relevant provisions of the Directive 2014/53/EU.

A detailed RED Declaration of Conformity can be found online at [www.bosch-home.com](http://www.bosch-home.com) among the additional documents on the product page for your appliance.

**RED mark**

2.4 GHz band:	100 mW max.
5 GHz band:	100 mW max.



BE	BG	CZ	DK	DE	EE	IE	EL
ES	FR	HR	IT	CY	LV	LT	LU
HU	MT	NL	AT	PL	PT	RO	SI
SK	FI	SE	UK	NO	CH	TR	
5 GHz WLAN: for indoor use							

**Networked energy-saving mode**

In networked standby mode, the appliance requires a maximum of 2 W

### **Energy-saving mode**

The appliance will automatically switch to energy-saving mode (standby) after 10 minutes of inactivity. The appliance can also be put into energy-saving mode using the app.

To show that the appliance is in energy-saving mode and ready to use, the battery indicator will flash briefly (for 250 ms) every 10 seconds. This flashing also helps to locate the appliance, for example in poorly lit rooms.

The appliance can be brought out of energy-saving mode either by pressing one of the buttons ("MAP", "ALL", "PAUSE" or "SPOT") or via the Home Connect app.

If the appliance is in energy-saving mode and the battery is being charged on the charging station, the charging indicator will be displayed.

## Preparing your household for the robot vacuum

### ! Caution

- Do not leave cables lying around – risk of damage!

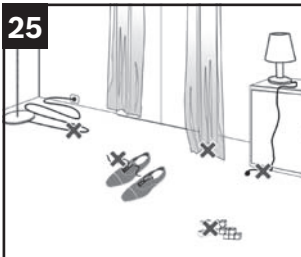

Fig. 25

Do not leave any small items (or similar) on the floor when the robot vacuum is in operation, as these could present obstacles to the vacuum cleaner.

Potential obstacles include:

Magazines, books, newspapers, paper, clothing, toys, CDs, plastic bags, bottles, glasses, curtains on the floor and bathmats.

For your own safety, if the room does not meet these requirements or you do not want to start a cleaning programme via the app, either deactivate your wireless network or switch the appliance off completely using the toggle switch.

## Starting the robot vacuum

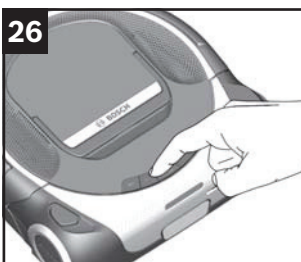

Fig. 26

- Start a cleaning programme by pressing one of the buttons on the robot vacuum or via the Home Connect app.
- Select an operating mode either by pressing the button the necessary number of times or via the Home Connect app.
- The robot vacuum will start cleaning with the selected cleaning programme and operating mode.
- The button for the active cleaning programme will light up.



**Buttons**

**Cleaning programme buttons**

You can find detailed information about the cleaning programmes in the "**Cleaning programmes and operating modes**" section.

**Fig. 27**

The buttons are on the top of the robot vacuum.

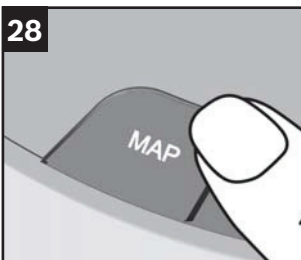

**Fig. 28**

**MAP**

If you have used the Home Connect app to create and select a map in your home, the robot vacuum will start cleaning systematically once it has orientated itself.



**Fig. 29**

**ALL**

When you start the robot vacuum, it will explore its immediate surroundings and create a temporary map. It will then start systematically cleaning the area it has explored.

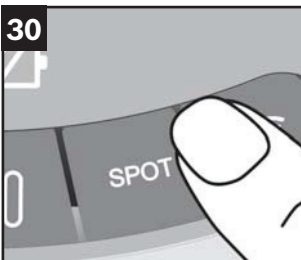

**Fig. 30**

**SPOT**

The robot vacuum will begin intensively cleaning an area of approximately one square metre around its starting point.

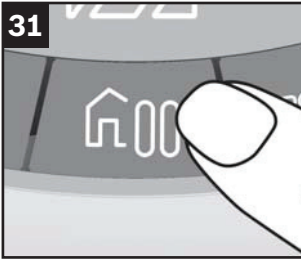
**Pause → Stop → Go Home button****Fig. 31**

- Pressing the "Go Home" button once will pause the cleaning programme. (Pause)
- Pressing the button again will stop the cleaning programme. (Stop)
- Pressing the button one more time will send the robot vacuum back to where it started. (Go Home)

**"Wireless network" button****Fig. 32**

- Pressing this button lets you connect the appliance to your home network in conjunction with the Home Connect app. You can find detailed information about this in the "**Home Connect**" section.



33



## Indicators and signals

### Battery charging status indicator

Fig. 33

The LEDs indicate the battery's state of charge.



Battery fully charged



Battery semi-charged



Battery low

If the LED of the left of the charging indicator flashes, this means the battery needs recharging.

#### Note

If the LED on the left of the charging indicator flashes, the MAP or ALL cleaning programme will be stopped and the robot vacuum will return to the charging station or its original position. The cleaning programme that was paused will be resumed once the robot vacuum is fully charged.

If the battery runs low a second time, the robot vacuum will return to the charging station or its original position and stop the cleaning programme.

The SPOT cleaning programme can not be paused.

Instead, the robot vacuum will switch off automatically if the battery runs low, and you will need to place it on the charging station manually. You can find detailed information about this in the "**Charging the battery**" section. **Fig. 8**

34



**Fault and error indicators**

**Fig. 34**

The error indicators show possible faults with the robot vacuum.

You can find a list of fault messages and other troubleshooting information in the "**Faults and troubleshooting**" section.



- Check if ready to use
- Insert the dust box
- Empty the dust box
- Fault indicator



**Programme button status indicators**

**Fig. 35**

The robot vacuum's current status is indicated by the lights on the buttons.

- Ready to use      flashing at intervals of 5s, all available programmes shown
- Standby            off
- Operation        lit
- Mode              "MAP", "ALL", "HOME" or "SPOT" button lit in the relevant colour

You can find detailed information about this in the "**Cleaning programmes and operating modes**" section.

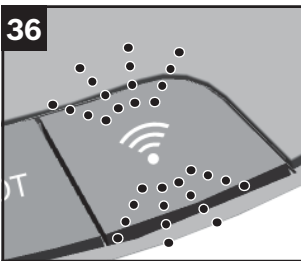

**"Wireless network" button indicator**

**Fig. 36**

The current status of the connection to a wireless local area network is indicated by the light on the "Wireless network" button.

- Disconnected      lit white
- Connection in progress      flashing blue or yellow at intervals of 1 s depending on the connection method
- Connected        lit green
- Switched off      off
- Connection error      flashing red at intervals of 2s
- Video streaming active      flashing white at intervals of 0.5s

37

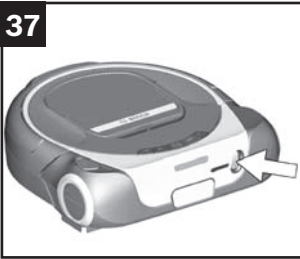
**Camera (R-Cam)\*****Fig. 37**

Some models in our robot vacuum series are fitted with a streaming camera to give the user a quick view into their home while they are out. Video data is sent from the robot vacuum to the user's Home Connect app via the BSH streaming service.

The transmission quality depends on the speed of your Internet connection at home and your mobile device.

To limit data consumption and save battery capacity, you should stop streaming in the Home Connect app when you are not watching it.

Streaming will stop automatically after around 7 minutes to preserve the Roxxter's battery life and limit data consumption. You can always start streaming again if you need to.

Video data is not saved; it is simply made available to the user as a stream. The video stream is encrypted. The stream is optimised (e.g. in terms of resolution, frame rate, etc.) for the user by the streaming service architecture. If paired with multiple apps, the stream will be made available to all users. Both the app and the appliance indicate when the camera stream is currently active.

Please note that, with indoor use, only the primary user receives high transmission quality (full HD); all other users will see the stream in compressed format (WVGA).

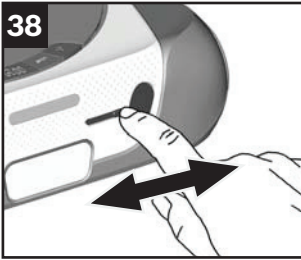

**Fig. 38** Camera cover\*

The camera can also be covered using the manual slider.

- Move the cover slider to the left or right to open or close the camera.

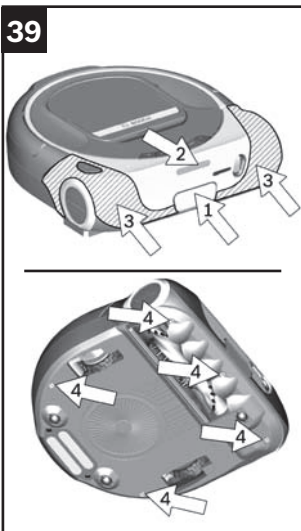

### Navigation sensors

**Fig. 39**

The robot vacuum is fitted with numerous sensors to enable it to detect and circumnavigate objects and obstacles in the area being cleaned.

- Laser navigation system (1) + (2)
- Contact sensor (3)
- Drop sensors (4)

40

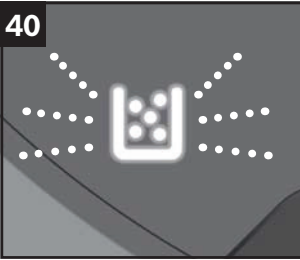

### Emptying the dust box

#### "Empty dust box" indicator

Fig. 40

If the "Empty dust box" indicator lights up, you should empty the dust box – even if it does not look full. The filter being dirty may also cause the "Empty dust box" indicator to light up.

When emptying the dust box, always check how dirty the lint filter **Fig. 43** and cartridge filter **Fig. 45** are, and clean these as instructed in the manual if necessary.

### Taking out the filter unit with dust box

Fig. 41

41 a



a) Lift up the filter unit handle to unlock it.

b

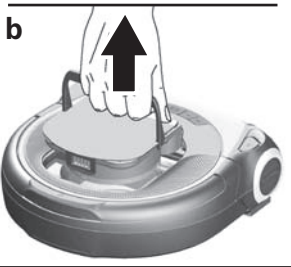

b) Take the filter unit out of the robot vacuum by the handle.

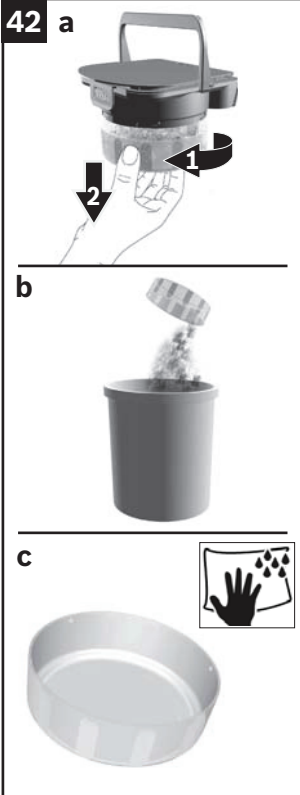

**Emptying the dust box**

**Fig. 42**

**a)** Turn the dust box anticlockwise to unlock it.

**b)** Take the dust box out of the filter unit and empty it.

**c)** Wipe around the inside of the dust box with a damp cloth if necessary.

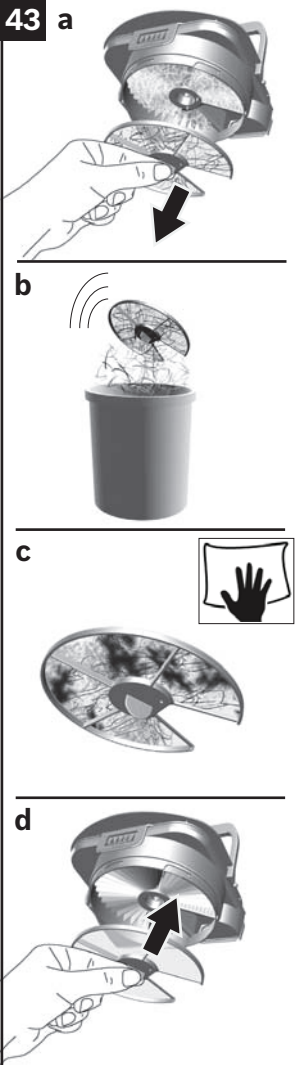

**Cleaning the lint filter**

**Fig. 43**

The lint filter should be cleaned regularly to keep the robot vacuum working at its best.

- Take the filter unit with dust box out of the robot vacuum. **Fig. 41**
- Take the dust box out of the filter unit.

**Fig. 42**

- Clean the lint filter.
- a)** Pull the lint filter out of the filter unit by the tab.
- b)** It is usually sufficient to lightly shake or tap out the lint filter when the dust box is emptied in order to dislodge any particles of dirt.

- c)** If this is not sufficient, you can use a dry cloth to remove dirt particles from the surface.

- d)** Put the lint filter back in the filter unit once you have cleaned it.

**Note**

Make sure you put the lint filter in the right way round. The filter unit may come loose during operation if the lint filter is not put in correctly.



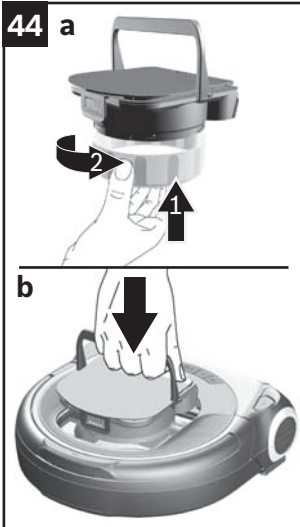

**Putting the filter unit with dust box back in**

**Fig. 44**

- a) Place the dust box on the filter unit and turn it clockwise to lock it.
  - The filter unit with dust box can only be inserted with the handle up.
- b) Place the filter unit with dust box fully in the robot vacuum.
  - Move the filter unit handle down and lock it in the robot vacuum.

**Note**

If the filter unit is not placed and locked in the robot vacuum, the "Insert dust box" error indicator will light up and the robot vacuum will not start.

**! Caution**

- The filter unit must only be placed in the robot vacuum together with the dust box.

**Filter care**

**Cleaning the cartridge filter**

**Fig. 45**

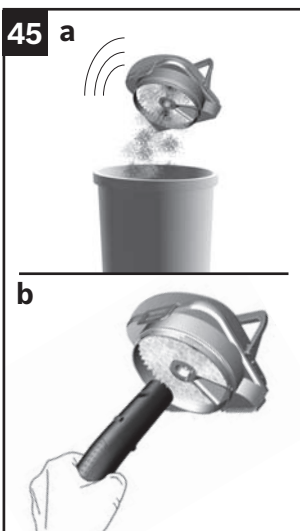

The filtering action of this filter will remain high, even if the surface of the filter becomes discoloured.

- Take the filter unit with dust box out of the robot vacuum. **Fig. 41**
- Take the dust box out of the filter unit. **Fig. 42**
- Remove the lint filter from the filter unit. **Fig. 43**
- a) It is usually sufficient to lightly shake or tap out the cartridge filter in order to dislodge any particles of dirt.
- b) If this is not sufficient, carefully vacuum the cartridge filter with a vacuum cleaner on a low power setting.

**Note**

The cartridge filter being dirty may cause the "Empty dust box" indicator to light up.

The cartridge filter should be cleaned regularly to keep the robot vacuum working at its best.

For more hygienic handling, we recommend changing the filter.

**Cleaning the brush roller**

**! Caution**

- The robot vacuum must be switched off before cleaning the brush roller.

**Note**

The brush roller is also self-cleaning. Use scissors to cut the hairs and fibres lengthways on two opposite sides. Then operate the brush roller for 30 seconds to vacuum these up automatically.

**Note**

To avoid scratching the top of the appliance, place it on a soft surface when turning it over.

**Fig. 46**

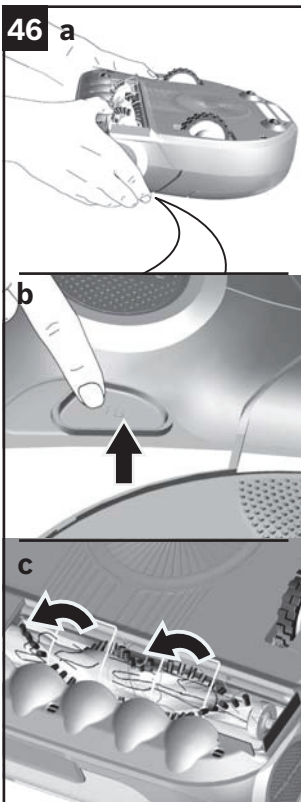

- a) Lift the robot vacuum up and turn it over.
- b) Press the brush roller release button to remove it from the robot vacuum.

- c) Lift the cable guard up fully.

46 d

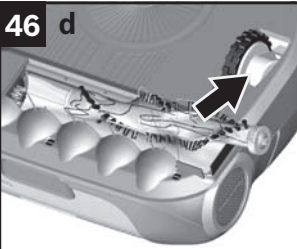

d) Take the brush roller out of the robot vacuum.

e

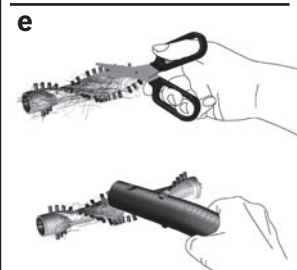

e) Use scissors to cut through threads and hairs wound round the brush and then remove them.  
 • If necessary, carefully vacuum the brush roller with a vacuum cleaner.

f

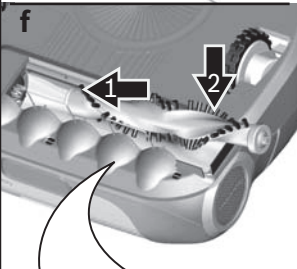

f) Place the brush roller back in the robot vacuum. Make sure the brush roller is the right way round and lock it in place by pushing it into the robot vacuum.

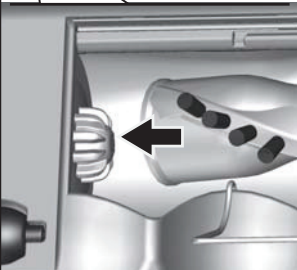

g) Lower the cable guard and put the robot vacuum back in its working position.

**Note**

The robot vacuum will not work without the brush roller.

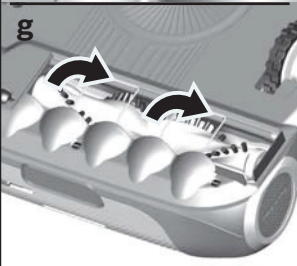

**Care tips**

Do not use pointed or sharp cleaning aids.

Do not use cleaning products containing alcohol or spirits.

Do not use abrasive cloths or cleaning agents.

**Cleaning the navigation sensors**

**! Caution**

- The sensors being dirty may cause the robot vacuum to malfunction. The sensors should be cleaned regularly to keep the robot vacuum working at its best.

**Note**

To avoid scratching the top of the appliance, place it on a soft surface when turning it over.

**Fig. 47**

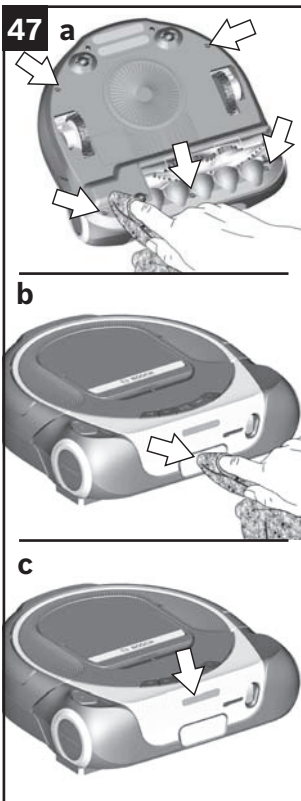

**a)** Clean the drop sensors with a soft cloth or a brush.

**b)** Clean the bottom sensor window on the front of the robot vacuum with a soft cloth or a brush.

**c)** Check the (open) top sensor window for foreign bodies and remove these if present.

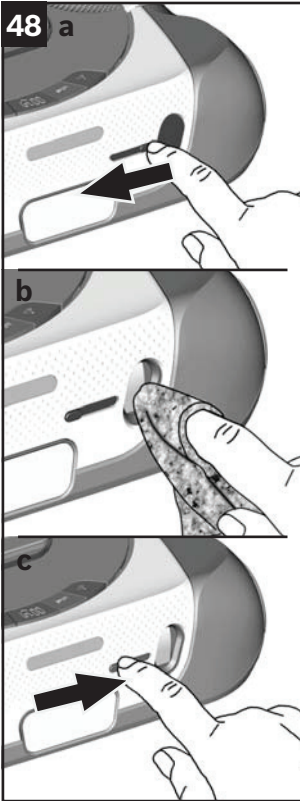

**Cleaning the camera**

If the live images from the camera are blurred or out of focus, check how dirty the camera window is.

The camera can be closed with a manual slider.

**Fig. 48**

- Check how easy it is to move the slider. You should be able to open and close the camera with ease.
- a) Move the slider to the left to open the cover.
- b) Clean the camera window with a clean, soft, lint-free cloth.

- c) Move the slider to the right and close the cover.
- Clean the surface of the cover with a clean, soft cloth.

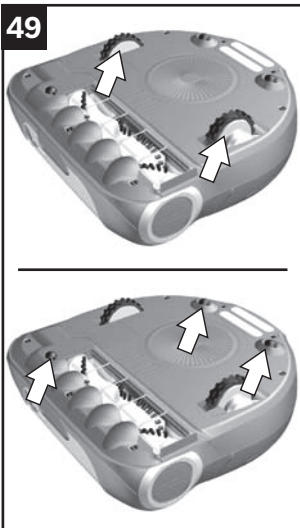

**Cleaning the wheels and rollers**

**Fig. 49**

- Clean the treads of the wheels if they are dirty.
- Particles of dirt (such as sand) can get embed themselves in the treads and damage smooth, delicate flooring.
- You should also remove foreign bodies and deposits from the wheel arches.

**Cleaning the housing****Warning****Risk of electric shock!**

Unplug the charging station before cleaning it.

**50****Caution**

- Switch off the robot vacuum before changing the battery.

**Fig. 50**

Clean the robot vacuum and the charging station with a clean, soft cloth.



### Changing the battery

**! Caution**

- Switch off the robot vacuum before changing the battery.

**Note**

Like all li-ion batteries, the Roxxter battery is subject to natural wear. This means that the battery capacity and consequently battery life will decrease over time. This aging process is natural and not the result of a material defect or manufacturing error.

**Fig. 51**

The battery is at the bottom side of the robot vacuum. Use an appropriate Pozidriv crosshead screwdriver to unscrew and screw in the screws. Optimal is the use of a PZ 2 screwdriver.

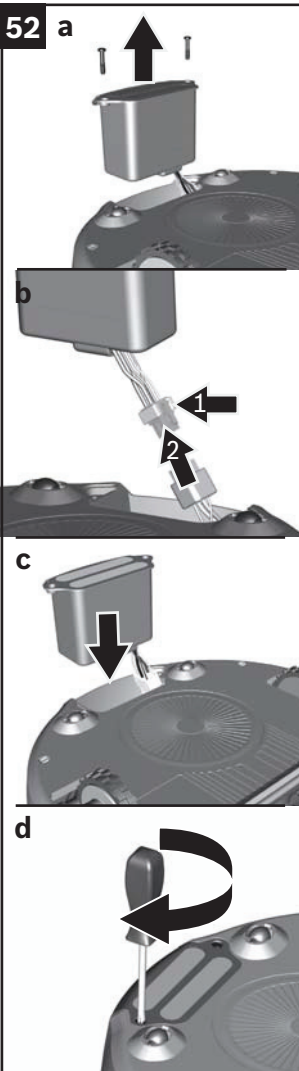

**Fig. 52**

- a) Unscrew the two screws on the battery and remove the old battery.
- b) Unlock the lock on the battery connection and pull the connector out.

**Note**

Only use the original Bosch Roxxter battery.

- Plug the connector of the new battery into the connection on the robot vacuum.
- Position the connection cable with connector in the recess on the left-hand side of the battery compartment.
- c) Hold the connector in this position and place the new battery in the battery compartment.
- d) Screw the battery into the robot vacuum by hand.

**! Caution: Please dispose of the battery in an environmentally friendly manner**

Batteries contain substances that should not be released into the environment. Please dispose of the battery at a designated collection point.

53 a

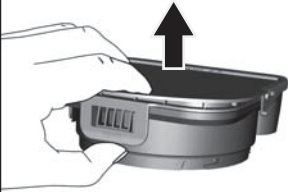

b



c



### Changing the filter unit

We recommend replacing the filter unit with lint filter every six months.

#### Note

If the cartridge filter or lint filter is defective, the filter unit (without the cover) must be replaced.

#### Fig. 53

- Take the filter unit with dust box out of the robot vacuum. **Fig. 41**
- Take the dust box out of the filter unit. **Fig. 42**
- Take the cover off the filter unit.

a) Pull the tab and remove the cover from the filter unit.

b) Dispose of the old filter unit.

#### Note

The tab on the cover needs to be pulled hard.

c) Fit the cover on the new filter unit – you should hear it click into place.

- Check that the cover is fitted on the filter unit correctly. The cover must lie flush with the filter unit.







- Insert the filter unit with dust box. **Fig. 44**







## Fault indicator and error codes

If a fault occurs in the robot vacuum, it will stop cleaning immediately. The fault indicator and/or a coloured error code will indicate a fault.

- Eliminate the cause of the fault.
- Start the (cleaning) programme again.

Signal	Cause	Solution
	The robot vacuum cannot find the charging station.	Please place the robot vacuum on the charging station.
	The wheels are jammed.	Check that the large driving wheels turn. If necessary, clean all the wheels as described in "Cleaning the wheels and rollers".
	The brush roller can barely turn.	Check how easily the brush roller turns and, if necessary, clean the brush roller as described in "Cleaning the brush roller".
	The brush roller is jammed and does not move.	Check how easily the brush roller turns and, if necessary, clean the brush roller as described in "Cleaning the brush roller". Switch the appliance off and on again using the on/off switch.
	The blower is clogged.	Take out the dust box and check the robot vacuum for foreign objects; remove if necessary. Switch the appliance off and on again using the on/off switch.
	The robot vacuum cannot orientate itself in a saved map. The room may have changed too much.	Try restarting the appliance somewhere else in the room – but do not move the charging station. If the vacuum cleaner's surroundings have changed considerably, create a new map as described in "MAP cleaning programme".

Signal	Cause	Solution
	There is an unspecified fault with the robot vacuum.	Switch the appliance off and on again using the on/off switch. If the fault persists after switching the robot vacuum off and on again several times, switch it off and contact the after-sales service.
	A software update is in progress.	Please do <b>not</b> switch off the robot vacuum. Wait for software installation to finish.
	The robot vacuum has got stuck, has lifted up, or is not correctly placed on the floor. The driving wheels cannot move the robot vacuum.	Please place the appliance on the ground and check that it is standing properly on the floor and can move freely.
	The dust box is missing or not placed in the robot vacuum correctly.	Please place the dust box in the robot vacuum or check that the dust box has been inserted correctly in the appliance and locked.
	The dust box is full or the filter unit is very dirty.	Please clean the dust box as described in "Emptying the dust box". Check how dirty the filter unit and lint filter are. If necessary, clean the filter unit and lint filter as described in "Cleaning the cartridge filter" or "Cleaning the lint filter".

**Note**

You can find answers to frequently asked questions at <http://www.bosch-home.com> or in the Home Connect app under "Tops and Tricks".

## Straight line test

For measuring dust collection performance in accordance with IEC 62885-7, testers can activate the "Straight line" programme by pressing and holding the "MAP" button for at least 5 seconds and then starting it via the app. Please note that battery must be sufficiently charged. To deactivate this programme, switch the appliance off and on again using the on/off switch.

## Software updates

We work continuously on improving our products. To benefit from these improvements, you can update the software on the appliance.

### Note

To receive software updates on your robot vacuum, connection to the Home Connect server (backend connection) must be activated in the app. This is set to active by default.

For security reasons, updates can only be carried out if your mobile device is connected to the same network as the robot vacuum.

The app will notify you when an update is available. Confirmation is required to download the update.

Once the update has downloaded, the app will prompt you to confirm installation. You will then receive confirmation that the software update has been successful.

### ! Caution

- Updates can only be downloaded and installed when the robot vacuum is on the charging station.

Do **not** switch off the robot vacuum during this time.

You will not be able to use the appliance while the software is updating.

### Disposing of the appliance



This appliance is labelled in accordance with European Directive 2012/19/EU on waste electrical and electronic equipment (WEEE). This directive provides an EU-wide framework for returning and recycling old appliances.

### ! Caution: Please dispose of old appliances in an environmentally friendly manner

- Remove the built-in battery first.

Old appliances contain valuable materials that can be reused and should be sent for recycling. Please dispose of old appliances at a designated collection point.

### Disposing of the battery

Please remove the battery and dispose of it separately before disposing of the appliance.

### Disposing of the packaging

The packaging protects the robot vacuum against damage during transit. It is made of environmentally friendly materials and can therefore be recycled. Dispose of packaging that is no longer required at an appropriate recycling point.



<b>Données techniques</b> .....	<b>120</b>
<b>Sécurité</b> .....	<b>121</b>
Utilisation conforme à l'usage prévu .....	121
Pièces de rechange, accessoires .....	122
Consignes de sécurité .....	123
Système de navigation laser .....	123
Utilisation correcte .....	124
Batterie au lithium-ion .....	126
Caméra .....	128
Remarques sur le transport .....	129
<b>Description de l'appareil</b> .....	<b>130</b>
<b>Accessoires en option</b> .....	<b>132</b>
<b>Avant de démarrer</b> .....	<b>133</b>
Déballage .....	133
Installation de la station de charge .....	133
Raccordement de la station de charge .....	134
Avant la première utilisation .....	134
Mise en marche du robot aspirateur .....	135
Chargement de la batterie .....	136
<b>Programmes de nettoyage et modes de puissance</b> .....	<b>137</b>
Programmes de nettoyage .....	137
Pause → Arrêt → Rentrer .....	140
Modes de puissance .....	142
<b>Home Connect</b> .....	<b>143</b>
Connexion au réseau sans fil .....	143
Réglages .....	144
Déconnexion/connexion .....	147
Rétablissement des réglages usines sur le robot aspirateur .....	148
Remarque liée à la protection des données .....	149
Déclaration de conformité .....	149
Marquage RED .....	150
Mode économie d'énergie lié : .....	150
Mode économie d'énergie .....	151

<b>Utilisation</b> .....	<b>152</b>
Conditions préalables pour le démarrage .....	152
Démarrage du robot aspirateur .....	152
Touches de commande .....	153
Affichages et signaux .....	155
<b>Position et fonction des capteurs</b> .....	<b>158</b>
Caméra (R-Cam)* .....	158
Capteurs de navigation .....	159
<b>Nettoyage et entretien</b> .....	<b>160</b>
Vidage du collecteur de poussières .....	160
Entretien du filtre .....	163
Nettoyage de la brosse rotative .....	164
Nettoyage des capteurs de navigation .....	166
Nettoyage de la caméra .....	167
Nettoyage des roues et des rouleaux .....	167
Nettoyage du boîtier .....	168
<b>Entretien et maintenance</b> .....	<b>169</b>
Remplacement de la batterie .....	169
Remplacement de l'unité du filtre .....	170
<b>Défauts et résolution des défauts</b> .....	<b>171</b>
Affichage des défauts et codes d'erreur .....	171
<b>Mode test et mise à jour logicielle</b> .....	<b>173</b>
Test de la ligne droite .....	173
Mise à jour logicielle .....	173
<b>Mise au rebut</b> .....	<b>174</b>
Mise au rebut de l'appareil .....	174
Mise au rebut de la batterie .....	174
Mise au rebut de l'emballage .....	174
<b>Service après-vente</b> .....	<b>290</b>
<b>Hotlines du service après-vente</b> .....	<b>293</b>
<b>Conditions de garantie</b> .....	<b>294</b>

**Station de charge**

Entrée :	100-240 V ~50/60 Hz
Sortie :	8,0-19,0 V --- 3,0 A

**Appareil**

Type de cellules de batterie :	lithium-ion
Tension nominale :	14,4 V

**Caméra**

Résolution vidéo	
Cas d'utilisation à l'intérieur de la maison	FullHD (1080p)
Cas d'utilisation externe	WVGA (480p)
Compression vidéo	H.264
Cryptage du flux vidéo	AES 128



Nous vous remercions d'avoir choisi un aspirateur Bosch de la série Roxxter.

Veillez utiliser exclusivement les accessoires d'origine Bosch. Ils sont spécialement conçus pour votre robot aspirateur afin de vous permettre d'obtenir un résultat de nettoyage optimal.

Conservez la présente notice d'utilisation. Si vous remettez le robot aspirateur à une tierce personne, veuillez-y joindre sa notice d'utilisation.

### **Utilisation conforme à l'usage prévu**

Ce robot aspirateur est destiné exclusivement à une utilisation domestique et non professionnelle. Utilisez le robot aspirateur exclusivement pour nettoyer des textiles et des revêtements de sol durs. Ce robot aspirateur est conçu pour une utilisation jusqu'à une altitude maximale de 2000 m. Utilisez ce robot aspirateur exclusivement selon les indications figurant dans la présente notice d'utilisation.

### **Pour éviter toute blessure ou tout dommage, le robot aspirateur ne doit pas être utilisé :**

- pour aspirer :
  - sur des personnes ni sur des animaux.
  - sur des tapis à poils longs, des marches ni sur des dessus de tables et étagères.
- pour aspirer des :
  - substances nocives, coupantes, chaudes ou incandescentes.
  - substances humides ou liquides.
  - substances et gaz facilement inflammables ou explosifs.
  - cendres, suies, par ex. de poêles et d'installations de chauffage central.
  - poussières de toner provenant d'imprimantes et de photocopieurs.

- pour nettoyer :
  - des toilettes ou autres pièces humides.
  - des caves ou des greniers.
  - des pièces sécurisées avec une installation d'alarme ou un détecteur de mouvements.

## **Pièces de rechange, accessoires**

Nos pièces détachées d'origine, ainsi que nos accessoires d'origine et nos accessoires spéciaux sont adaptés aux propriétés et aux exigences de nos robots aspirateurs. Par conséquent, nous vous recommandons d'utiliser exclusivement nos pièces détachées d'origine, ainsi que nos accessoires d'origine et nos accessoires spéciaux.

Vous pouvez ainsi garantir une longue durée de vie ainsi qu'une qualité supérieure durable de la puissance de nettoyage de votre robot aspirateur.

## **Remarque**

L'utilisation de pièces détachées, d'accessoires/accessoires spéciaux non appropriés ou de qualité moindre peut entraîner des dommages sur votre robot aspirateur qui ne sont pas couverts par notre garantie dans la mesure où ces dommages ont explicitement été causés par l'utilisation de tels produits.

## Consignes de sécurité

Ce robot aspirateur répond aux règles techniques reconnues et aux prescriptions de sécurité applicables.

- Cet appareil peut être utilisé par des enfants âgés de plus de 8 ans et par des personnes ayant des capacités physiques, sensorielles ou mentales restreintes ou ayant un manque d'expérience et/ou de connaissances, s'ils sont sous surveillance ou ont été informés de la manipulation sûre de l'appareil et ont compris les dangers qui en résultent.
- Ne laissez pas les enfants jouer avec l'appareil.
- Le nettoyage de l'appareil et l'entretien par l'utilisateur ne peuvent pas être réalisés par des enfants sans surveillance.
- Les films et les sacs plastiques doivent être conservés hors de portée des jeunes enfants ou être mis au rebut.  
→ Il existe un risque d'asphyxie !

## Système de navigation laser

**Laser de classe 1**  
**selon DIN EN 60825-1:2015-07**

- Ne dirigez pas le rayon laser sur des personnes, car l'éblouissement provoqué peut entraîner des accidents.
- Ne regardez pas directement le rayon laser, ni s'il est réfléchi.
- Les manipulations (modifications) apportées sur le robot aspirateur ne sont pas autorisées.
- Le système de navigation laser intégré utilise le spectre laser pour la navigation et n'est pas une caméra.

## Utilisation correcte

- Pour recharger l'appareil, utilisez exclusivement le cordon électrique avec la station de charge compris dans la livraison.
- Raccordez et mettez en service le cordon électrique et la station de charge d'origine uniquement selon les indications figurant sur la plaque signalétique.
- N'utilisez plus le cordon électrique s'il est endommagé ; remplacez-le par un cordon électrique d'origine.
- Pour débrancher l'appareil, ne tirez pas sur le cordon électrique, mais sur la fiche.
- Ne tirez pas le cordon électrique au-dessus d'arêtes coupantes et ne le coincez pas.
- N'utilisez pas le cordon électrique pour porter/transporter la station de charge.
- Rangez et chargez l'appareil uniquement à l'intérieur.
- Afin de pouvoir utiliser les capacités de la batterie de manière optimale, l'appareil doit être uniquement stocké et utilisé à température ambiante.
- N'exposez pas l'appareil à des températures inférieures à 0°C, ni supérieures à 40°C.
- N'aspirez jamais sans le réservoir à poussières ni sans le filtre.  
→ L'appareil risque d'être endommagé !
- Évitez d'aspirer à proximité de la tête. N'approchez pas l'appareil à proximité immédiate de cheveux longs, écharpes, cravates ou autres articles similaires.  
→ Il existe un risque de blessure !
- Ne mettez jamais les mains dans les pièces rotatives.
- N'introduisez aucun objet pointu dans les contacts électriques.
- Ne modifiez pas les contacts.
- Des petites collisions du robot aspirateur peuvent entraîner la chute d'objets (situés sur des tables ou de petits meubles).
- Observez le robot aspirateur lors des premiers nettoyages. Si la pièce comporte des obstacles que le robot aspirateur ne peut pas surmonter, vous pouvez les éliminer au plus vite et empêcher ainsi toute interruption non souhaitée.

- Le robot aspirateur peut s'accrocher aux câbles téléphoniques ou électriques, nappes, lacets, ceintures qui pendent, etc. N'oubliez pas que dans des cas extrêmes, cela peut entraîner une chute d'objets. Par ailleurs, les câbles électriques peuvent être endommagés, ce qui peut entraîner un choc électrique, un incendie et/ou des blessures graves.
- Ne couvrez pas la fenêtre de la station de charge.  
→ Sinon, le robot aspirateur ne peut plus la reconnaître.
- Ne recouvrez pas la station de charge.  
→ Une surchauffe de la station de charge risque d'endommager l'appareil.
- Ne couvrez pas les capteurs du robot aspirateur, sinon le robot aspirateur ne peut plus s'orienter, ni se déplacer.
- Placez la station de charge de manière à ce qu'elle ne soit pas en permanence exposée aux rayons directs du soleil.
- Ne mettez pas la station de charge ni le robot aspirateur en service s'ils sont défectueux.
- En cas de panne, débranchez la station de charge/éteignez le robot aspirateur.
- Pour éviter tout risque de danger, seul le service après-vente agréé est autorisé à effectuer des réparations et à remplacer des pièces sur la station de charge et le robot aspirateur.
- Ne mettez pas de substances inflammables ou à base d'alcool sur les filtres.
- Pour des raisons de sécurité, afin de protéger la batterie et les moteurs, l'appareil est équipé d'une sécurité anti-surchauffe. Si la batterie ou l'appareil deviennent trop chauds, l'appareil s'éteint automatiquement.  
→ L'appareil doit refroidir pendant environ 30 minutes avant de pouvoir de nouveau être utilisé.
- L'emballage protège la station de charge/l'aspirateur des dommages pendant le transport. Nous vous recommandons par conséquent de conserver l'emballage pour des transports ultérieurs.

## Batterie au lithium-ion

- Lisez toutes les notices et consignes de sécurité.
  - Le non-respect des notices et consignes de sécurité peut provoquer des chocs électriques, des incendies et/ou de graves blessures.
- Conservez toutes les notices et consignes de sécurité pour une utilisation ultérieure.
- N'ouvrez pas la batterie.
  - Cela peut provoquer un court-circuit.
- Protégez la batterie de la chaleur, par ex. même contre une exposition prolongée aux rayons du soleil, un incendie, l'eau et l'humidité.
  - Il existe un risque d'explosion.
- En cas d'endommagement et d'utilisation incorrecte de la batterie, des vapeurs peuvent s'échapper. Respirez de l'air frais et en cas de troubles, consultez un médecin.
  - Les vapeurs peuvent irriter les voies respiratoires.
- Utilisez uniquement la batterie avec votre Roxxter Bosch.
  - C'est le seul moyen de protéger la batterie contre une surcharge dangereuse.
- Chargez la batterie uniquement lorsqu'elle est montée sur la station de charge d'origine.
  - Si vous utilisez un chargeur adapté à un certain type de batterie pour d'autres types de batterie, vous risquez de provoquer un incendie.
- Utilisez uniquement la batterie prévue à cet effet, typ 4INR19/66-2 (accessoire en option BRZ1AL) dans le Roxxter de Bosch.
  - L'utilisation d'une autre batterie peut provoquer des blessures et représenter un risque d'incendie.
- Si le robot aspirateur n'est pas utilisé pendant une longue période, la batterie doit être rechargée.
- Si le robot aspirateur est entreposé pendant plusieurs mois, chargez complètement la batterie et retirez-la de l'appareil.

- Éloignez les batteries non utilisées des trombones, pièces de monnaie, clés, clous, vis, ou tout autre petit objet métallique qui pourrait provoquer un pontage des contacts du connecteur de câble. Un court-circuit entre les contacts des connecteurs peut entraîner des brûlures ou un incendie.
- En cas de batterie défectueuse, du liquide peut s'échapper et asperger les objets attenants. Vérifiez les parties concernées.  
→ Nettoyez-les ou remplacez-les le cas échéant. Évitez tout contact avec le liquide.
- En cas d'utilisation inadéquate, du liquide peut s'échapper de la batterie. Évitez tout contact avec ce liquide. En cas de contact accidentel, rincez abondamment à l'eau. En cas de contact du liquide avec les yeux, consultez immédiatement un médecin.  
→ Le liquide s'échappant d'une batterie peut irriter la peau ou provoquer des brûlures.
- Une batterie défectueuse ne doit plus continuer à être utilisée. Remplacez immédiatement la batterie défectueuse et mettez celle-ci au rebut.
- La batterie peut être endommagée par des objets pointus, comme une aiguille ou un tournevis, ou encore sous l'effet d'une force extérieure. Cela peut provoquer un court-circuit interne et la batterie peut brûler, émettre de la fumée, exploser ou surchauffer.

## Caméra

- Veuillez utiliser la caméra streaming uniquement dans le cadre législatif du pays concerné dans lequel vous utilisez l'appareil. Par exemple, n'utilisez pas la caméra afin de porter atteinte indûment à la vie privée de tierces personnes.
- Informez les personnes présentes qu'une caméra est utilisée. Utilisez le streaming uniquement lorsque les personnes présentes vous en ont donné l'autorisation.



## Remarques sur le transport

La batterie au lithium-ion intégrée est soumise aux exigences du droit relatif aux marchandises dangereuses. La batterie peut être transportée par l'utilisateur sur la route sans autres dispositions. En cas d'expédition par des tiers (par ex. transport aérien ou routier), des exigences particulières doivent être respectées en termes d'emballage et de marquage. Dans ce cas, pour la préparation de l'équipement à envoyer, il faut faire appel à un expert spécialisé dans le transport de marchandises dangereuses.

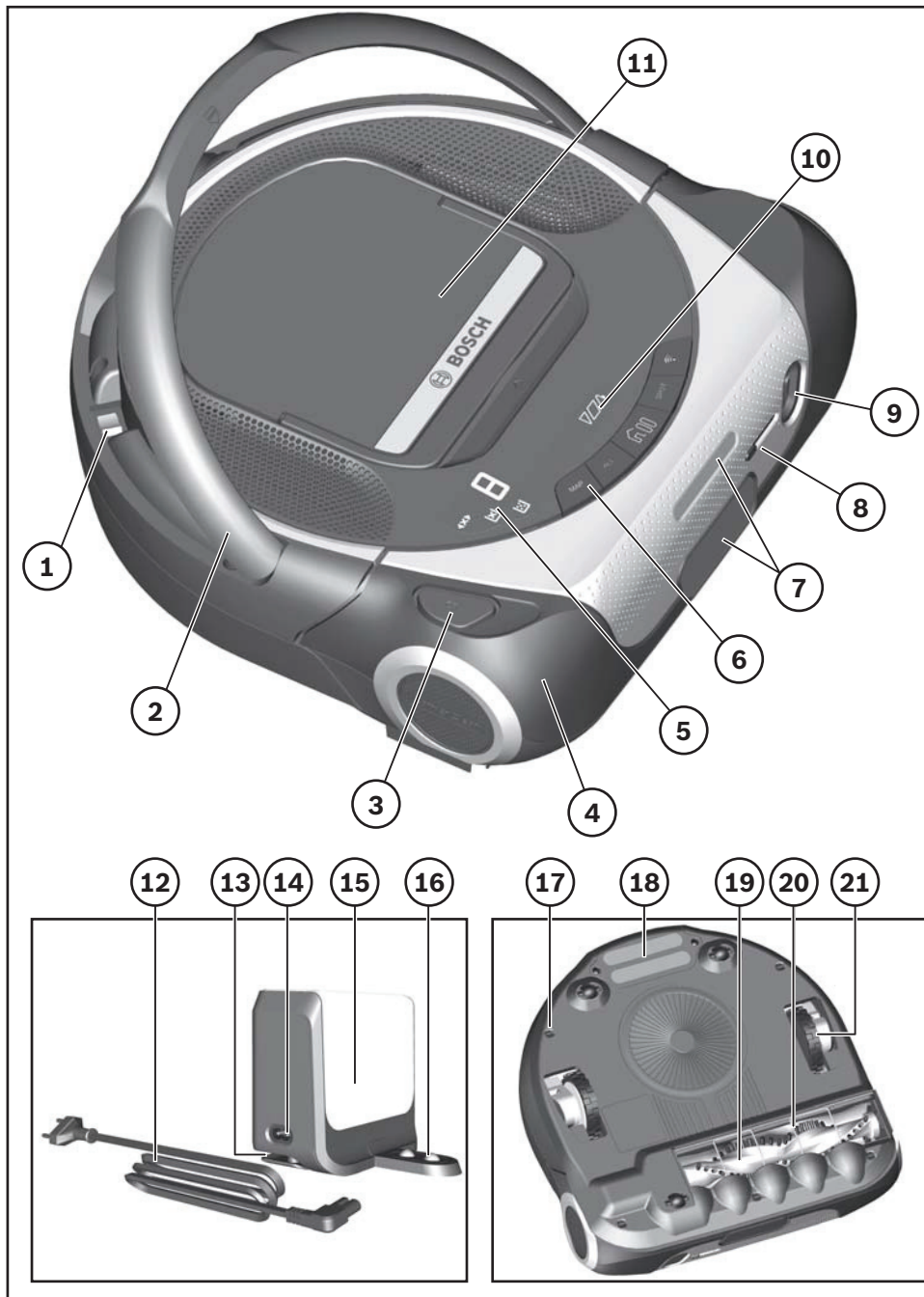

- ① Interrupteur marche/arrêt
- ② Poignée de transport
- ③ Bouton de déverrouillage de la brosse rotative
- ④ Capteur de contact
- ⑤ Affichages des erreurs et défauts
- ⑥ Touches pour les fonctions de base et le programme de nettoyage
- ⑦ Système de navigation laser
- ⑧ Curseur pour le capot de la caméra\*
- ⑨ Caméra (R-Cam)\*
- ⑩ Indicateur de charge
- ⑪ Unité du filtre avec collecteur de poussières
- ⑫ Câble réseau de la station de charge
- ⑬ Système de rangement du câble de la station de charge
- ⑭ Raccordement du câble réseau
- ⑮ Station de charge
- ⑯ Contacts de charge de la station de charge
- ⑰ Capteur de chute
- ⑱ Contacts de charge pour la batterie
- ⑲ Brosse rotative
- ⑳ Protection du câble
- ㉑ Roue d'entraînement

\* selon l'équipement

**Remarque**

Nous vous recommandons d'utiliser des pièces d'accessoires Bosch d'origine. Celles-ci ont été spécialement élaborées pour votre appareil. Vous trouverez les accessoires Bosch d'origine en ligne ou dans le commerce spécialisé.

**A Batterie BRZ1AL**

Batterie au Lithium-Ion pour une longue durée d'utilisation dans le Roxxter de Bosch.

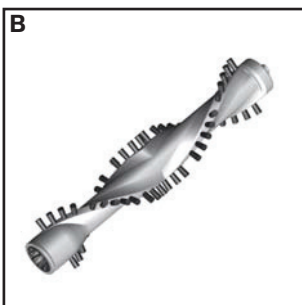
**B Brosse rotative BRZ1AB**

Brosse rotative HighPower Brush pour des sols plus propres.

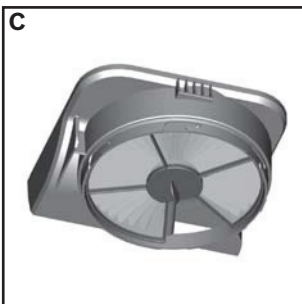
**C Unité du filtre avec filtre à peluche BRZ1AF**

Filtre Pure Air pour un air de purge plus propre. Nous vous recommandons de changer l'unité du filtre avec filtre à peluche deux fois par an.



### Déballage

Fig. 1

Lors du déballage, vérifiez que toutes les pièces sont présentes. S'il manque des pièces ou si vous constatez un dommage dû au transport lors du déballage, informez-en immédiatement votre revendeur.

### Installation de la station de charge

#### ! Attention

- La position de la station de charge doit être choisie de manière à n'être couverte en aucune situation. Cela est indispensable pour que le robot aspirateur puisse toujours reconnaître la station de charge.

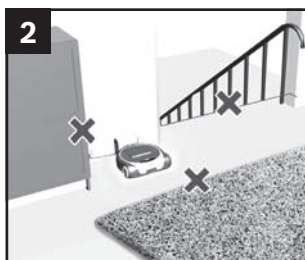

Fig. 2 Consignes d'installation

Respectez les consignes d'installation suivantes pour la station de charge.

- Installez la station de charge à proximité d'une prise.
- Installez la station de charge sur une surface plane et contre un mur.
- N'installez pas la station de charge à proximité directe d'escaliers ou de meubles.

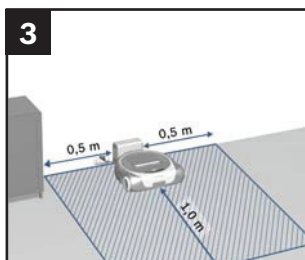
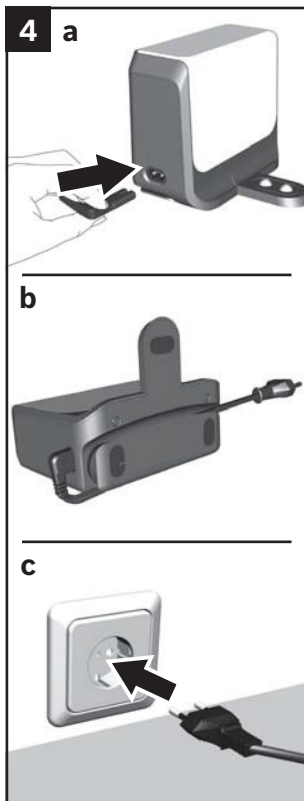

Fig. 3 Espaces libres pour la station de charge

- Laissez au minimum 0,5 m d'espace à gauche et à droite de la station de charge.
- Laissez au minimum 1,0 m d'espace libre devant la station de charge couplée au robot aspirateur.

#### Remarque

Les espaces libres doivent être des surfaces planes, librement accessibles, sans obstacle ni différence de hauteurs.



### Raccordement de la station de charge

Ne posez aucun câble devant la station de charge, cela pourrait empêcher le robot aspirateur de se fixer à cette dernière.

Fig. 4

a) Connectez la fiche du câble de charge dans la station de charge.

b) Enroulez le câble réseau restant autour du support de câble.

- Déroulez uniquement la portion nécessaire du câble réseau.

c) Insérez la fiche secteur dans une prise de courant.

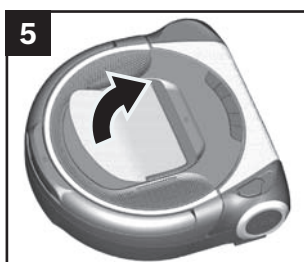

### Avant la première utilisation

Les surfaces sensibles de votre robot aspirateur sont recouvertes d'un film protecteur pendant le transport afin d'éviter l'appareil d'être rayé ou endommagé.

Fig. 5

- Avant la première utilisation, retirez le film protecteur du dessus de votre robot aspirateur.

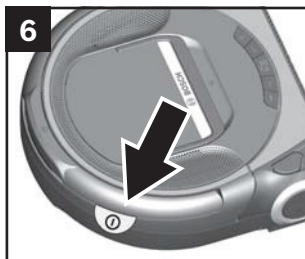

### Mise en marche du robot aspirateur

#### Remarque

L'autocollant rouge apposé sur la poignée du robot aspirateur sert à trouver plus facilement l'interrupteur marche/arrêt situé en-dessous de la poignée.

Fig. 6

- Avant le premier démarrage de l'appareil, retirez l'autocollant.

#### Remarque

Un interrupteur marche/arrêt se trouve sous la poignée du robot aspirateur.

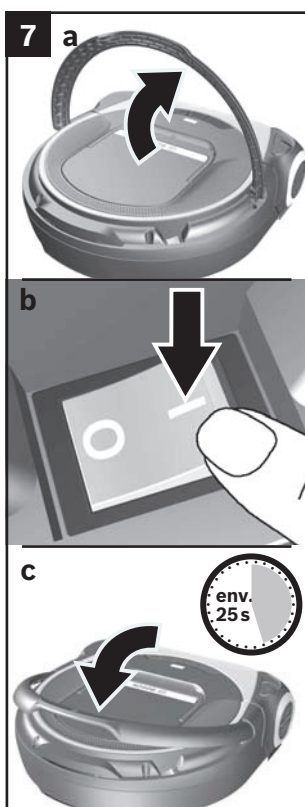

Fig. 7

- a) Rabattez vers le haut la poignée du robot aspirateur.

- b) Actionnez l'interrupteur marche/arrêt dans le sens de la flèche.

- Le robot aspirateur est mis en route.

Les touches sur le devant de l'appareil s'allument en continu de gauche à droite et trois sons brefs signalent le démarrage de l'appareil.

#### Remarque

Le démarrage du robot aspirateur dure env. 25 secondes.

- c) Rabattez vers le bas la poignée du robot aspirateur.

#### ! Attention

- Avant la première utilisation, la batterie du robot aspirateur doit être entièrement chargée. Fig. 8

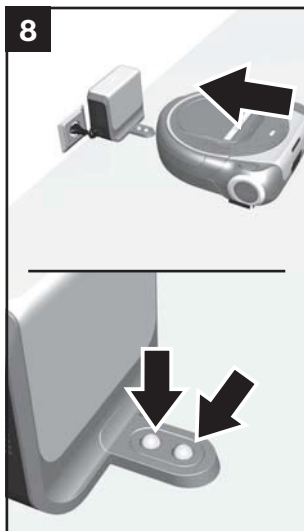

### Chargement de la batterie

#### ⚠ Attention

- Chargez le robot aspirateur uniquement avec la station de charge fournie.

Fig. 8

- Installez le robot aspirateur avec son côté arrière sur la station de charge jusqu'à ce que la charge soit affichée.

#### Remarque

Si la charge n'est pas affichée, appuyez sur l'arrière du robot aspirateur sur les contacts de charge.

#### Remarque

Si le robot aspirateur et donc la batterie ne sont pas utilisés pendant une longue période, il se peut que cette dernière se décharge. La batterie est dotée d'une protection, excluant ainsi tout risque d'endommagement. Si la batterie est déchargée, l'indicateur de la batterie peut mettre jusqu'à deux minutes pour s'allumer après le démarrage du processus de charge.



Fig. 9

Le témoin de charge clignote pendant le chargement.

Quand la batterie est complètement chargée, le témoin de charge est allumé et ne clignote plus.

La station de charge et le robot aspirateur peuvent chauffer : cela est normal et sans risque.

Vous trouverez des informations détaillées au chapitre »Affichages et signaux«. Fig. 33



10

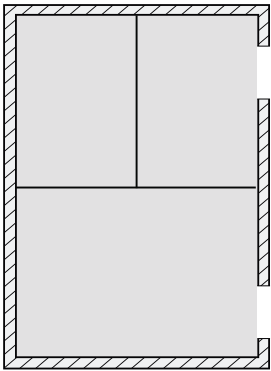

## Programmes de nettoyage

Le robot aspirateur dispose de plusieurs programmes de nettoyage pour le nettoyage individuel de chaque pièce ou zone.

Les programmes de nettoyage peuvent être soit sélectionnés directement via les touches du robot aspirateur, soit commandés via l'appli Home Connect.

### Programme de nettoyage ALL

#### Fig. 10

Avec le programme de nettoyage ALL, toutes les pièces accessibles par le robot aspirateur sont nettoyées les unes après les autres.

Après le démarrage du programme de nettoyage ALL, le robot aspirateur explore son environnement le plus proche et crée une carte temporaire. Ensuite, il commence le nettoyage systématique de la zone explorée.

Les grandes pièces sont divisées en zones d'environ 20 mètres carrés. La répartition intelligente de grandes pièces s'effectue automatiquement via le robot aspirateur.

Les zones individuelles sont ensuite parcourues et nettoyées le long des limites de la zone en bandes parallèles.

Les zones non traitées sont détectées et finalement nettoyées séparément.

Le programme de nettoyage peut être utilisé dans les modes de puissance Silent, Eco et Power.

Vous trouverez des informations détaillées sur les modes de puissance au chapitre **»Modes de puissance«**.

#### Fig. 17

Une fois que toutes les pièces accessibles sont nettoyées, le robot aspirateur revient au point de démarrage du nettoyage.

Lorsque l'état de la batterie est faible, le robot aspirateur revient à sa position d'origine et le programme est mis en pause. Lorsque le nettoyage a commencé à partir de la station de charge, un chargement unique a lieu, suivi de la poursuite du nettoyage, sinon l'appareil passe en mode économie d'énergie.

11

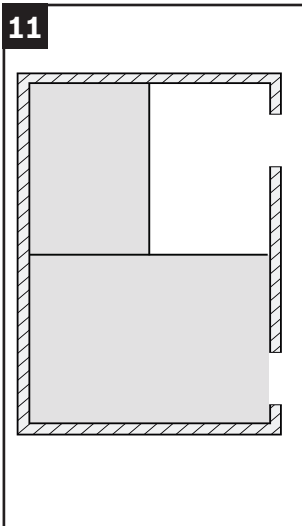

## Programme de nettoyage MAP

Fig. 11

Avec le programme de nettoyage MAP, la carte de votre domicile est parcourue et nettoyée par le robot aspirateur selon un schéma de nettoyage déterminé. Vous devez avoir préalablement créé et confirmé cette carte via l'appli Home Connect par l'intermédiaire de votre robot aspirateur.

Nous vous recommandons d'ouvrir toutes les portes lors de la création d'une nouvelle carte. Par ailleurs, nous vous recommandons de démarrer l'exploration d'une nouvelle carte à partir de la station de charge. Après l'exploration d'une carte dans le programme de nettoyage MAP, le robot aspirateur revient à sa position d'origine.

Lorsque le robot aspirateur est arrêté dans une pièce et que vous démarrez ensuite le programme de nettoyage MAP, il effectue d'abord d'une localisation avant le nettoyage. Il en est de même lorsque le robot aspirateur est relevé pendant le nettoyage et que vous remettez en marche le programme de nettoyage MAP après une pause.

En cas de commande effectuée directement sur le robot aspirateur, ce dernier vérifie avant le démarrage si la carte mémorisée en dernier est identique à la pièce à nettoyer. Si la pièce est identique à la carte qui est à disposition, le robot aspirateur commence le nettoyage. Sinon, le programme de nettoyage est annulé.

En cas de commande effectuée via l'appli Home Connect, il est possible de sélectionner une ou plusieurs pièces individuellement pour le nettoyage. Par ailleurs, certaines zones peuvent être identifiées comme zones interdites à l'aide de l'appli. Ces zones ne sont pas parcourues pendant le nettoyage et sont omises exprès.

Le programme de nettoyage peut être utilisé dans les modes de puissance Silent, Eco et Power.

Vous trouverez des informations détaillées sur les modes de puissance au chapitre **»Modes de puissance«**.

Fig. 17

Lorsque l'état de la batterie est faible, le robot aspirateur revient à la station de charge. Le programme reprend une fois la batterie rechargée. Cela n'arrive qu'une seule fois, lorsque la batterie est vide pour la deuxième fois, le robot aspirateur revient à la station de charge et termine le nettoyage.

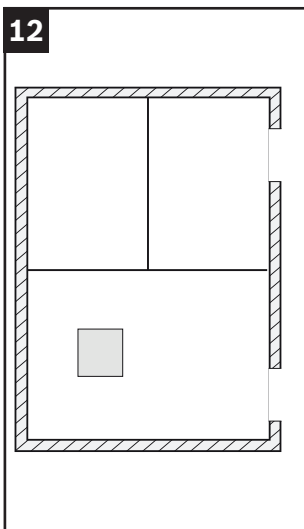
**12**

### Programme de nettoyage SPOT

Fig. **12**

Avec le programme de nettoyage SPOT, le robot aspirateur procède à un nettoyage intensif dans une zone d'environ un mètre carré.

Lors de son utilisation, le robot aspirateur doit être déposé directement au centre de cette zone ou il la rejoint automatiquement en cas d'utilisation via l'appli Home Connect. Cette zone est alors parcourue et nettoyée par le robot aspirateur en suivant des bandes parallèles.

Une fois que la zone est nettoyée, le robot aspirateur revient à son point de départ.

Le programme de nettoyage peut être utilisé exclusivement dans le mode de puissance Power.

Vous trouverez des informations détaillées sur les modes de puissance au chapitre »**Modes de puissance**«.

Fig. **17**

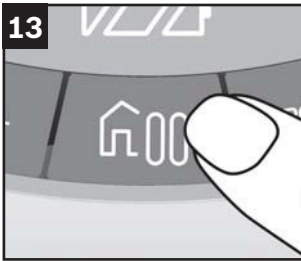

## Pause → Arrêt → Rentrer

**Fig. 13** Touche Rentrer/Pause

À tout moment, vous pouvez commander le robot aspirateur directement en appuyant sur la touche Rentrer/Pause du robot aspirateur pour le mettre en pause, l'arrêter ou le renvoyer à son point de départ.

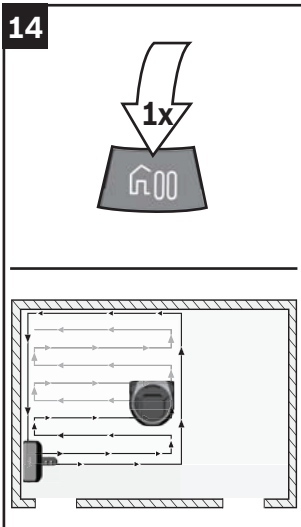

## Mettre en pause le programme de nettoyage

**Fig. 14**

- Appuyez une fois sur la touche Rentrer/Pause pendant qu'un programme de nettoyage est en cours.
- Le robot aspirateur s'arrête et annule le programme de nettoyage actif.

Lorsqu'il est en pause, la touche Rentrer/Pause clignote et la touche du programme de nettoyage actif prend la couleur du mode de nettoyage sélectionné.

- En appuyant sur la touche de programme correspondante, le robot aspirateur reprend le programme de nettoyage annulé.

### Remarque

Si le robot aspirateur est mis en pause via la touche Rentrer/Pause, pour votre propre sécurité, ou si vous souhaitez éviter que le nettoyage reprenne via l'appli, il est recommandé de désactiver le réseau sans fil ou d'éteindre complètement l'appareil via l'interrupteur à bascule.

15

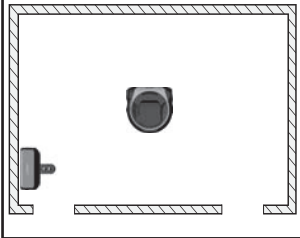

## Arrêter le programme de nettoyage

Fig. 15

- Si vous appuyez une deuxième fois sur la touche Rentrer/Pause lorsque le robot aspirateur est en pause, le programme de nettoyage actif s'arrête. Le robot aspirateur est opérationnel. Lorsqu'il est prêt à fonctionner, les touches clignotent par intervalles de 5 secondes.

16

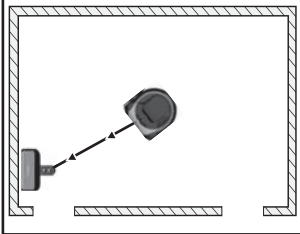
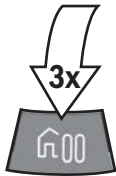

## Fonction Rentrer

Fig. 16

- Appuyez une troisième fois sur la touche Rentrer/Pause lorsque le robot aspirateur est arrêté pour renvoyer le robot aspirateur à son point de départ du nettoyage.

Si le robot aspirateur a été déposé dans un environnement non localisé et que vous activez la fonction Rentrer, le robot aspirateur cherche sa station de charge pendant 10 minutes.

Si un programme de nettoyage a été démarré, annulé, puis que la fonction Rentrer est activée, le robot aspirateur revient à sa position d'origine.

Si le nettoyage a été lancé à partir de la station de charge, le robot aspirateur revient à la station de charge.

## Remarque

Si le robot aspirateur est renvoyé au point de départ via la fonction Rentrer, il est impossible de l'arrêter en chemin. Le robot aspirateur est arrêté en appuyant sur la touche Rentrer/Pause.



## Modes de puissance

Fig. 17  → Silent → Eco → Power

Pour les programmes de nettoyage **MAP** et **ALL**, il est possible de choisir entre trois différents modes de puissance en appuyant plusieurs fois sur la touche.

Une lumière colorée de la touche de l'appareil indique le mode de puissance actif.

### Mode de puissance Silent : vert

Pour des tâches de nettoyage simples avec un très faible bruit de fonctionnement sans compromettre l'autonomie de la batterie.

### Mode de puissance Eco : blanc

Pour des tâches de nettoyage normales avec une très bonne efficacité du nettoyage et une bonne autonomie de la batterie.

### Mode de puissance Power : orange

Puissance maximale pour des tâches de nettoyage exigeantes et quotidiennes, pour des pièces de taille moyenne.

### Remarque

Le programme de nettoyage SPOT peut être utilisé exclusivement dans le mode de puissance Power.

18



### Connexion au réseau sans fil

Fig. 18

Ce robot aspirateur peut être commandé sans fil via un appareil mobile (par ex. une tablette ou un smartphone). L'appli Home Connect propose des fonctions supplémentaires pour pouvoir utiliser pleinement l'appareil connecté.

Si l'appareil n'est pas connecté au réseau WLAN (réseau domestique), le robot aspirateur peut être commandé via les touches.

#### Remarque

Observez les consignes de sécurité au début de cette notice d'utilisation et assurez-vous qu'elles sont également respectées si vous utilisez l'appareil via l'appli Home Connect lorsque vous n'êtes pas à la maison. Observez également les consignes de l'appli Home Connect.

#### Remarque

La disponibilité des fonctions Home Connect dépend de la disponibilité des services Home Connect dans votre pays. Les services Home Connect ne sont pas disponibles dans tous les pays. Vous trouverez de plus amples informations à ce sujet à l'adresse [www.home-connect.com](http://www.home-connect.com).

## Réglages

Afin de pouvoir procéder à des réglages via Home Connect, l'appli Home Connect doit être installée sur votre terminal mobile (p. ex. une tablette ou un smartphone). Pour ce faire, consultez les documents Home Connect fournis.

Suivez les étapes prescrites par l'application pour procéder aux réglages.

La connexion du robot aspirateur au réseau WLAN s'effectue via la touche dédiée au réseau sans fil du robot aspirateur.

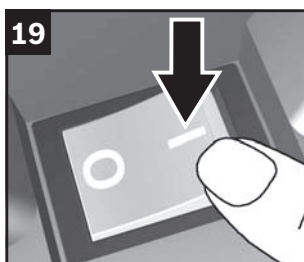

Fig. 19

- Allumez le robot aspirateur.

Le robot aspirateur est opérationnel. Lorsqu'il est prêt à fonctionner, les touches clignotent par intervalles de 5 secondes.

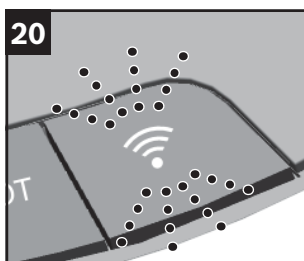

Fig. 20

Si la touche du réseau sans fil s'allume en permanence en blanc, la fonction du robot aspirateur est active et le robot aspirateur peut être connecté à un réseau WLAN.

### Remarque

Veillez noter que votre routeur est réglé de manière à prendre en charge la communication des appareils avec la fonction réseau sans fil.

### Remarque

Veillez à ce que le robot aspirateur ne se trouve pas en mode économie d'énergie.

### Remarque

Découvrez plus d'informations sur la connexion de votre Roxxter à l'appli Home Connect sur <https://www.home-connect.com/fr/fr/aide-assistance/configuration>. Vous trouverez d'autres tutos vidéo sur les fonctions du Roxxter directement dans l'appli Home Connect.



21 a



b



c



d

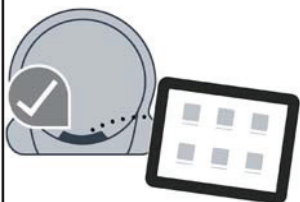

e



## Connexion automatique au réseau WLAN

### Remarque

Si le routeur est doté d'une fonctionnalité WPS, veuillez connecter le robot aspirateur au réseau WLAN comme décrit dans cette section.

Fig. 21

- Désactivez les données mobiles et activez le réseau sans fil sur votre appareil mobile.
- a) Connectez l'appareil mobile au réseau domestique.
- b) Appuyez sur la touche du réseau sans fil pendant au moins 3 secondes jusqu'à ce que la touche clignote en bleu.
- Appuyez sur la touche WPS de votre routeur dans les 2 minutes qui suivent.
- Patientez jusqu'à ce que la touche du réseau sans fil s'allume en vert ; trois signaux sonores signalent la connexion réussie.
- c) Ouvrez l'appli Home Connect et sélectionnez [Ajouter l'appareil].  
Sinon, une petite fenêtre contextuelle apparaît, sur laquelle le robot aspirateur est déjà représenté. Si tel est le cas, sélectionnez [Ajouter].
- Si nécessaire, confirmez les informations importantes affichées dans l'appli et sélectionnez [Suivant].
- Patientez jusqu'à ce que l'appli ait vérifié les conditions de connexion d'un appareil.
- S'il ne s'est encore rien passé via la fenêtre contextuelle au premier point de c), sélectionnez à présent le robot aspirateur que vous souhaitez connecter avec [+].
- Si une confirmation vous est demandée au niveau de l'appareil via l'appli Home Connect, appuyez brièvement sur la touche du réseau sans fil de votre robot aspirateur.
- d) Le robot aspirateur se connecte à l'appli.
- Sélectionnez [Suivant].
- Réglez la fonction de temps souhaitée dans l'appli, puis confirmez l'entrée [Fait].
- e) Toutes les fonctions du robot aspirateur peuvent à présent être utilisées via l'appli sur le terminal mobile.

## Connexion manuelle au réseau WLAN

### Remarque

Le robot aspirateur paramètre son propre réseau WLAN auquel le terminal mobile peut accéder.

Fig. 22

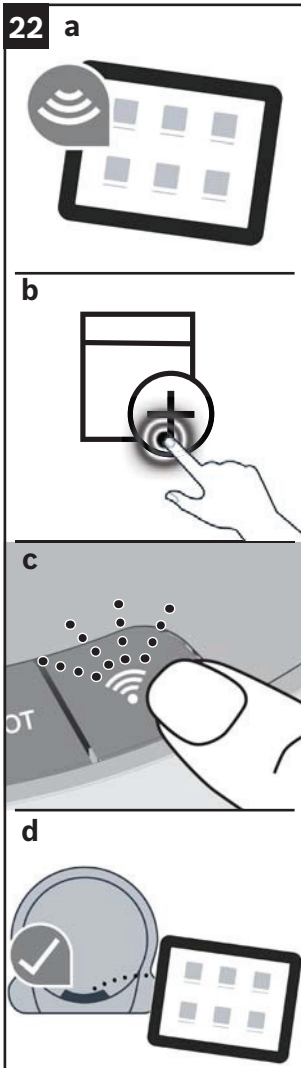

- Désactivez les données mobiles et activez le réseau sans fil sur votre appareil mobile.
- a)** Connectez l'appareil mobile au réseau domestique.
- b)** Ouvrez l'appli Home Connect et sélectionnez [Ajouter l'appareil].
  - Confirmez les informations importantes affichées dans l'appli et sélectionnez [Suivant].
  - Patientez jusqu'à ce que l'appli ait vérifié les conditions de connexion d'un appareil.
  - Si vous avez déjà ajouté d'autres appareils Home Connect à votre réseau domestique, sélectionnez [+] à côté de l'inscription "Ajouter un autre appareil domestique". Si vous n'avez pas encore ajouté d'appareil Home Connect à votre réseau domestique, les instructions pas à pas apparaissent directement pour connecter l'appareil. Choisissez [Démarrer]. Si vous y êtes invité, saisissez le mot de passe de votre réseau WLAN, puis sélectionnez [Suivant].
- c)** Si le mode de connexion vous est demandé au niveau de l'appareil via l'appli Home Connect, appuyez brièvement sur la touche du réseau sans fil de votre robot aspirateur. La touche clignote en jaune pour confirmation.
  - Sous iOS, sélectionnez à présent [Suivant] et connectez-vous, comme décrit, avec "Home Connect". Pour ce faire, la saisie du mot de passe de votre réseau WLAN et la confirmation par la sélection de [Suivant] est aussi requise.
  - Patientez jusqu'à ce que la touche du réseau sans fil s'allume en vert ; trois signaux sonores signalent la connexion réussie. Ce processus peut durer jusqu'à une minute.
  - Sous Android, sélectionnez à présent [Suivant].
- d)** Le robot aspirateur se connecte à l'appli.
  - Sélectionnez [Suivant].
  - Réglez la fonction de temps souhaitée dans l'appli, puis confirmez l'entrée [Fait].

22 e

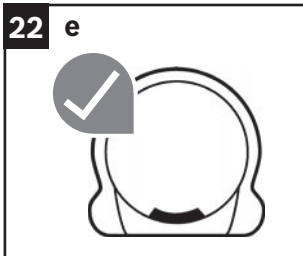

e) Toutes les fonctions du robot aspirateur peuvent à présent être utilisées via l'appli sur le terminal mobile.

23

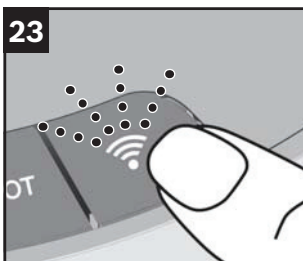

### Déconnexion/connexion

Le robot aspirateur peut être à tout moment déconnecté du réseau WLAN.

#### Remarque

Si le robot aspirateur est déconnecté du réseau WLAN, aucune commande via Home Connect n'est possible.

#### Fig. 23

- Appuyez deux fois en moins d'1 seconde sur la touche du réseau sans fil allumée en blanc ou en vert du bandeau de commande.
- Après env. 2 secondes, la touche du réseau sans fil ne s'allume plus et la connexion au réseau WLAN est coupée.
- Appuyez de nouveau sur la touche du réseau sans fil et la fonction du réseau sans fil du robot aspirateur est de nouveau activée. Si le robot aspirateur était auparavant connecté à un réseau WLAN, la connexion paramétrée est rétablie.

#### Remarque

Les informations sur le réseau WLAN restent mémorisées jusqu'à ce que le robot aspirateur soit réinitialisé à ses réglages usine.



### Rétablissement des réglages usines sur le robot aspirateur

Lors de la réinitialisation du robot aspirateur à ses réglages usines, toutes les données personnelles, telles que les informations sur le réseau WLAN et les cartes mémorisées, sont supprimées.

#### Fig. 24

- Lorsque le robot aspirateur est prêt à l'emploi, appuyez pendant au moins 5 secondes sur la touche ALL.
- Le robot aspirateur est réinitialisé à ses réglages usine.

#### Remarque

Lorsque vous cédez ou achetez l'appareil, celui-ci doit être réinitialisé à ses réglages usine.

### Remarque liée à la protection des données

Lors de la première connexion du robot aspirateur à un réseau WLAN relié à Internet, celui-ci transmet les catégories suivantes de données au serveur Home Connect (premier enregistrement) :

- Code d'appareil univoque (constitué de clés d'appareil ainsi que de l'adresse MAC du module de communication du réseau sans fil intégré).
- Certificat de sécurité du module de communication du réseau sans fil (pour la protection technique des informations de la connexion).
- Version actuelle du logiciel et du matériel de votre robot aspirateur.
- État d'une précédente restauration éventuelle des réglages usine.

Ce premier enregistrement prépare l'utilisation des fonctionnalités Home Connect et ne s'avère nécessaire qu'au moment où vous voulez utiliser les fonctionnalités Home Connect pour la première fois.

### Remarque

Veillez noter que les fonctionnalités Home Connect ne sont utilisables qu'en liaison avec l'appli Home Connect. Vous pouvez accéder aux informations sur la protection des données depuis l'appli Home Connect.

### Déclaration de conformité

Par la présente, BSH Hausgeräte GmbH déclare que l'appareil avec la fonctionnalité Home Connect est en accord avec les exigences fondamentales et les autres dispositions adaptées de la directive 2014/53/CE.

Vous trouverez une déclaration de conformité RED détaillée sur Internet à l'adresse [www.bosch-home.com](http://www.bosch-home.com) à la page Produit de votre appareil dans les documents supplémentaires.

**Marquage RED**

Bande de 2,4 GHz :	100 mW max.
Bande de 5 GHz :	100 mW max.



BE	BG	CZ	DK	DE	EE	IE	EL
ES	FR	HR	IT	CY	LV	LT	LU
HU	MT	NL	AT	PL	PT	RO	SI
SK	FI	SE	UK	NO	CH	TR	
WLAN 5 GHz : prévu pour un usage à l'intérieur							

**Mode économie d'énergie lié**

En veille avec maintien de la connexion au réseau, votre appareil consomme 2 W max.

### **Mode économie d'énergie**

Après 10 minutes d'inactivité, l'appareil passe automatiquement en mode économie d'énergie (mode veille). Sinon, l'appareil peut aussi être mis en mode économie d'énergie via l'appli.

Pour indiquer que l'appareil se trouve en mode économie d'énergie et est prêt à l'emploi, le témoin de la batterie clignote brièvement toutes les 10 secondes (pendant 250 ms). Cet éclairage permet par ailleurs de trouver plus facilement l'appareil s'il se trouve dans des pièces mal éclairées.

Pour sortir l'appareil du mode économie d'énergie, vous pouvez appuyer sur la touche MAP, ALL, PAUSE ou SPOT, ou bien utiliser l'appli Home Connect.

Si l'appareil se trouve en mode économie d'énergie et que la batterie est chargée sur la station de charge, vous pouvez voir l'indicateur de l'état de charge.

## Conditions préalables pour le démarrage

### ⚠ Attention

- Les câbles qui traînent peuvent être endommagés !



Fig. 25

Pendant le fonctionnement du robot aspirateur, ne laissez traîner aucune petite pièce ou autres, car cela représente un obstacle pour le robot aspirateur.

Les objets suivants peuvent notamment représenter un obstacle :

journaux, livres, revues, papiers, vêtements, jouets, CD, sacs en plastique, bouteilles, verres, rideaux tombant jusqu'au sol, ou dessus de lit.

Pour votre propre sécurité, lorsque la pièce ne correspond pas à la description ou si le démarrage d'un programme de nettoyage par l'appli n'est pas souhaité, désactivez le réseau sans fil ou éteignez complètement le robot aspirateur via l'interrupteur à bascule.

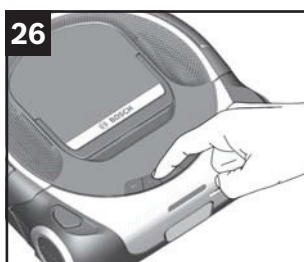

## Démarrage du robot aspirateur

Fig. 26

- Démarrez un programme de nettoyage en appuyant sur la touche de commande sur le robot aspirateur ou via l'appli Home Connect.
- Sélectionnez le mode de puissance en appuyant plusieurs fois sur la touche de commande ou via l'appli Home Connect.
- Le robot aspirateur commence par le nettoyage selon le programme de nettoyage et le mode de puissance sélectionnés.
- La touche de commande du programme de nettoyage actif s'allume.





27

## Touches de commande

### Touches de commande des programmes de nettoyage

Vous trouverez de plus amples informations sur les programmes de nettoyage au chapitre »**Programmes de nettoyage et modes de fonctionnement**«.

Fig. 27

Les touches de commande se trouvent sur le dessus du robot aspirateur.

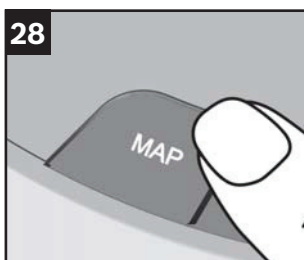

28

Fig. 28

### MAP

Si une carte a été créée et sélectionnée via l'appli Home Connect dans votre domicile, le nettoyage systématique est entamé après la localisation du robot aspirateur.



29

Fig. 29

### ALL

Après le démarrage, le robot aspirateur explore son environnement le plus proche et crée une carte temporaire. Ensuite, il commence le nettoyage systématique de la zone explorée.

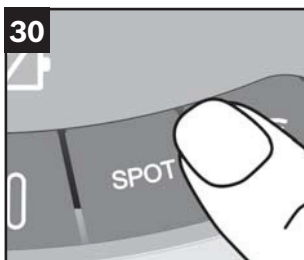

30

Fig. 30

### SPOT

Le nettoyage intensif d'une surface d'environ un mètre carré autour du point de départ du robot aspirateur est démarré.

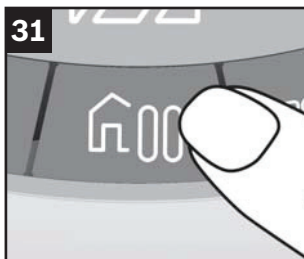

### Touche de commande Pause → Stop → Rentrer

Fig. 31



- Le programme de nettoyage est mis en pause en appuyant une fois sur la touche de commande Rentrer. (Pause)
- Un nouvel appui sur la touche arrête le programme de nettoyage. (Arrêter)
- Si vous appuyez de nouveau sur la touche de commande, le robot aspirateur revient à son point de départ. (Rentrer)



### Touche de commande du réseau sans fil

Fig. 32



- En appuyant sur la touche de commande, vous pouvez créer la connexion au réseau domestique en combinaison avec l'appli Home Connect. Vous trouverez de plus amples informations à ce sujet au chapitre »**Home Connect**«.



## Affichages et signaux

### Témoin de l'état de charge de la batterie

Fig. 33

Les LED du témoin indiquent l'état de charge de la batterie.



Batterie entièrement chargée

Charge résiduelle moyenne

Charge résiduelle faible

Lorsque la LED de gauche de l'indicateur de l'état de charge clignote, la batterie doit être rechargée.

#### Remarque

Si la LED de gauche de l'indicateur de l'état de charge clignote, les programmes de nettoyage MAP et ALL sont mis en pause et le robot aspirateur retourne à la station de charge ou à sa position de départ. Si le robot aspirateur est de nouveau entièrement chargé, le programme de nettoyage mis en pause reprend.

Si la batterie affiche une deuxième fois un état de charge faible, le robot aspirateur revient à la station de charge ou à sa position d'origine et interrompt le programme.

Le programme de nettoyage SPOT n'est pas mis en pause.

En cas de charge restante trop faible, le robot aspirateur s'éteint automatiquement. Le robot aspirateur doit être installé manuellement sur la station de charge pour être chargé. Vous trouverez de plus amples informations au chapitre »**Charger la batterie**«. **Fig. 8**



### Affichages des défauts et des erreurs

Fig. 34

Les affichages d'erreur indiquent des possibles défauts du robot aspirateur.

Vous trouverez une liste des messages de défaut et des instructions pour y pallier au chapitre »**Défauts et résolution des défauts**«.



Vérifier l'état de marche



Mettre le collecteur de poussières en place



Vider le collecteur de poussières



Affichage du défaut



### Affichages de statut des touches de programme

Fig. 35

Le statut actuel du robot aspirateur est affiché par l'intermédiaire de l'éclairage des touches de commande.

- Prêt à l'emploi      clignote par intervalles de 5 secondes, tous les programmes disponibles sont affichés
- Mode veille          aucun éclairage
- Fonctionnement    constamment allumé
- Mode                  éclairage coloré des touches de commande MAP, ALL, HOME et SPOT, indique le mode de puissance sélectionné

Vous trouverez de plus amples informations à ce sujet au chapitre »**Programmes de nettoyage et modes de fonctionnement**«.

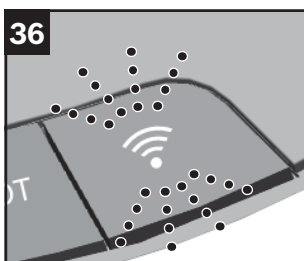

### Affichage de la touche de commande du réseau sans fil

Fig. 36

Le statut actuel de la connexion avec un réseau sans fil est indiqué par l'éclairage de la touche de commande du réseau sans fil.

- non connecté          constamment allumé en blanc
- La connexion est établie      selon la méthode de connexion, éclairage bleu ou jaune, clignotant à 1 seconde d'intervalle
- connecté              constamment allumé en vert
- éteint                  aucun éclairage
- Erreur de connexion      Clignotement rouge à 2 secondes
- Streaming vidéo actif      Clignotement blanc à 0,5 seconde d'intervalle

37

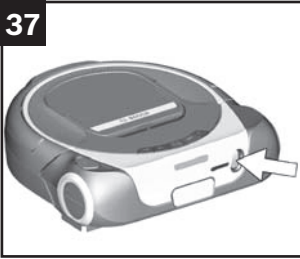

### Caméra (R-Cam)\*

Fig. 37

Certains modèles de la gamme de robots aspirateurs sont équipés d'une caméra en streaming. Cela permet à l'utilisateur de pouvoir voir ce qu'il se passe chez lui en son absence. Ainsi, des données vidéos venant du robot aspirateur sont transmises en streaming via le service de Streaming BSH vers l'appli Home Connect de l'utilisateur.

La qualité de transmission dépend de la vitesse de votre connexion Internet à la maison, ainsi que de votre appareil mobile.

Afin d'économiser la consommation des données et la capacité de la batterie, veuillez arrêter le streaming dans l'appli Home Connect lorsque vous ne vous le regardez pas.

Le streaming s'arrête automatiquement après environ 7 minutes afin de limiter la consommation de données et de préserver la batterie du Roxxtter. Si nécessaire, veuillez relancer le streaming.

Les données ne sont pas enregistrées, mais sont uniquement mises à disposition de l'utilisateur en tant que streaming. La vidéo en streaming s'effectue de manière cryptée. Le flux est optimisé pour l'utilisateur par l'architecture de service de streaming (par ex. résolution, débit d'images...) et est accessible par plusieurs applis couplées. Lorsque le streaming de la caméra est actif, cela est indiqué aussi bien dans l'appli que sur l'appareil.

Veuillez noter qu'en cas d'utilisation interne, seul le premier utilisateur reçoit une qualité de transmission élevée (FullHD), tous les autres utilisateurs reçoivent le flux au format comprimé (WVGA).

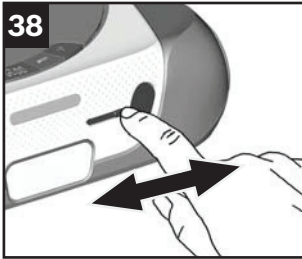

**Fig. 38** Capot de la caméra\*

Par ailleurs, la caméra peut également être fermée par l'intermédiaire du curseur manuel.

- Déplacez le curseur du capot vers la gauche ou la droite pour ouvrir ou fermer la caméra.

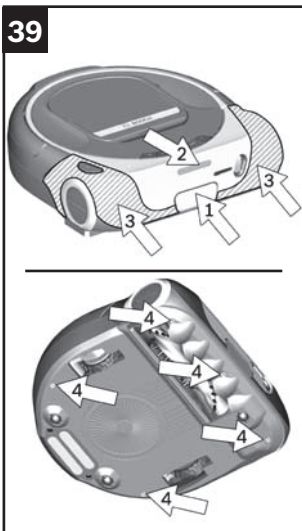
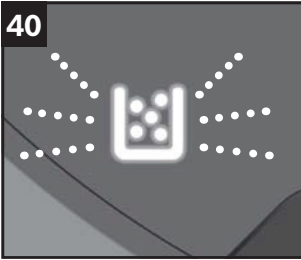

**Fig. 39**

Le robot aspirateur est équipé de plusieurs capteurs afin de détecter les objets et les obstacles présents dans la zone de nettoyage, et de les contourner.

- Système de navigation laser (1) + (2)
- Capteur de contact (3)
- Capteurs de chute (4)

40



### Vidage du collecteur de poussières

#### Témoin Vider le collecteur de poussières

Fig. 40

Si le témoin Vider le collecteur de poussières s'allume, le robot aspirateur doit être vidé, même s'il ne semble pas être encore tout à fait plein. Un filtre pollué peut également déclencher le témoin Vider le collecteur de poussières.

En vidant le collecteur de poussières, contrôlez aussi le degré d'encrassement du filtre à peluche **Fig. 43** et du filtre plissé **Fig. 45** et nettoyez-les si besoin selon les instructions.

41 a



b

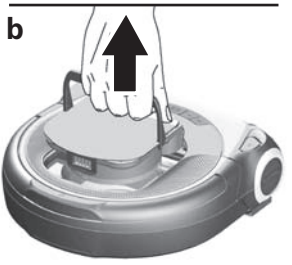

#### Extraire l'unité du filtre avec collecteur de poussières

Fig. 41

- a) Rabattez la poignée de l'unité du filtre vers le haut et déverrouillez-la.
- b) Retirez du robot aspirateur l'unité du filtre au niveau de la poignée.



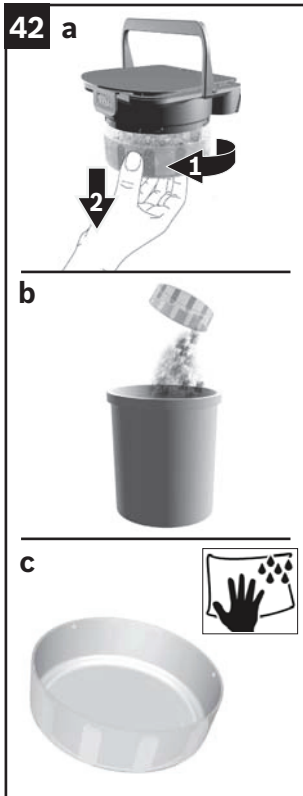

### Vider le collecteur de poussières

Fig. 42

- a) Tournez le collecteur de poussières dans le sens anti-horaire et déverrouillez-le.
- b) Retirez le collecteur de poussières de l'unité du filtre et videz-le.
- c) Si nécessaire, nettoyez le collecteur de poussières à l'aide d'un chiffon légèrement humide.

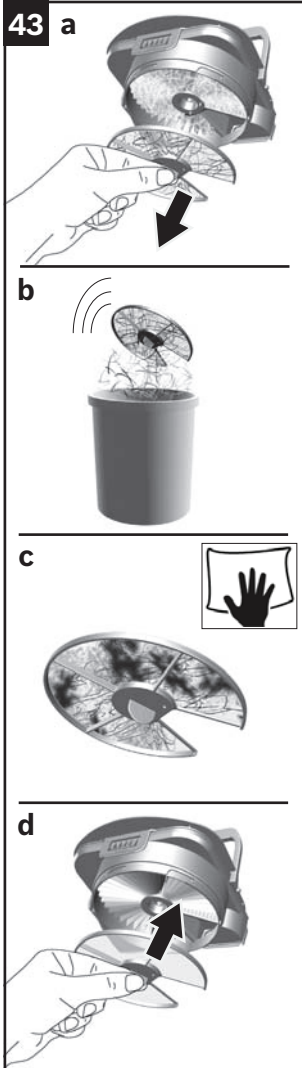

### Nettoyage du filtre à peluche

Fig. 43

Le filtre à peluche doit être nettoyé régulièrement, afin que le robot aspirateur fonctionne de façon optimale.

- Retirez du robot aspirateur l'unité du filtre avec le collecteur de poussières. **Fig. 41**
- Retirez le collecteur de poussières de l'unité du filtre.

Fig. 42

- Nettoyez le filtre à peluche.
- a) Tirez le filtre à peluche au niveau de la languette de l'unité du filtre.
- b) Généralement il suffit de secouer ou de tapoter légèrement sur le filtre à peluche lors du vidage du collecteur de poussières, afin que les éventuelles saletés se décollent.
- c) Si cela ne suffit pas, veuillez utiliser un chiffon sec pour retirer les saletés sur la surface.

- d) Une fois le nettoyage effectué, remettez en place le filtre à peluche sur l'unité du filtre.

#### Remarque

En remettant en place le filtre à peluche, veuillez à l'aligner correctement. Un filtre à peluche mal mis en place pourrait se détacher de l'unité du filtre en fonctionnement.

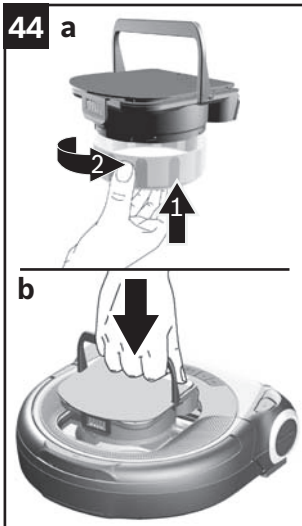

### Placer l'unité du filtre avec le collecteur de poussières

Fig. 44

- a) Installez le collecteur à poussières sur l'unité du filtre, tournez dans le sens horaire, puis verrouillez-le.
  - L'unité du filtre avec collecteur à poussières peut uniquement être installée lorsque la poignée est rabattue vers le haut.
- b) Insérez entièrement l'unité du filtre avec collecteur de poussières dans le robot aspirateur.
  - Rabattez la poignée de l'unité du filtre vers le bas et verrouillez-la dans le robot aspirateur.

### Remarque

Si aucune unité du filtre n'est insérée et verrouillée dans le robot aspirateur, le message d'erreur "Insérer le collecteur à poussières" s'allume et il est impossible de démarrer le robot aspirateur.

### ⚠ Attention

- L'unité du filtre doit uniquement être insérée avec le collecteur de poussières dans le robot aspirateur.

## Entretien du filtre

### Nettoyage du filtre plissé

Fig. 45

L'efficacité de ce filtre sera conservée, indépendamment d'une éventuelle décoloration de la surface du filtre.

- Retirez du robot aspirateur l'unité du filtre avec le collecteur de poussières. **Fig. 41**
  - Retirez le collecteur de poussières de l'unité du filtre. **Fig. 42**
  - Retirez le filtre à peluche de l'unité du filtre. **Fig. 43**
- a) Généralement, il suffit de secouer ou de tapoter légèrement sur le filtre plissé, afin que les éventuelles saletés se décollent.
  - b) Si cela ne suffit pas, aspirez le filtre plissé avec précaution avec un aspirateur à la puissance minimale.

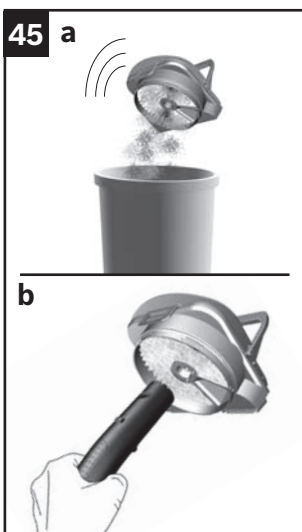

**Remarque**

Un filtre plissé pollué peut déclencher le témoin Vider le collecteur de poussières.

Afin que le robot aspirateur fonctionne à son niveau de performance optimal, il est recommandé de laver régulièrement le filtre plissé.

Pour une manipulation hygiénique, nous vous recommandons de remplacer le filtre

**Nettoyage de la brosse rotative****! Attention**

- Avant de nettoyer la brosse rotative, le robot aspirateur doit être éteint.

**Remarque**

La brosse rotative est également dotée d'une fonction d'auto-nettoyage. Pour ce faire, coupez avec des ciseaux les cheveux et les fils sur les deux côtés opposés. Lors du fonctionnement ultérieur de la brosse rotative de plus de 30 secondes, ceux-ci sont automatiquement aspirés.

**Remarque**

Posez l'appareil en le retournant sur une surface souple afin d'éviter de rayer le dessus du robot aspirateur.

**Fig. 46**

- a) Soulevez le robot aspirateur et tournez-le.
- b) Appuyez sur le bouton de déverrouillage de manière à ce que la brosse rotative se détache du robot aspirateur.
- c) Rabattez la protection de câble entièrement vers le haut.

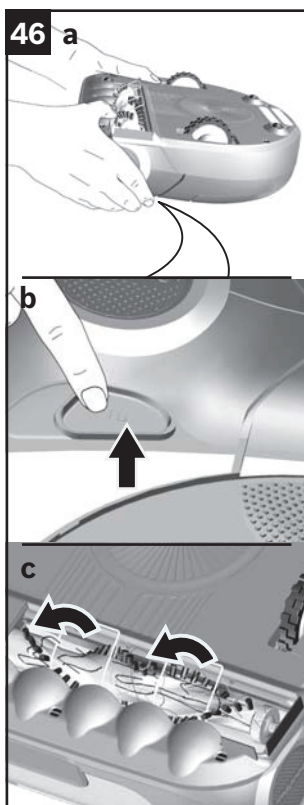

46 d

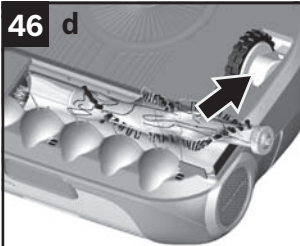

d) Retirez la brosse rotative du robot aspirateur.

e

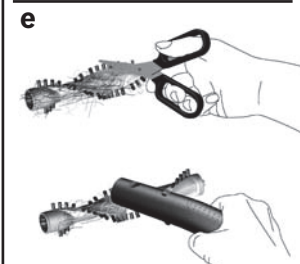

e) Coupez et retirez les fils et les cheveux enroulés avec des ciseaux.

- Si nécessaire, aspirez avec précaution la brosse rotative avec un aspirateur.

f

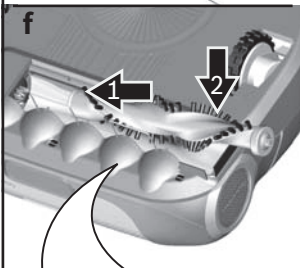

f) Insérez la brosse rotative dans le robot aspirateur. Veillez à l'alignement correct et bloquez la brosse rotative en appuyant dessus dans le robot aspirateur.

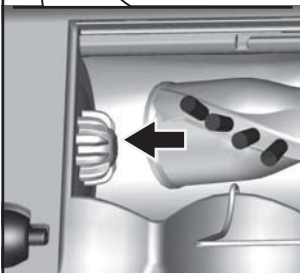

g) Rabattez la protection de câble et retournez le robot aspirateur dans sa position de travail.

#### Remarque

Le robot aspirateur peut uniquement être utilisé avec une brosse rotative installée.

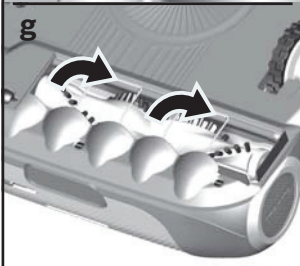

**Conseils d'entretien**

N'utilisez aucun objet pointu ou coupant.

N'utilisez pas de produit nettoyant contenant de l'alcool ou de l'alcool à brûler.

N'utilisez pas de chiffons ni de produits nettoyants abrasifs.

**Nettoyage des capteurs de navigation****Attention**

- Des capteurs pollués peuvent entraîner un dysfonctionnement du robot aspirateur. Les capteurs doivent être nettoyés régulièrement, afin que le robot aspirateur fonctionne de façon optimale.

**Remarque**

Posez l'appareil en le retournant sur une surface souple afin d'éviter de rayer le dessus du robot aspirateur.

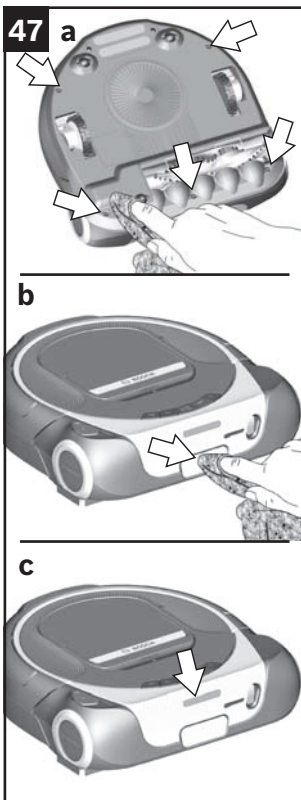
**Fig. 47**

a) Nettoyez les capteurs de chute à l'aide d'un chiffon doux ou d'un pinceau.

b) Nettoyez la fenêtre de capteur inférieure sur le devant du robot aspirateur à l'aide d'un chiffon doux ou d'un pinceau.

c) Vérifiez qu'aucun corps étranger ne se trouve sur la fenêtre de capteur supérieure ouverte et le cas échéant, retirez-les.

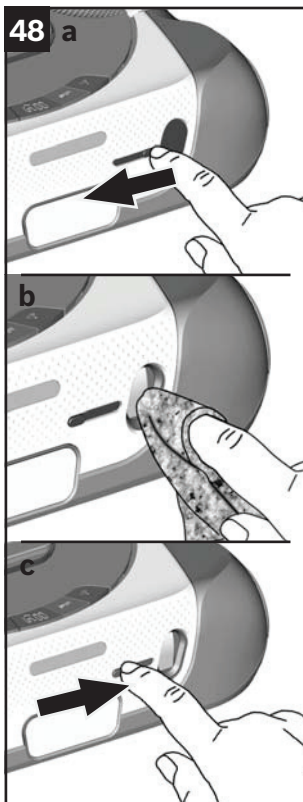

### Nettoyage de la caméra

Vérifiez l'encrassement de la fenêtre de la caméra si les images transmises de la caméra sont floues ou imprécises.

La caméra peut être fermée à l'aide d'un curseur manuel.

**Fig. 48**

- Vérifiez le bon fonctionnement du curseur. Le curseur doit s'ouvrir et se fermer sans grand effort.
- a) Poussez le curseur vers la gauche pour ouvrir le capot.
- b) Nettoyez la fenêtre de la caméra à l'aide d'un chiffon doux, propre et non pelucheux.
- c) Poussez le curseur vers la droite et fermez le capot.
- Nettoyez la surface du capot à l'aide d'un chiffon doux et propre.

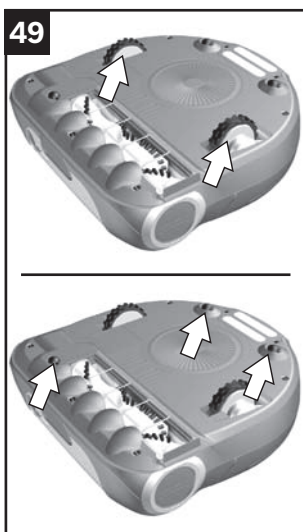

### Nettoyage des roues et des rouleaux

**Fig. 49**

- Nettoyez les surfaces de roulement des roues si celles-ci sont encrassées.
- Des particules de poussières (par ex. du sable, etc.) peuvent se fixer sur la surface de roulement et endommager ensuite les sols lisses et fragiles.
- Nettoyez également les passages de roue pour en retirer les corps étrangers et dépôts.

**Nettoyage du boîtier****Avertissement****Risque de choc électrique !**

Avant de nettoyer la station de charge, débranchez la prise !

**50****Attention**

- Avant de remplacer la batterie, éteignez le robot aspirateur.

**Fig. 50**

Nettoyez le robot aspirateur et la station de charge à l'aide d'un chiffon doux et propre.





## Remplacement de la batterie

### ⚠ Attention

- Avant de remplacer la batterie, éteignez le robot aspirateur !

### Remarque

Comme toutes les batteries au Lithium-Ion, la batterie du Roxxter peut s'user naturellement. Avec le temps, la capacité de la batterie diminue, ainsi que sa durée de marche.

Il s'agit là d'un processus de vieillissement naturel qui ne vient pas d'un défaut de matériaux ou de fabrication, ni d'un vice.

Fig. 51

La batterie du robot aspirateur se trouve sur le dessous de l'appareil.

Pour desserrer ou serrer les vis, utilisez un tournevis cruciforme Pozidrive adapté. L'idéal est d'utiliser un tournevis PZ 2.

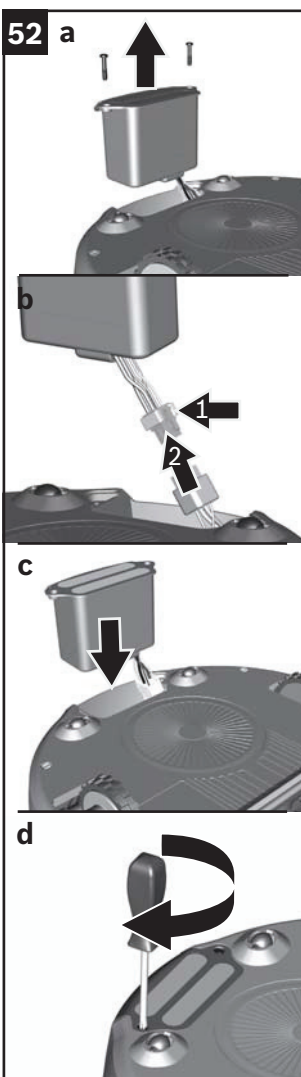

Fig. 52

- Desserrez les deux vis au niveau de la batterie et retirez la batterie usagée.
- Desserrez le verrouillage au niveau du support de la batterie et retirez le connecteur.

### Remarque

Utilisez uniquement la batterie Roxxter Bosch d'origine.

- Branchez le connecteur de la nouvelle batterie dans le support du robot aspirateur.
- Positionnez le câble de raccordement avec le connecteur dans l'orifice de gauche du compartiment de la batterie.
- c) Maintenez le connecteur en position et insérez la nouvelle batterie dans le compartiment de la batterie.
- d) Vissez fermement la batterie dans le robot aspirateur.

### ⚠ Attention, veuillez mettre la batterie au rebut dans le respect de l'environnement

Les batteries contiennent des substances qui ne doivent pas être libérées dans l'environnement.

Veuillez par conséquent mettre la batterie au rebut en ayant recours à un système de collecte approprié.

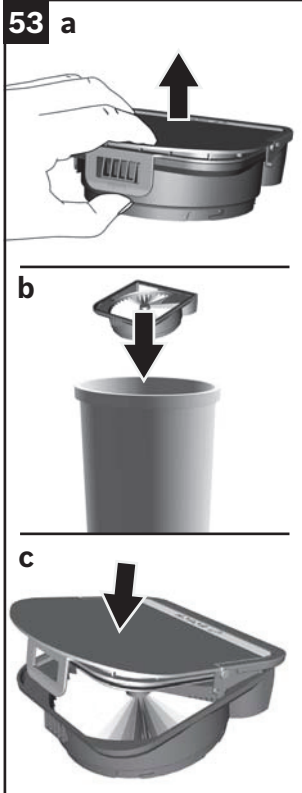

### Remplacement de l'unité du filtre

Nous vous recommandons de changer l'unité du filtre avec filtre à peluche deux fois par an.

#### Remarque

Si le filtre plissé ou le filtre à peluche est défectueux, l'unité du filtre doit être remplacée, toutefois sans le capot.

#### Fig. 53

- Retirez du robot aspirateur l'unité du filtre avec le collecteur de poussières. **Fig. 41**
- Retirez le collecteur de poussières de l'unité du filtre. **Fig. 42**
- Retirez le capot de l'unité du filtre.

**a)** Tirez sur la languette et retirez le capot de l'unité du filtre.

**b)** Mettez au rebut l'unité du filtre usagée.

#### Remarque







La languette du capot est très difficile à actionner.





- c)** Placez le capot sur la nouvelle unité du filtre et enclemez-le de manière audible sur l'unité du filtre.
- Vérifiez le positionnement correct du capot sur l'unité du filtre. Le capot doit être à niveau avec l'unité du filtre.
  - Placer l'unité du filtre avec le collecteur de poussières. **Fig. 44**

## Affichage des défauts et codes d'erreur

Si un défaut est détecté par le robot aspirateur, celui-ci interrompt immédiatement le nettoyage en cours. L'affichage des défauts et/ou d'un code d'erreur coloré indiquent le défaut.

- Supprimez la cause du défaut.
- Redémarrez le programme (de nettoyage).

Signal	Cause	Solution
	Le robot aspirateur ne trouve pas la station de charge.	Veillez placer le robot aspirateur sur la station de charge.
	Les roues sont bloquées.	Veillez vérifier le bon fonctionnement des grandes roues d'entraînement. Nettoyez-les si nécessaire, comme décrit sous "Nettoyage des roues et des rouleaux".
	La brosse rotative est difficile d'accès.	Veillez vérifier l'accès à la brosse rotative et nettoyez-la, si nécessaire, comme décrit sous "Nettoyage de la brosse rotative".
	La brosse rotative est bloquée et ne tourne plus.	Veillez vérifier l'accès à la brosse rotative et nettoyez-la, si nécessaire, comme décrit sous "Nettoyage de la brosse rotative". Éteignez et rallumez l'appareil via l'interrupteur marche/arrêt.
	La soufflerie est bloquée.	Retirez le collecteur de poussières et vérifiez qu'aucun objet étranger ne s'est introduit dans le robot aspirateur, le cas échéant, retirez-le. Éteignez et rallumez l'appareil via l'interrupteur marche/arrêt.
	La localisation dans la carte mémorisée a échoué. Il se peut que l'agencement de la pièce ait trop changé.	Essayez de redémarrer l'appareil à un endroit de la pièce, la station de charge ne doit cependant pas être déplacée. Si l'environnement a nettement changé, veuillez créer une nouvelle carte comme décrit sous "Programme de nettoyage MAP".

Signal	Cause	Solution
	Le robot aspirateur affiche un défaut non spécifié.	Éteignez et rallumez l'appareil via l'interrupteur marche/arrêt. Si le défaut persiste après avoir éteint et rallumé l'appareil plusieurs fois, éteignez le robot aspirateur et contactez le service après-vente.
	Une mise à jour logicielle est effectuée.	Veillez <b>ne pas</b> éteindre le robot aspirateur et patientez jusqu'à ce que le logiciel soit installé.
	Le robot aspirateur s'est enlisé, est relevé ou n'est pas correctement déposé sur le sol. Les roues d'entraînement ne peuvent pas déplacer le robot aspirateur.	Veillez arrêter le robot aspirateur ou vérifiez s'il est bien entièrement déposé sur le sol et s'il peut librement se déplacer.
	Il manque le collecteur de poussières ou il n'est pas correctement inséré dans le robot aspirateur.	Veillez insérer le collecteur de poussières dans le robot aspirateur ou vérifiez s'il est correctement inséré dans l'appareil et s'il est verrouillé.
	Le collecteur de poussières est plein ou l'unité du filtre est fortement encrassée.	Veillez vider le collecteur de poussières comme décrit sous «Vider le collecteur de poussières». Contrôlez également le degré d'encrassement de l'unité du filtre et du filtre à peluche. Nettoyez, si nécessaire, l'unité du filtre et le filtre à peluche comme décrit sous «Nettoyage du filtre plissé» ou «Nettoyage du filtre à peluche».

### Remarque

Sur <http://www.bosch-home.com> ou dans l'appli Home Connect, sous Conseils et Astuces, vous trouverez les réponses aux questions fréquemment posées.

## Test de la ligne droite

Pour les mesures d'aspiration de la poussière selon IEC 62885-7, les testeurs peuvent activer le programme "Straight line" (Ligne droite) en appuyant sur la touche MAP pendant au moins 5 secondes, puis le démarrer à l'aide de l'appli. Veuillez noter que la batterie doit être suffisamment rechargée. Pour désactiver le programme, veuillez éteindre, puis rallumer l'appareil via l'interrupteur marche/arrêt.

## Mise à jour logicielle

Nous travaillons sans cesse à l'amélioration du produit. Afin de vous permettre de profiter de ces améliorations, vous pouvez mettre à jour le logiciel de l'appareil.

### Remarque

Afin d'obtenir les mises à jour logicielles de votre robot aspirateur, la connexion au serveur Home connect (connexion backend) dans l'appli doit être activée. Cette connexion est activée par défaut.

Pour des raisons de sécurité, la mise à jour peut uniquement s'effectuer si votre appareil mobile se trouve dans le même réseau que celui du robot aspirateur.

L'appli vous informe de la disponibilité des mises à jour. Une confirmation est nécessaire pour télécharger la mise à jour.

Dès que le téléchargement est terminé, l'appli vous invite à confirmer l'installation de la mise à jour.

Vous obtenez ensuite une confirmation de la mise à jour logicielle effectuée.

### ! Attention

- Le téléchargement et l'installation ont uniquement lieu si le robot aspirateur se trouve sur la station de charge.

Pendant ce processus, **n'éteignez pas** le robot aspirateur.

L'appareil ne peut pas être utilisé pendant le processus de mise à jour.

## Mise au rebut de l'appareil



Cet appareil est marqué selon la directive européenne 2012/19/UE relative aux appareils électriques et électroniques usagés (waste electrical and electronic equipment - WEEE). Cette directive fixe le cadre, en vigueur sur tout le territoire de l'UE, d'une reprise et d'un recyclage des appareils usagés.

### ⚠ Attention, veuillez mettre les appareils usagés au rebut dans le respect de l'environnement !

Retirez tout d'abord la batterie intégrée.

Les appareils usagers contiennent des matériaux précieux de recyclage, qui doivent faire l'objet d'une exploitation. Veuillez par conséquent mettre les appareils usagés au rebut en ayant recours à un système de collecte approprié.

## Mise au rebut de la batterie

Avant de mettre au rebut l'appareil, retirez la batterie et mettez-la au rebut séparément.

## Mise au rebut de l'emballage

L'emballage protège le robot aspirateur des dommages pendant le transport. Il est constitué de matériaux écologiques et est donc recyclable. Les matériaux d'emballage qui ne sont plus utilisés doivent être mis au rebut aux points de collecte du système de recyclage « Point vert ».



<b>Datos técnicos</b> .....	<b>178</b>
<b>Seguridad</b> .....	<b>179</b>
Uso de acuerdo con las especificaciones .....	179
Piezas de repuesto y accesorios .....	180
Instrucciones de seguridad .....	181
Sistema de navegación láser .....	181
Uso apropiado .....	182
Batería de iones de litio .....	185
Cámara .....	187
Indicaciones para el transporte .....	187
<b>Descripción del aparato</b> .....	<b>188</b>
<b>Accesorios especiales</b> .....	<b>190</b>
<b>Antes de la puesta en marcha</b> .....	<b>191</b>
Desembalar .....	191
Colocar la estación de carga .....	191
Conectar la estación de carga .....	192
Antes de usar el aparato por primera vez .....	192
Encender el robot de aspiración .....	193
Cargar la batería .....	194
<b>Programas de limpieza y modos de potencia</b> .....	<b>195</b>
Programas de limpieza .....	195
Pause (Pausar) → Stop (Detener) → Go Home (Ir a inicio) .....	198
Modos de potencia .....	200
<b>Home Connect</b> .....	<b>201</b>
Conectar con una red inalámbrica .....	201
Configurar .....	202
Desconectar/restablecer conexión .....	205
Restablecer los ajustes de fábrica del robot de aspiración .....	206
Indicaciones sobre protección de datos .....	207
Declaración de conformidad .....	207
Identificación RED .....	208
Modo de ahorro energético en red .....	208
Modo de ahorro energético .....	208



<b>Manejo</b> .....	<b>209</b>
Requisitos para la puesta en marcha. ....	209
Poner en marcha el robot de aspiración .....	209
Teclas de control .....	210
Indicadores y señales .....	212
<b>Posición y función de los sensores</b> .....	<b>215</b>
Cámara (R-Cam)*. ....	215
Sensores de navegación .....	216
<b>Limpieza y cuidado</b> .....	<b>217</b>
Vaciar el depósito de polvo .....	217
Cuidados y limpieza del filtro .....	220
Limpiar el rodillo del cepillo .....	221
Limpiar los sensores de navegación .....	223
Limpiar la cámara .....	224
Limpiar las ruedas y los rodillos .....	224
Limpiar la caja .....	225
<b>Mantenimiento y reparación</b> .....	<b>226</b>
Cambiar la batería .....	226
Cambiar la unidad filtrante .....	227
<b>Averías y reparación de averías</b> .....	<b>228</b>
Indicadores de avería y códigos de fallos .....	228
<b>Modo de prueba y actualización de software</b> .....	<b>230</b>
Prueba en línea recta. ....	230
Actualización de software .....	230
<b>Eliminación y evacuación de embalajes o residuos</b> .....	<b>231</b>
Eliminar el aparato. ....	231
Eliminar la batería .....	231
Eliminar el embalaje .....	231
<b>Servicio de Atención al Cliente</b> .....	<b>290</b>
<b>Números de teléfono del Servicio de Atención al Cliente</b> .....	<b>293</b>
<b>Condiciones de garantía</b> .....	<b>294</b>

### Estación de carga

Entrada:	100-240 V ~50/60 Hz
Salida:	8,0-19,0 V --- 3,0 A

### Aparato

Tipo de las celdas de la batería:	iones de litio
Tensión nominal:	14,4 V

### Cámara

Resolución de vídeo	
uso interno	FullHD (1080p)
uso externo	WVGA (480p)
Compresión de vídeo	H.264
Cifrado de la transmisión de vídeo	AES 128

Nos alegra que haya elegido un robot de aspiración Bosch de la serie Roxxter.

Usar solo los accesorios originales de Bosch, creados especialmente para su robot de aspiración, para así obtener los mejores resultados de aspiración.

Conservar las instrucciones de uso. Deberán entregarse, en su caso, al siguiente propietario del robot de aspiración.

### **Uso de acuerdo con las especificaciones**

El robot de aspiración ha sido diseñado exclusivamente para uso privado en el ámbito doméstico. Usar el robot de aspiración exclusivamente para limpiar suelos textiles y duros. El robot de aspiración está previsto para ser utilizado a una altura máxima de 2000 metros sobre el nivel del mar. Usar el robot de aspiración exclusivamente de acuerdo con las indicaciones descritas en estas instrucciones de uso.

### **Para evitar daños y lesiones, no usar el robot de aspiración en los siguientes casos:**

- Para aspirar:
  - personas o animales;
  - alfombras de pelo largo, escaleras o tableros de mesa y estantes.
- Para aspirar:
  - sustancias tóxicas, objetos afilados, calientes o incandescentes;
  - sustancias húmedas o líquidas;
  - materiales o gases inflamables o explosivos;
  - ceniza, hollín de, p. ej., estufas e instalaciones de calefacción central;
  - polvo de tóner de impresoras y fotocopiadoras.

**■ Para usar en:**

- lavabos u otras zonas húmedas;
- sótanos o buhardillas;
- habitaciones que estén aseguradas con un sistema de alarma o un sensor de movimiento.

**Piezas de repuesto y accesorios**

Nuestros recambios originales, así como nuestros accesorios originales y accesorios especiales están perfectamente adaptados a las propiedades y los requisitos de nuestro robot de aspiración. Por ello, recomendamos utilizar exclusivamente nuestros recambios originales, así como nuestros accesorios originales y especiales.

De esta forma, se garantiza que el robot de aspiración tenga una larga vida útil y su rendimiento siempre sea el óptimo.

**Nota**

El uso de recambios, accesorios y accesorios especiales que no sean adecuados o no cumplan la calidad requerida puede causar daños en el robot de aspiración no cubiertos por nuestra garantía, siempre y cuando dichos daños se deriven del uso de tales productos.

## Indicaciones de seguridad

Este robot de aspiración cumple las reglas técnicas reconocidas y las correspondientes normas y disposiciones de seguridad.

- Este aparato puede ser utilizado por niños a partir de 8 años y por personas que presenten limitaciones de las facultades físicas, sensoriales o psíquicas, o que carezcan de la experiencia y el conocimiento necesarios, siempre que sean supervisados por otra persona o que se les haya enseñado a utilizar el aparato de forma segura y hayan comprendido los peligros que entraña.
- No dejar que los niños jueguen con el aparato.
- La limpieza y el cuidado del aparato no deben quedar a cargo de los niños, a no ser que estén bajo la supervisión de una persona adulta responsable de su seguridad.
- Las bolsas y láminas de plástico deberán guardarse o desecharse en lugares que estén fuera del alcance de los niños.  
→ Existe riesgo de asfixia.

## Sistema de navegación láser

**Sistema de Láser de clase 1  
según DIN EN 60825-1:2015-07**

- No apuntar el rayo láser hacia las personas, ya que el deslumbramiento puede provocar accidentes.
- No mirar directamente al rayo ni a su reflejo.
- No se permite manipular (modificar) el robot de aspiración.
- El sistema de navegación láser incorporado utiliza exclusivamente el espectro láser para navegar, y no es una cámara.

## Uso apropiado

- Para cargar el aparato, utilizar únicamente el cable de alimentación incluido en el volumen de suministro con la estación de carga original.
- Conectar y poner en funcionamiento el cable de alimentación y la estación de carga original de acuerdo con las indicaciones de la placa de características.
- Dejar de usar el cable de alimentación si está dañado y sustituirlo por un cable de alimentación original.
- No tirar del cable de alimentación para desenchufarlo, sino del enchufe.
- No aplastar ni colocar el cable de alimentación encima de bordes afilados.
- No usar el cable de alimentación para llevar o transportar la estación de carga.
- Almacenar y cargar el aparato únicamente en espacios interiores.
- Para poder utilizar de forma óptima la capacidad de la batería, solo se debe guardar y utilizar el aparato a temperatura ambiente.
- No exponer el aparato a temperaturas por debajo de 0 °C ni por encima de 40 °C.
- Nunca aspirar sin el depósito de polvo o el filtro.  
→El aparato puede sufrir daños.
- No acercarse a la cabeza cuando se esté aspirando. No acercarse al aparato a cabellos largos, bufandas, corbatas, etc.  
→Existe peligro de lesiones.
- Nunca agarrar las partes giratorias.
- No introducir objetos punzantes en los contactos eléctricos.
- No modificar los contactos.
- Es posible que el robot de aspiración empuje ligeramente objetos (u objetos que se encuentren sobre mesas o muebles pequeños) y se caigan.

- Vigilar el robot de aspiración durante la primera limpieza. Si hay obstáculos en la habitación que el robot de aspiración no pueda superar, se pueden retirar previamente para evitar interrupciones no deseadas.
- El robot de aspiración se puede enredar en objetos que cuelgan, como cables de teléfono, cables eléctricos, manteles, cordones, cinturones, etc. Recordar que, en casos extremos, esto puede provocar que se caigan objetos. Además, también se pueden dañar los cables eléctricos, lo que puede provocar descargas eléctricas, incendios o lesiones graves.
- No tapar la ventana de la estación de carga.
  - De lo contrario, el robot de aspiración no puede reconocer la estación de carga.
- No cubrir la estación de carga.
  - Un sobrecalentamiento de la estación de carga puede producir daños en el aparato.
- No cubrir los sensores del robot de aspiración, ya que, de lo contrario, el robot de aspiración no puede orientarse ni navegar.
- Colocar la estación de carga donde no esté expuesta a la luz solar directa de forma prolongada.
- No poner en marcha la estación de carga o el robot de aspiración si están dañados.
- Si se produce una avería, desenchufar la estación de carga y apagar el robot de aspiración.
- Para evitar riesgos, las reparaciones y el cambio de piezas de la estación de carga y del robot de aspiración solo los debe llevar a cabo el Servicio de Atención al Cliente autorizado.
- No aplicar en los filtros productos inflamables o que contengan alcohol.

- Por motivos de seguridad, para proteger la batería y los motores, el aparato está equipado con una protección contra el sobrecalentamiento. Si la batería o el aparato se calientan demasiado, este se apaga de forma automática.
  - El aparato debe enfriarse durante aprox. 30 minutos, antes de que vuelva a estar listo para su uso.
- El embalaje protege la estación de carga y el robot de aspiración contra daños durante el transporte. Por tanto, recomendamos que se guarde para posibles transportes.



## Batería de iones de litio

- Leer las indicaciones de seguridad e instrucciones en su totalidad.
  - Las negligencias en el cumplimiento de las indicaciones de seguridad y las instrucciones pueden provocar descargas eléctricas, incendios o lesiones graves.
- Conservar todas las indicaciones de seguridad e instrucciones para el futuro.
- No abrir la batería.
  - Existe peligro de cortocircuito.
- Proteger la batería del calor y también, p. ej., de radiación solar prolongada, fuego, agua o humedad.
  - Existe peligro de explosión.
- En caso de daño y de uso no adecuado, pueden salir vapores de la batería. Ventilar con aire fresco y, en caso de molestias, acudir a un médico.
  - Los vapores pueden irritar las vías respiratorias.
- Utilizar la batería solo junto con su Bosch Roxxter.
  - Esa es la única forma de proteger la batería de una sobrecarga peligrosa.
- Cargar la batería solo en el lugar destinado para ello de la estación de carga original.
  - Un cargador adecuado para un tipo determinado de baterías corre riesgo de incendiarse si se utiliza con otras baterías.
- Utilizar únicamente la batería correspondiente tipo 4INR19/66-2 (accesorio especial BRZ1AL) de Bosch Roxxter.
  - El uso de otra batería puede producir lesiones y peligro de incendio.
- Si se guarda el robot de aspiración durante mucho tiempo, la batería debe estar cargada.
- Si se guarda el robot de aspiración durante varios meses, cargar completamente la batería y retirarla del aparato.

- Mantener la batería no utilizada lejos de clips, monedas, llaves, clavos, tornillos u otros objetos metálicos pequeños que podrían causar un puenteo de los contactos del conector del cable. Un cortocircuito entre los contactos del enchufe puede provocar quemaduras o fuego.
- Si la batería está defectuosa, puede expulsar líquido y humedecer objetos adyacentes. Comprobar las piezas afectadas.  
→ Se deben limpiar o sustituir en caso necesario. Evitar el contacto con el líquido.
- En caso de uso incorrecto, puede salir líquido de la batería. Evitar el contacto con él. En caso de un contacto accidental, lavar con agua. Si el líquido penetra en los ojos, acudir a un médico como precaución adicional.  
→ El líquido que sale de la batería puede provocar irritaciones de la piel o quemaduras.
- No se debe seguir usando una batería defectuosa. Reemplazar inmediatamente la batería defectuosa y desecharla.
- La batería se puede dañar con objetos punzantes, como clavos o destornilladores, o con la aplicación de fuerzas exteriores. Esto puede producir un cortocircuito interno y provocar que la batería empiece a arder, eche humo, explote o se sobrecaliente.

## Cámara

- Usar la cámara de transmisión solo en el marco reglamentario del país correspondiente en el que se utilice el aparato. Por ejemplo, no usar la cámara para comprometer injustificadamente el ámbito privado de otros.
- Advertir a los presentes que se está usando una cámara. Usar la transmisión solo cuando los presentes lo hayan consentido.

## Indicaciones para el transporte

La batería de iones de litio incluida está sujeta a los requisitos de mercancías peligrosas. El usuario puede transportar la batería por la calle sin necesidad de cumplir ningún requisito especial. Para el envío de las baterías a terceros (p. ej., transporte aéreo o mediante una empresa de transporte) deben observarse los requisitos especificados en el embalaje y la placa de características. Para ello, es necesario consultar con un experto en mercancías peligrosas antes de preparar el paquete de envío.

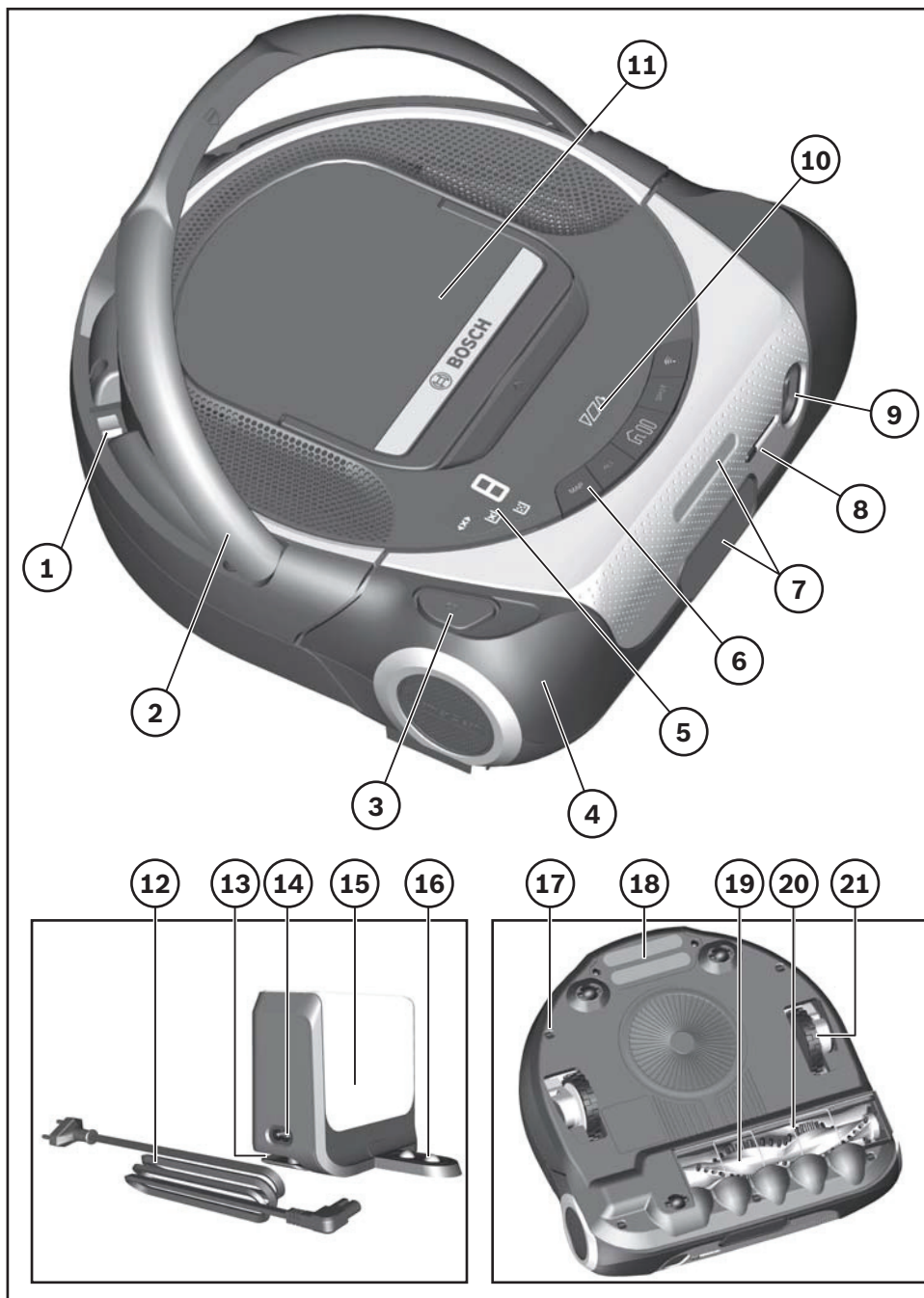

- ① Interruptor de encendido/apagado
- ② Asa de transporte
- ③ Tecla de desbloqueo del rodillo del cepillo
- ④ Sensor de contacto
- ⑤ Indicadores de error y avería
- ⑥ Teclas de control para las funciones básicas y los programas de limpieza
- ⑦ Sistema de navegación láser
- ⑧ Tapa deslizante de la cámara\*
- ⑨ Cámara (R-Cam)\*
- ⑩ Indicador de carga
- ⑪ Unidad filtrante con depósito de polvo
- ⑫ Cable de alimentación de la estación de carga
- ⑬ Recogecables de la estación de carga
- ⑭ Enchufe del cable de alimentación
- ⑮ Estación de carga
- ⑯ Contactos de carga de la estación de carga
- ⑰ Sensor de caída
- ⑱ Contactos de carga de la batería
- ⑲ Rodillo del cepillo
- ⑳ Protector de cable
- ㉑ Rueda conductora

## Nota

Recomendamos usar accesorios originales de Bosch. Estos se ajustan al aparato a la perfección. Los accesorios originales de Bosch se pueden encontrar online o en establecimientos especializados.



### A Batería BRZ1AL

Batería de iones de litio para una gran autonomía del Bosch Roxxter.

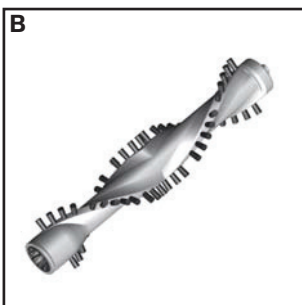

### B Rodillo del cepillo BRZ1AB

Rodillos rotatorios HighPower Brush para suelos más limpios.

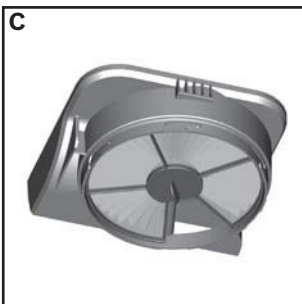

### C Unidad filtrante con filtro para pelusas BRZ1AF

Filtro Pure Air para un aire de salida más limpio. Recomendamos cambiar la unidad filtrante con filtro para pelusas cada seis meses.

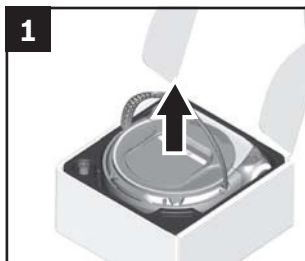

### Desembalar

#### Figura 1

Al desembalar, comprobar que están todas las piezas. Si faltan piezas o si, al desembalar, se detectan daños causados durante el transporte, comunicárselo de inmediato a su establecimiento.

### Colocar la estación de carga

#### ! Atención

- Se debe elegir una ubicación para la estación de carga que no se tape bajo ninguna circunstancia. Esto es necesario para que el robot de aspiración reconozca siempre la estación de carga.

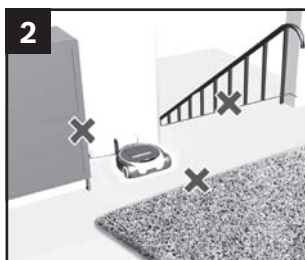

#### Figura 2 Advertencias para la instalación

Se deben tener en cuenta las siguientes advertencias para la instalación de la estación de carga.

- Colocar la estación de carga cerca de un enchufe.
- Colocar la estación de carga en una superficie plana junto a una pared.
- No colocar la estación de carga cerca de las escaleras o de los muebles.

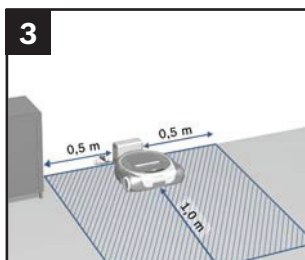

#### Figura 3 Espacios libres para la estación de carga

- Mantener como mínimo un espacio libre de 0,5 m a la izquierda y a la derecha de la estación de carga.
- Mantener como mínimo un espacio libre de 1,0 m delante de la estación de carga, con el robot de aspiración acoplado.

#### Nota

Se consideran espacios libres las superficies planas y de libre acceso, sin obstáculos o desniveles.

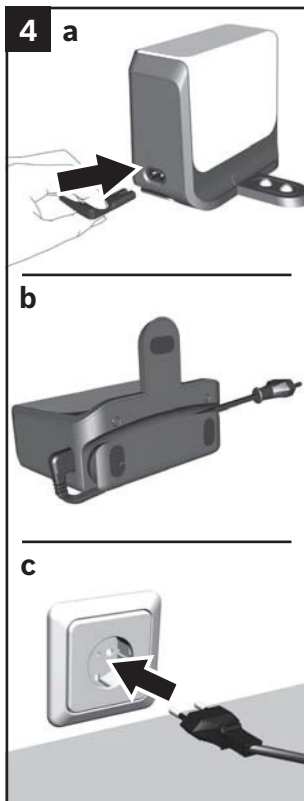

**Conectar la estación de carga**

No colocar ningún cable delante de la estación de carga, ya que podría impedir que se acople el robot de aspiración.

**Figura 4**

- a) Conectar el enchufe del cable de carga en la estación de carga.
- b) Enrollar el resto del cable de alimentación en el soporte para cables.
  - Enrollar el cable tanto como sea posible.

- c) Enchufar el cable de alimentación.

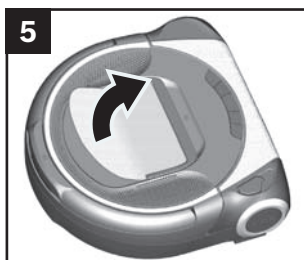

**Antes de usar el aparato por vez primera**

Las superficies delicadas del robot de aspiración se han cubierto con láminas protectoras durante el transporte para evitar arañazos y daños en el aparato.

**Figura 5**

- Antes del primer uso, retirar las láminas protectoras de la parte superior del robot de aspiración.



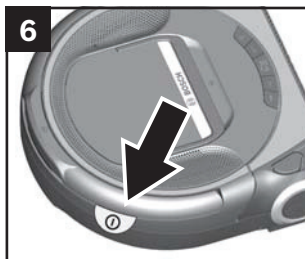

## Encender el robot de aspiración

### Nota

La etiqueta adhesiva roja del asa de transporte del robot de aspiración sirve para localizar más fácilmente el interruptor de encendido/apagado, situado debajo del asa de transporte.

**Figura 6**

- Retirar la etiqueta adhesiva antes de poner en marcha el aparato por primera vez.

### Nota

El interruptor de encendido/apagado se encuentra debajo del asa de transporte del robot de aspiración.

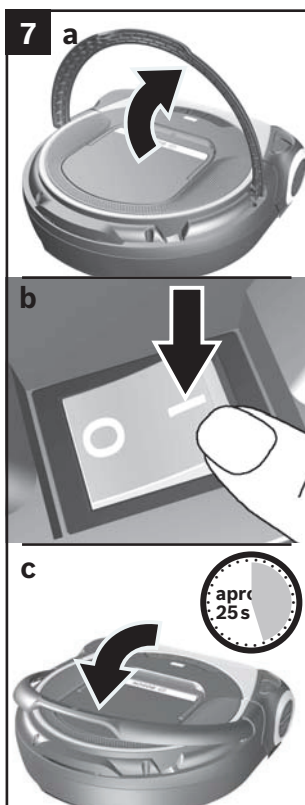

**Figura 7**

- a) Levantar el asa de transporte del robot de aspiración.

- b) Accionar el interruptor de encendido/apagado en el sentido de la flecha.

- El robot de aspiración se pone en marcha.

Las teclas de control de la parte delantera del aparato se iluminan continuamente de izquierda a derecha y suenan tres tonos breves para indicar la puesta en marcha del aparato.

### Nota

La puesta en marcha del robot de aspiración dura aprox. 25 segundos.

- c) Bajar el asa de transporte del robot de aspiración.

### ¡ Atención

- La batería del robot de aspiración debe estar completamente cargada antes de usarlo por primera vez.

**Figura 8**

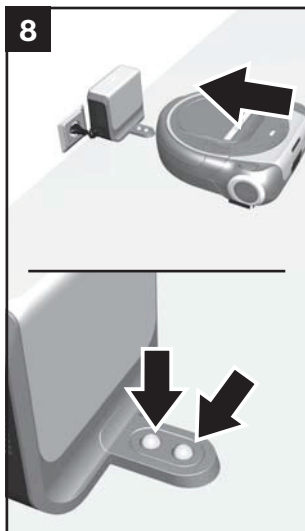

### Cargar la batería

#### ⚠ Atención

- Cargar el robot de aspiración solo en la estación de carga suministrada.

#### Figura 8

- Colocar el robot de aspiración con la parte trasera hacia la estación de carga, hasta que se indique que está cargando.

#### Nota

En el caso de que no se indique que está cargando, empujar la parte trasera del robot de aspiración hacia los contactos de carga.

#### Nota

Si no se usa el robot de aspiración durante mucho tiempo y, por lo tanto, tampoco la batería, es posible que esta se descargue. La batería cuenta con una protección para evitar que sufra algún daño por este motivo. Si la batería está descargada, el inicio del proceso de carga puede tardar hasta 2 minutos, hasta que se ilumine el indicador de la batería.



#### Figura 9

El indicador de carga parpadea durante el proceso de carga.

Una vez que la batería se ha cargado por completo, el indicador de carga se ilumina y deja de parpadear.

El calentamiento de la estación de carga y del robot de aspiración es normal y no supone ningún riesgo.

Para más información sobre el indicador de carga, consultar el capítulo «Indicadores y señales». **Figura 33**

## Programas de limpieza

El robot de aspiración dispone de varios programas de limpieza para limpiar individualmente cada habitación o zona.

Los programas de limpieza se pueden seleccionar directamente con las teclas de control del robot de aspiración o se pueden controlar a través de la aplicación Home Connect.

### Programa de limpieza ALL (TODO)

#### Figura 10

10

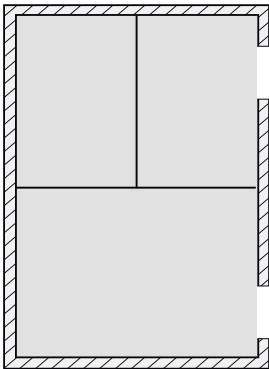

En el programa de limpieza ALL (TODO), el robot de aspiración limpia sucesivamente todas las habitaciones accesibles.

Después de poner en marcha el programa de limpieza ALL (TODO), el robot de aspiración escanea su entorno y crea un mapa temporal. A continuación, comienza a limpiar sistemáticamente las zonas escaneadas.

Las habitaciones grandes se dividen en zonas de aprox. 20 metros cuadrados. El robot de aspiración lleva a cabo automáticamente la división inteligente de las habitaciones grandes.

A continuación, se recorren y se limpian cada una de las zonas con movimientos en paralelo, a lo largo de los límites de las zonas.

Se reconocen las zonas omitidas y, a continuación, se limpian por separado.

El programa de limpieza puede utilizarse en el modo de potencia Silent (Silencio), Eco (Eco) y Power (Máxima potencia).

Para más información sobre los modos de potencia, consultar el capítulo «**Modos de potencia**». **Figura 17**

Cuando se hayan limpiado todas las habitaciones accesibles, el robot de aspiración regresa al punto de inicio.

Si el nivel de batería es bajo, regresa a la posición original y se pausa el programa. Si se ha empezado la limpieza desde la estación de carga, entonces se lleva a cabo una única carga y, después, se continúa con la limpieza; en caso contrario, el aparato se pone en modo de ahorro energético.

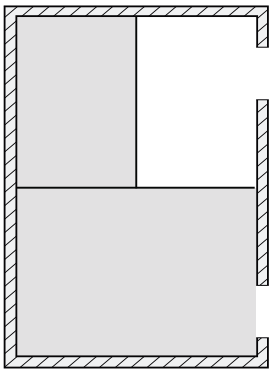
**11**

## Programa de limpieza MAP (MAPA)

### Figura 11

En el programa de limpieza MAP (MAPA) el robot de aspiración recorre el mapa de la casa y la limpia de acuerdo a un patrón de limpieza determinado. Se debe crear y confirmar previamente este mapa con el robot de aspiración a través de la aplicación Home Connect.

Recomendamos abrir todas las puertas cuando se cree un nuevo mapa. Además, recomendamos empezar el escaneo de un nuevo mapa desde la estación de carga. Después de escanear el mapa en el programa de limpieza MAP (MAPA), el robot de aspiración vuelve a la posición original.

Al colocar el robot de aspiración en una habitación y, a continuación, poner en marcha el programa de limpieza MAP (MAPA), el robot de aspiración busca una ubicación antes de la limpieza. Ocurre lo mismo cuando se levanta el robot de aspiración durante la limpieza y, a continuación, se reanuda el programa de limpieza pausado.

Si se controla el robot de aspiración directamente desde el aparato, antes de ponerse en marcha, el robot de aspiración comprueba si el último mapa guardado es idéntico a la habitación que va a limpiar. Si la habitación es idéntica al mapa disponible, el robot de aspiración empieza con la limpieza. En caso contrario, se interrumpe el programa de limpieza.

Si se controla el robot de aspiración a través de la aplicación Home Connect, se pueden seleccionar una o varias habitaciones individuales para limpiarlas. Además, se pueden marcar determinadas áreas como No-Go Zones (Zonas prohibidas) a través de la aplicación. Durante la limpieza, el robot de aspiración no recorre estas zonas y las omite.

El programa de limpieza puede utilizarse en el modo de potencia Silent (Silencio), Eco (Eco) y Power (Máxima potencia).

Para más información sobre los modos de potencia, consultar el capítulo «**Modos de potencia**». **Figura 17**

Si el nivel de batería es bajo, regresa a la estación de carga. Después de cargar la batería, se reanuda el programa. Esto solo ocurre una vez; si la batería se vacía de nuevo, el robot de aspiración regresa a la estación de carga y se suspende la limpieza.

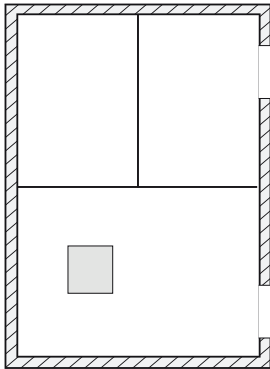
**12**

### Programa de limpieza SPOT (ZONA)

#### Figura 12

En el programa de limpieza SPOT (ZONA), se limpia a fondo una zona de aprox. 1 metro cuadrado.

Si se controla el robot de aspiración directamente desde el aparato, este debe estar colocado en el centro de esta zona; si se controla el aparato desde la aplicación Home Connect, se dirige automáticamente a esta zona. Después, el robot de aspiración recorre y limpia esta zona con movimientos en paralelo.

Una vez que se ha limpiado la zona, el robot de aspiración regresa al punto de partida.

Este programa de limpieza solo se puede utilizar en el modo de potencia Power (Máxima potencia).

Para más información sobre los modos de potencia, consultar el capítulo «**Modos de potencia**». **Figura 17**

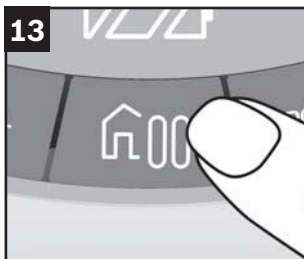

**Pause (Pausar) → Stop (Detener) → Go Home (Ir a inicio)**

**Figura 13** Tecla de control Go Home/Pause (Ir a inicio/Pausar)

El robot de aspiración se puede controlar directamente desde el aparato en cualquier momento. Al pulsar la tecla Go Home/Pause (Ir a inicio/Pausar), el robot de aspiración se pausa, se detiene o regresa al punto de partida.

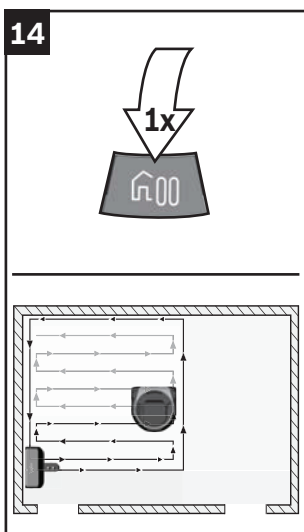

**Pausar el programa de limpieza**

**Figura 14**

- Pulsar una vez la tecla de control Go Home/Pause (Ir a inicio/Pausar) cuando esté en marcha un programa de limpieza.
- El robot de aspiración se detiene y se interrumpe el programa de limpieza activo. Cuando el aparato está pausado, la tecla Go Home/Pause (Ir a inicio/Pausar) y la tecla del programa de limpieza activo parpadean en el color del modo de limpieza seleccionado.
- Al pulsar la tecla del programa correspondiente, el robot de aspiración reanuda el programa de limpieza interrumpido.

#### **Nota**

Si se pausa el robot de aspiración con la tecla de control Go Home/Pause (Ir a inicio/Pausar) o si la aplicación reanuda la limpieza de forma accidental, desactivar la red inalámbrica o desconectar completamente el aparato con el interruptor basculante por su propia seguridad.

15

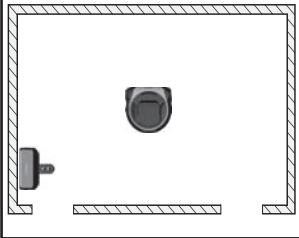

### Detener el programa de limpieza

Figura 15

- Pulsar por segunda vez la tecla de control Go Home/ Pause (Ir a inicio/Pausar) cuando el aparato esté pausado para detener el programa de limpieza activo. El robot de aspiración está listo para usar. La tecla de control parpadea cada 5 s para indicar que el aparato está listo para usar.

16

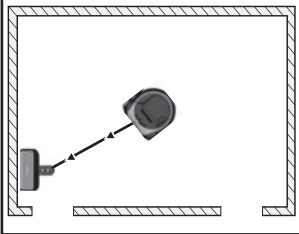
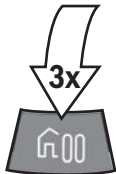

### Función Go Home (Ir a inicio)

Figura 16

- Pulsar por tercera vez la tecla de control Go Home/ Pause (Ir a inicio/Pausar) cuando el aparato esté detenido para que el robot de aspiración regrese al punto de inicio de la limpieza.

Si se ha colocado el robot de aspiración en un entorno desconocido y se ha activado la función Go Home (Ir a inicio), el robot de aspiración buscará la estación de carga durante 10 minutos.

Si se ha iniciado e interrumpido un programa de limpieza y, a continuación, se ha activado la función Go Home (Ir a inicio), el robot de aspiración regresa a la posición original.

Si se ha iniciado la limpieza desde la estación de carga, el robot de aspiración regresa a la estación de carga.

### Nota

Si se ha enviado el robot de aspiración al punto de partida con la función Go Home (Ir a inicio), no se puede pausar su trayecto. El robot de aspiración se detiene al pulsar la tecla de control Go Home/Pause (Ir a inicio/Pausar).

17



### Modos de potencia

Figura 17 **→ Silent → Eco → Power ↩**  
**( → Silencio → Eco → Máxima potencia ↩ )**

En los programas de limpieza **MAP** y **ALL** se pueden elegir entre tres modos de potencia diferentes pulsando varias veces la tecla de control.

Se ilumina con un color la tecla de control del aparato para indicar el modo de potencia activo.

#### **Modo de potencia Silent (Silencio): verde**

Para tareas de limpieza sencillas, con un nivel de ruido muy bajo y una gran duración de la batería.

#### **Modo de potencia Eco (Eco): blanco**

Para tareas de limpieza normales, con un resultado de limpieza y una duración de la batería especialmente eficientes.

#### **Modo de potencia Power (Máxima potencia): naranja**

Máxima potencia para exigentes tareas de limpieza diaria en habitaciones de tamaño medio.

#### **Nota**

El programa de limpieza SPOT (ZONA) solo se puede utilizar en el modo de potencia Power (Máxima potencia).



18



## Conectar con una red inalámbrica

### Figura 18

Este robot de aspiración se puede controlar a distancia de forma inalámbrica a través de un dispositivo móvil (p. ej., una tableta o un teléfono inteligente). La aplicación Home Connect ofrece funciones adicionales para poder aprovechar al máximo el aparato en red.

Si el aparato no se conecta con la red WLAN (red doméstica), se puede controlar el robot de aspiración mediante las teclas de control.

### Nota

Deben tenerse en cuenta las indicaciones de seguridad incluidas al principio de este manual y asegurarse de que se respetan cuando se utilice el aparato mediante la aplicación Home Connect desde fuera de casa. Tener en cuenta también las indicaciones de la aplicación Home Connect.

### Nota

La disponibilidad de las funciones Home Connect depende de la disponibilidad de los servicios Home Connect en el país en cuestión. Los servicios Home Connect no están disponibles en todos los países. Para más información, consultar la página [www.home-connect.com](http://www.home-connect.com).

## Configurar

Para poder establecer los ajustes a través de Home Connect, hay que tener instalada la aplicación Home Connect en un dispositivo móvil (p. ej., una tableta o un teléfono inteligente). Se debe tener en cuenta para ello la documentación adjunta de Home Connect.

Seguir los pasos indicados en la aplicación para establecer los ajustes.

Conectar el robot de aspiración a la red WLAN a través de la tecla de control de la red inalámbrica del robot de aspiración.

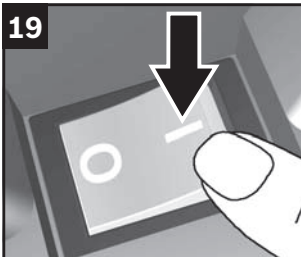

**Figura 19**

- Encender el robot de aspiración.

El robot de aspiración está listo para usar. La tecla de control parpadea cada 5 s para indicar que el aparato está listo para usar.

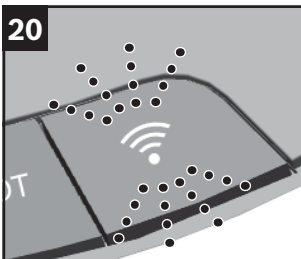

**Figura 20**

Si la tecla de control de la red inalámbrica se ilumina en blanco de forma continua, la función del robot de aspiración está activada y el robot de aspiración se puede conectar con una red WLAN.

### Nota

Se debe tener en cuenta que el router esté configurado de tal manera que permita la comunicación entre sí de los aparatos con función de red inalámbrica.

### Nota

Se debe tener en cuenta que el robot de aspiración no se encuentre en el modo de ahorro energético.

### Nota

Para más información sobre cómo conectar su Roxxter con la aplicación Home Connect, consultar: <https://www.home-connect.com/es/es/ayuda-asistencia/configuracion>. Hay videotutoriales adicionales sobre las funciones del Roxxter en la aplicación Home Connect.

## 21 a



## b



## c



## d

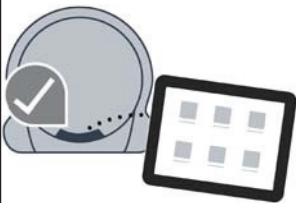

## e



## Conectarse automáticamente a la red WLAN

## Nota

Si el router cuenta con una función WPS, conectar el robot de aspiración a la red WLAN como se indica en este apartado.

## Figura 21

- Desactivar los datos móviles y activar la red inalámbrica en su dispositivo móvil.
- a) Conectar el dispositivo móvil con la red doméstica.
- b) Pulsar la tecla de control de la red inalámbrica durante al menos 3 segundos, hasta que la tecla de control parpadee en azul.
- Pulsar la tecla WPS del router en un plazo de 2 minutos.
- Esperar hasta que la tecla de control de la red inalámbrica se ilumine en verde y suenen tres tonos de aviso que indican que la conexión se ha establecido correctamente.
- c) Abrir la aplicación Home Connect y seleccionar [Gerät hinzufügen] (Añadir aparato).  
De manera alternativa, aparece una pequeña ventana emergente, en la que ya se muestra el robot de aspiración.  
Si este es el caso, elegir [Hinzufügen] (Añadir).
- Si es necesario, confirmar la información importante que aparezca en la aplicación y seleccionar [Weiter] (Siguiente).
- Esperar hasta que la aplicación haya comprobado los requisitos para conectar un aparato.
- Si no aparece la pequeña ventana emergente que se indicó en el primer punto del apartado c), seleccionar ahora el robot de aspiración que se quiera conectar a través del símbolo [+].
- Si la aplicación Home Connect solicita una confirmación en el aparato, pulsar brevemente la tecla de control de la red inalámbrica del robot de aspiración.
- d) El robot de aspiración se conecta con la aplicación.
- Seleccionar [Weiter] (Siguiente).
- Configurar en la aplicación la función deseada de la hora y confirmar los datos en [Geschafft] (Hecho).
- e) Con el dispositivo móvil, ahora pueden utilizarse todas las funciones del robot de aspiración a través de la aplicación.

## Conectarse manualmente a la red WLAN

### Nota

El robot de aspiración configura su propia red WLAN para poder acceder a ella a través del dispositivo móvil.

### Figura 22

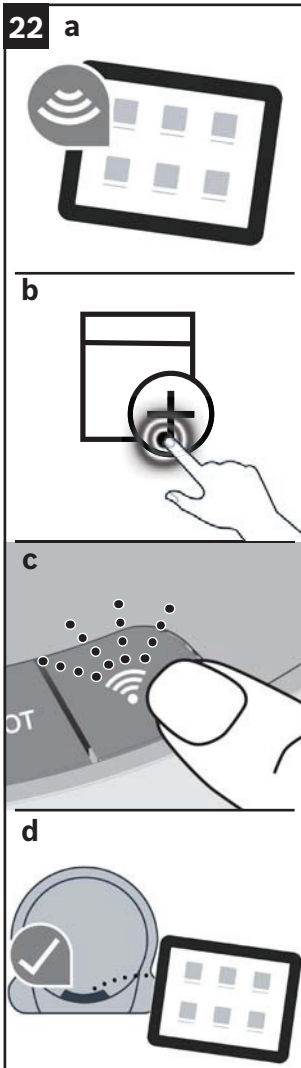

- Desactivar los datos móviles y activar la red inalámbrica en el dispositivo móvil.
- a)** Conectar el dispositivo móvil con la red doméstica.
- b)** Abrir la aplicación Home Connect y seleccionar [Gerät hinzufügen] (Añadir aparato).
- Confirmar la información importante que aparezca en la aplicación y seleccionar [Weiter] (Siguiente).
- Esperar hasta que la aplicación haya comprobado los requisitos para conectar un aparato.
- Si ya se han añadido otros aparatos Home Connect a la red doméstica, pulsar el símbolo [+], situado junto al título «Weiteres Hausgerät hinzufügen» (Añadir otros aparatos). Si todavía no se ha añadido ningún aparato Home Connect a la red doméstica, se abren directamente las instrucciones paso a paso para conectar el aparato. Seleccionar [Start] (Inicio). Si es necesario, introducir la contraseña de la red WLAN y seleccionar [Weiter] (Siguiente).
- c)** Si la aplicación Home Connect solicita el tipo de conexión en el aparato, pulsar brevemente la tecla de control de la red inalámbrica del robot de aspiración. La tecla de control parpadea en amarillo para confirmar.
- En iOS, seleccionar [Weiter] (Siguiente) y conectarse con «Home Connect», como se describe allí. Este es el momento en el que es necesario introducir la contraseña de la red doméstica y confirmarla al seleccionar [Weiter] (Siguiente).
- Esperar hasta que la tecla de control de la red inalámbrica se ilumine en verde y suenen tres tonos de aviso que indican que la conexión se ha establecido correctamente. Este proceso puede durar hasta 1 minuto.
- En Android, seleccionar [Weiter] (Siguiente).
- d)** El robot de aspiración se conecta con la aplicación.
- Seleccionar [Weiter] (Siguiente).
- Configurar en la aplicación la función deseada de la hora y confirmar los datos en [Geschafft] (Hecho).

22 e

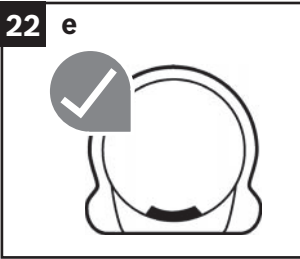

e) Con el dispositivo móvil, ahora pueden utilizarse todas las funciones del robot de aspiración a través de la aplicación.

23

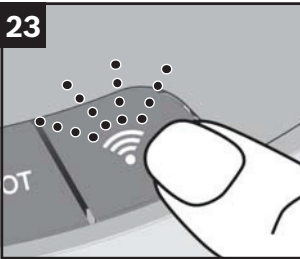

### Desconectar/restablecer conexión

El robot de aspiración puede desconectarse en cualquier momento de la red WLAN.

#### Nota

Cuando el robot de aspiración está desconectado de la red WLAN, no es posible controlarlo a través de Home Connect.

#### Figura 23

- Pulsar dos veces en el plazo de 1 s la tecla de control de la red inalámbrica iluminada en verde o en blanco en el panel de control.
- Cuando transcurran aprox. 2 s, la tecla de control de la red inalámbrica ya no se ilumina y se ha desconectado la red WLAN.
- Pulsar de nuevo la tecla de control de la red inalámbrica para activar otra vez la función de red inalámbrica del robot de aspiración. Si el robot de aspiración ya se había conectado previamente con una red WLAN, se restablecerá la conexión configurada.

#### Nota

La información sobre la red WLAN se conserva hasta que se restablezcan los ajustes de fábrica del robot de aspiración.



### Restablecer los ajustes de fábrica del robot de aspiración

Al restablecer el robot a los ajustes de fábrica, se pierden todos los datos personales, como la información sobre la red WLAN y los mapas guardados.

#### Figura 24

- Pulsar la tecla de control ALL (TODO) durante al menos 5 s, cuando el robot de aspiración se encuentre en estado de listo para usar.
- Se restablecerán los ajustes de fábrica del robot de aspiración.

#### Nota

Si se entrega el aparato a otra persona o se vende, se debe restablecer el aparato a los ajustes de fábrica.

## Indicaciones sobre protección de datos

Al conectar por primera vez el robot de aspiración a una red WLAN asociada a internet, esta transmite las siguientes categorías de datos al servidor de Home Connect (registro inicial):

- Identificación única del aparato (compuesta por la clave del aparato y la dirección MAC del módulo de comunicación de la red inalámbrica utilizado).
- Certificado de seguridad del módulo de comunicación de la red inalámbrica (para garantizar una conexión informática segura).
- Las versiones actuales del software y el hardware del robot de aspiración.
- El estado de un posible restablecimiento previo a los ajustes de fábrica.

Este registro inicial prepara las funciones de Home Connect para su uso, siendo necesario únicamente cuando se usan las funciones de Home Connect por primera vez.

### Nota

Se debe tener en cuenta que las funciones de Home Connect solo se pueden utilizar en conexión con la aplicación Home Connect. Se puede consultar la información relativa a la protección de datos en la aplicación de Home Connect.

## Declaración de conformidad

Por la presente, BSH Hausgeräte GmbH certifica que el aparato con la funcionalidad de Home Connect cumple con los requisitos básicos y las disposiciones generales básicas estipulados en la Directiva 2014/53/EU.

Encontrará una declaración de conformidad con la directiva RED detallada en [www.bosch-home.com](http://www.bosch-home.com), en la página del producto correspondiente a su aparato, dentro de la sección de documentos adicionales.

**Identificación RED**

Banda de 2,4 GHz:	100 mW máx.
Banda de 5 GHz:	100 mW máx.



BE	BG	CZ	DK	DE	EE	IE	EL
ES	FR	HR	IT	CY	LV	LT	LU
HU	MT	NL	AT	PL	PT	RO	SI
SK	FI	SE	UK	NO	CH	TR	
WLAN de 5 GHz: utilizar en espacios interiores							

**Modo de ahorro energético en red**

Durante el modo preparado en red, el aparato consume 2 W como máximo.

**Modo de ahorro energético**

Si el aparato permanece inactivo durante 10 minutos, se activa automáticamente el modo de ahorro energético (Standby). Otra opción es activar el modo de ahorro energético del aparato a través de la aplicación.

Para indicar que el aparato se encuentra en modo de ahorro energético y que está listo para su uso, el indicador de la batería parpadea brevemente (durante 250 ms) cada 10 segundos. Además, este indicador luminoso ayuda a encontrar el aparato, en el caso de que esté, por ejemplo, en habitaciones con mala iluminación.

Se puede desactivar el modo de ahorro energético al pulsar las teclas MAP (MAPA), ALL (TODO), PAUSE (PAUSAR) o SPOT (ZONA). Otra opción es hacerlo a través de la aplicación Home Connect.

Si el aparato se encuentra en modo de ahorro energético y la batería se está cargando en la estación de carga, se puede ver el indicador del estado de carga.



## Requisitos para la puesta en marcha

### ⚠ Atención

- Los cables tirados pueden sufrir daños.



**Figura 25**

Mientras el robot de aspiración esté funcionando, no dejar en el suelo ninguna pieza pequeña o similar, ya que puede suponer un obstáculo para este.

Por ejemplo, los siguientes objetos pueden suponer un obstáculo:

periódicos, libros, revistas, papeles, ropa, juguetes, CD, bolsas de plástico, botellas, vasos, cortinas hasta el suelo o alfombrillas de baño.

Por su propia seguridad, si la habitación no cumple con estos requisitos o si la aplicación pone en marcha el programa de limpieza de forma accidental, desactivar la red inalámbrica o desconectar completamente el aparato con el interruptor basculante.

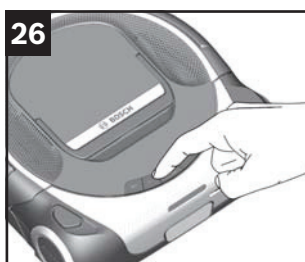

## Poner en marcha el robot de aspiración

**Figura 26**

- Poner en marcha un programa de limpieza pulsando una tecla de control en el robot de aspiración o a través de la aplicación Home Connect.
- Seleccionar el modo de potencia pulsando varias veces la tecla de control o a través de la aplicación Home Connect.
- El robot de aspiración inicia la limpieza con el programa de limpieza y el modo de potencia seleccionados.
- La tecla de control del programa de limpieza activo se ilumina.



Teclas de control

**Teclas de control de los programas de limpieza**

Para más información sobre los programas de limpieza, consultar el capítulo «Programas de limpieza y modos de control».

Figura 27

Las teclas de control se encuentran en la parte superior del robot de aspiración.



Figura 28

**MAP**

Si se ha creado y seleccionado un mapa de la casa a través de la aplicación Home Connect, el robot de aspiración empezará la limpieza sistemática después de la localización.

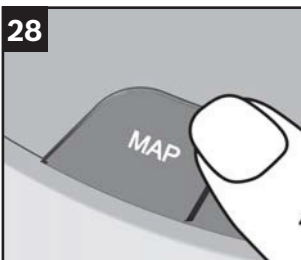

Figura 29

**ALL**

Después de la puesta en marcha, el robot de aspiración escanea su entorno y crea un mapa temporal. A continuación, comienza a limpiar sistemáticamente las zonas escaneadas.



Figura 30

**SPOT**

Comenzará la limpieza intensiva de una zona grande de aprox. 1 metro cuadrado a partir del punto de inicio del robot de aspiración.

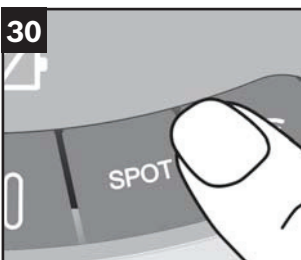
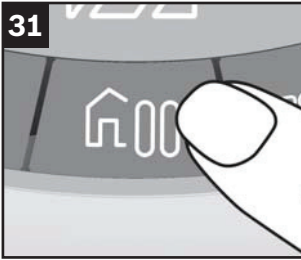

**Tecla de control Pause (Pausar) → Stop (Detener) → Go Home (Ir a inicio)**

**Figura 31**



- Al pulsar una vez la tecla de control Go Home (Ir a inicio), se pausa el programa de limpieza. (Pause) [Pausar]
- Al volver a pulsar la tecla de control, se detiene el programa de limpieza. (Stop) [Detener]
- Al pulsar la tecla de control una vez más, el robot de aspiración regresa al punto de salida. (Go Home) [Ir a inicio]



**Tecla de control de la red inalámbrica**

**Figura 32**



- Al pulsar la tecla de control, se puede configurar la conexión a la red doméstica a través de la aplicación Home Connect. Para más información, consultar el capítulo «**Home Connect**».

33



**Indicadores y señales**

**Indicador del estado de carga de la batería**

**Figura 33**

Los LED del indicador muestran el estado de carga de la batería.



Batería cargada completamente

Carga a la mitad

Carga baja

Si el LED izquierdo del indicador del estado de carga parpadea, se debe cargar de nuevo la batería.

**Nota**

Si parpadea el LED izquierdo del indicador del estado de carga, se pausan los programas de limpieza MAP (MAPA) y ALL (TODO), y el robot de aspiración regresa a la estación de carga o a la posición original. Una vez que el robot de aspiración está totalmente cargado, se reanuda el programa de limpieza pausado.

Si el estado de carga de la batería vuelve a ser bajo, el robot de aspiración regresa a la estación de carga o a la posición original y se interrumpe el programa.

El programa de limpieza SPOT (ZONA) no se pausa.

Si la carga de la batería es mínima, el robot de aspiración se apaga automáticamente. Se debe colocar el robot de aspiración manualmente en la estación de carga. Para más información, consultar el capítulo «**Cargar la batería**». **Figura 8**

34



**Indicadores de error y avería**

**Figura 34**

Los indicadores de error indican posibles averías del robot de aspiración.

Se puede consultar una lista de los mensajes de error y las indicaciones para reparar las averías en el capítulo «**Averías y reparación de averías**».



Comprobar la operatividad



Colocar el depósito de polvo



Vaciar el depósito de polvo



Indicador de avería



**Indicadores de estado de las teclas de los programas**

**Figura 35**

Las teclas de control se iluminan para indicar el estado actual del robot de aspiración.

- Listo para usar      parpadean cada 5 s; se indican todos los programas disponibles
- Standby              sin iluminación
- En funcionamiento      se iluminan continuamente
- Modo                  las teclas MAP (MAPA), ALL (TODO), HOME (INICIO) y SPOT (ZONA) se iluminan con un color para indicar el modo de potencia seleccionado

Para más información, consultar el capítulo «**Programas de limpieza y modos de manejo**».

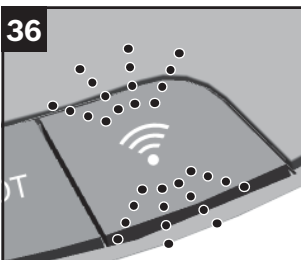

**Indicador de la tecla de control de la red inalámbrica**

**Figura 36**

Se ilumina la tecla de control de la red inalámbrica para indicar el estado actual de la conexión con una red inalámbrica.

- No conectada              iluminación blanca continua
- Conectando              según el método de conexión, parpadea una luz azul o amarilla cada 1 s
- Conectada                iluminación verde continua
- Apagada                  sin iluminación
- Error de conexión      parpadea una luz roja cada 2 s
- Transmisión de vídeo activa      parpadea una luz blanca cada 0,5 s

37

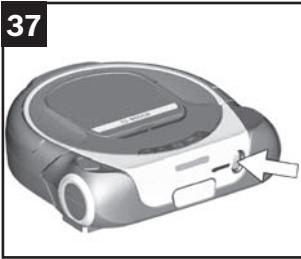

## Cámara (R-Cam)\*

### Figura 37

Algunos modelos de la serie del robot de aspiración disponen de una cámara de transmisión. Permite al usuario echar un vistazo a su casa cuando se encuentre fuera. Se transmitirán datos de vídeo del robot de aspiración a la aplicación Home Connect del usuario a través del servicio de transmisión de BSH.

La velocidad de transmisión depende de la velocidad de la conexión a internet de la vivienda y de su dispositivo móvil.

Detener la transmisión a la aplicación Home Connect cuando no la esté viendo para ahorrar consumo de datos y batería.

La transmisión se detiene automáticamente una vez transcurridos 7 minutos para limitar el consumo de batería del Roxxter y de los datos. Si es necesario, volver a poner en marcha la transmisión.

Los datos no se guardan; solo están a disposición del usuario cuando se transmitan. La transmisión de vídeo está encriptada. La arquitectura del servicio de transmisión optimiza la transmisión para el usuario (p. ej., resolución, velocidad, etc.) y se puede acceder a ella desde varias aplicaciones emparejadas. Se indica si la cámara de transmisión está activada tanto en la aplicación como en el aparato.

Tener en cuenta que para uso interno solo el primer usuario recibe la transmisión en alta calidad (FullHD), mientras que los demás usuarios la reciben en formato comprimido (WVGA).

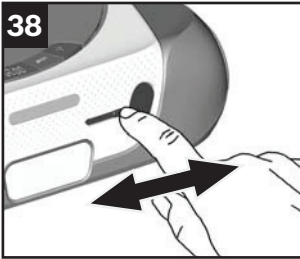

**Figura 38** Tapa de la cámara\*

También es posible, además, cerrar la cámara manualmente con la tapa deslizante.

- Deslizar la tapa hacia la izquierda o hacia la derecha para abrir o cerrar la cámara.

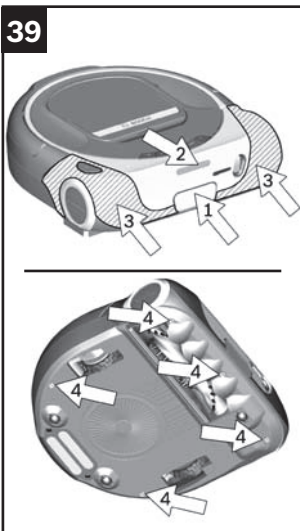

**Sensores de navegación**

**Figura 39**

El robot de aspiración está equipado con varios sensores para reconocer con seguridad los objetos adyacentes y los obstáculos en la zona de limpieza.

- Sistema de navegación láser (1) + (2)
- Sensor de contacto (3)
- Sensores de caída (4)



40

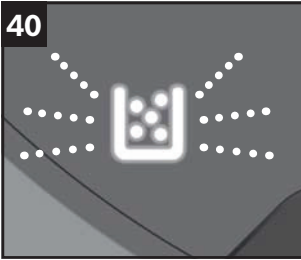

### Vaciar el depósito de polvo

#### Indicador «Vaciar el depósito de polvo»

##### Figura 40

Cuando se ilumine el indicador para vaciar el depósito de polvo, se debe vaciar el depósito de polvo, aunque visualmente todavía no esté totalmente lleno. Un filtro sucio también puede ser la causa de que se ilumine el indicador para vaciar el depósito de polvo.

Al vaciar el depósito de polvo, también controlar siempre el grado de suciedad del filtro para pelusas **Figura 43** y del filtro de láminas **Figura 45** y limpiarlos si es necesario conforme a las instrucciones.

41 a



b

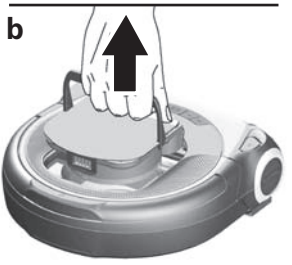

### Retirar la unidad filtrante con el depósito de polvo

#### Figura 41

a) Levantar la empuñadura de la unidad filtrante y desbloquear.

b) Usar la empuñadura para retirar la unidad filtrante del robot de aspiración.

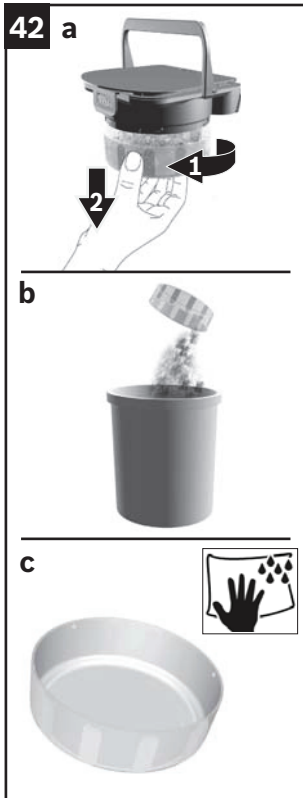
**Vaciar el depósito de polvo****Figura 42**

- a) Girar el depósito de polvo en el sentido contrario a las agujas del reloj y desbloquear.
- b) Retirar el depósito de polvo de la unidad filtrante y vaciar.
- c) Si es necesario, limpiar el depósito de polvo con un paño ligeramente húmedo.

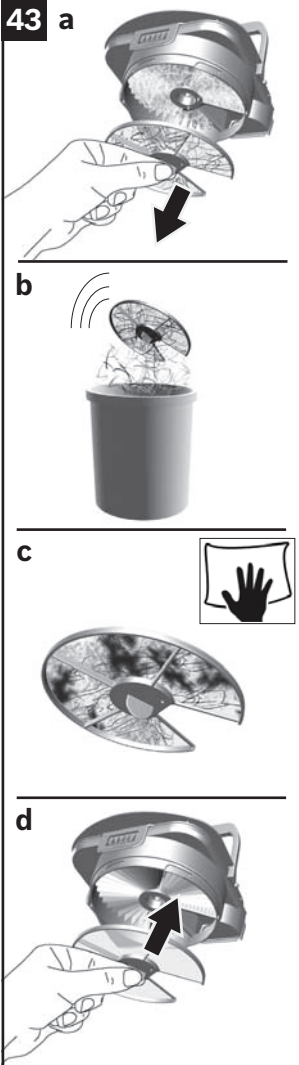

**Limpiar el filtro para pelusas**

**Figura 43**

Limpiar el filtro para pelusas de forma periódica para garantizar el funcionamiento óptimo del robot de aspiración.

- Retirar la unidad filtrante con el depósito de polvo del robot de aspiración. **Figura 41**
- Retirar el depósito de polvo de la unidad filtrante.

**Figura 42**

- Limpiar el filtro para pelusas.
- a) Sacar el filtro para pelusas de la unidad filtrante por la lengüeta.
- b) Por regla general, es suficiente con agitar o sacudir ligeramente el filtro para pelusas al vaciar el depósito de polvo para que se desprendan las partículas de suciedad que pueda haber.
- c) Si esto no basta, se puede emplear un paño seco para retirar las partículas de suciedad de la superficie.

- d) Después de limpiarlo, colocar de nuevo el filtro para pelusas en la unidad filtrante.

**Nota**

Tener en cuenta la dirección correcta al colocar el filtro para pelusas. Si se coloca el filtro para pelusas de forma incorrecta, se podría soltar de la unidad filtrante durante el funcionamiento.

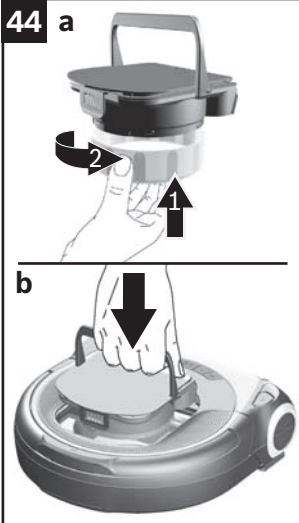

**Introducir la unidad filtrante con el depósito de polvo**

**Figura 44**

- a) Colocar el depósito de polvo en la unidad filtrante, girar en el sentido de las agujas del reloj y bloquear.
- La unidad filtrante con el depósito de polvo solo se puede colocar con la empuñadura levantada.
- b) Introducir completamente la unidad filtrante con el depósito de polvo en el robot de aspiración.
- Bajar la empuñadura de la unidad filtrante y bloquearla en el robot de aspiración.

**Nota**

Si la unidad filtrante no está introducida y bloqueada en el robot de aspiración, se ilumina el indicador de error «Staubbehälter einsetzen» (Introducir el depósito de polvo) y el robot de aspiración no se puede poner en marcha.

**¡ Atención**

- La unidad filtrante solo se puede introducir en el robot de aspiración junto con el depósito de polvo.

**Cuidados y limpieza del filtro**

**Limpiar el filtro de láminas**

**Figura 45**

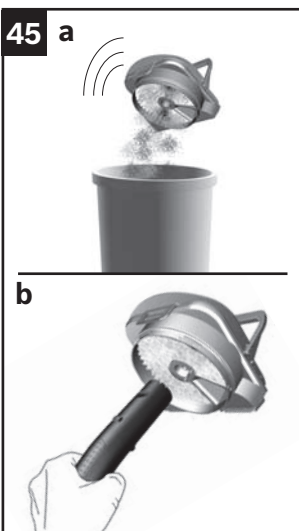

La eficacia de este filtro perdura siempre, independientemente de que la superficie pueda haber perdido color.

- Retirar la unidad filtrante con el depósito de polvo del robot de aspiración. **Figura 41**
- Retirar el depósito de polvo de la unidad filtrante. **Figura 42**
- Retirar el filtro para pelusas de la unidad filtrante. **Figura 43**

- a) Por regla general, es suficiente con agitar o sacudir ligeramente el filtro de láminas al vaciar el depósito de polvo para que se desprendan las partículas de suciedad que pueda haber.
- b) Si esto no basta, aspirar con cuidado el filtro de láminas con una aspiradora en un nivel de potencia bajo.

**Nota**

Un filtro de láminas sucio también puede ser la causa de que se ilumine el indicador para vaciar el depósito de polvo.

Para que el robot de aspiración funcione en su nivel de potencia óptimo, se debe limpiar el filtro de láminas de forma periódica.

Recomendamos cambiar el filtro para una manipulación más higiénica.

**Limpiar el rodillo del cepillo**

**⚠ Atención**

- Se debe apagar el robot de aspiración antes de limpiar el rodillo del cepillo.

**Nota**

El rodillo del cepillo dispone también de una función de autolimpieza. Para ello, cortar los pelos y fibras longitudinalmente por ambos lados con unas tijeras. Se aspiran automáticamente cuando el rodillo del cepillo se ponga en funcionamiento de nuevo en 30 s.

**Nota**

Al darle la vuelta, dejar el aparato sobre una superficie suave para evitar arañazos en la superficie.

**Figura 46**

- a) Levantar el robot de aspiración y darle la vuelta.
- b) Pulsar la tecla de desbloqueo para soltar el rodillo del cepillo del robot de aspiración.

- c) Levantar completamente el protector del cable.

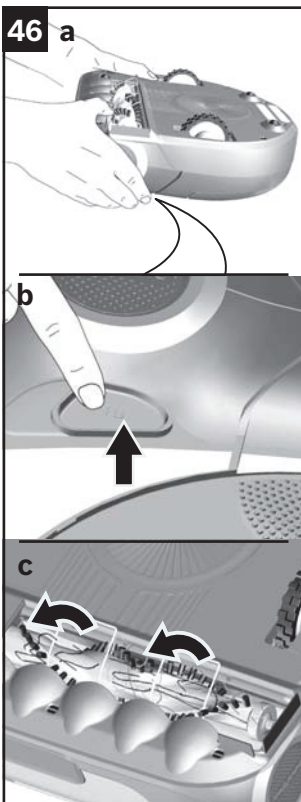

46 d

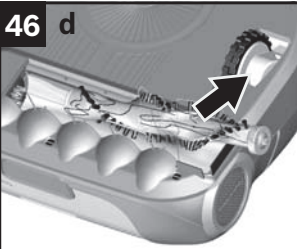

d) Retirar el rodillo del cepillo del robot de aspiración.

e

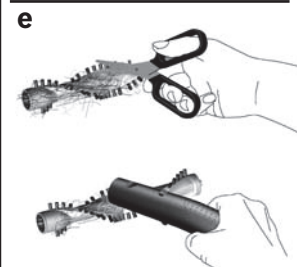

e) Cortar los hilos y pelos enredados con unas tijeras y retirarlos.

- Si es necesario, aspirar con cuidado el rodillo del cepillo con un aspiradora.

f

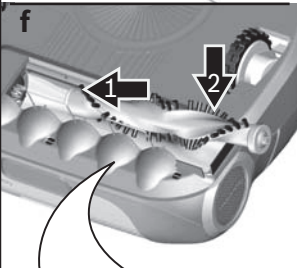

f) Introducir el rodillo del cepillo en el robot de aspiración. Tener en cuenta la dirección correcta y empujar el rodillo del cepillo hasta encajarlo en el robot de aspiración.

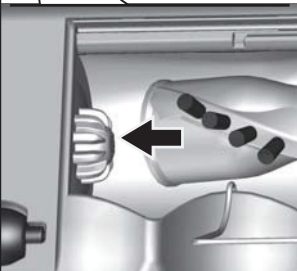

g) Bajar el protector de cable y girar el robot de aspiración para colocarlo de nuevo en su posición de trabajo.

**Nota**

El robot de aspiración solo funciona con el rodillo del cepillo montado.

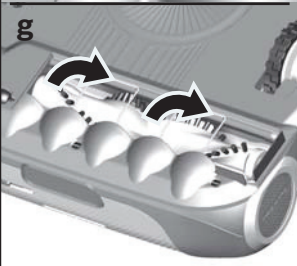

## Indicaciones para el cuidado

No usar herramientas punzantes ni afiladas.

No utilizar productos de limpieza que contengan alcohol.

No utilizar paños ni productos de limpieza abrasivos.

## Limpiar los sensores de navegación

### ¡Atención

- Los sensores sucios pueden causar fallos de funcionamiento en el robot de aspiración. Limpiar los sensores de forma periódica para garantizar el funcionamiento óptimo del robot de aspiración.

### Nota

Al darle la vuelta, dejar el aparato sobre una superficie suave para evitar arañazos en la superficie.

### Figura 47

a) Limpiar los sensores de caída con un paño suave o un pincel.

b) Limpiar la ventana del sensor inferior de la parte delantera del robot de aspiración con un paño suave o un pincel.

c) Comprobar si la ventana abierta del sensor superior tiene objetos extraños y, en ese caso, retirarlos.

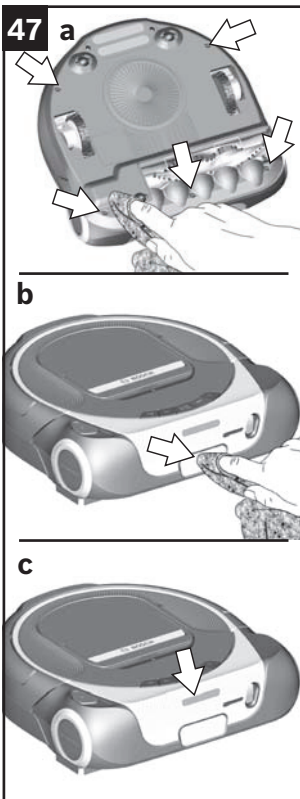

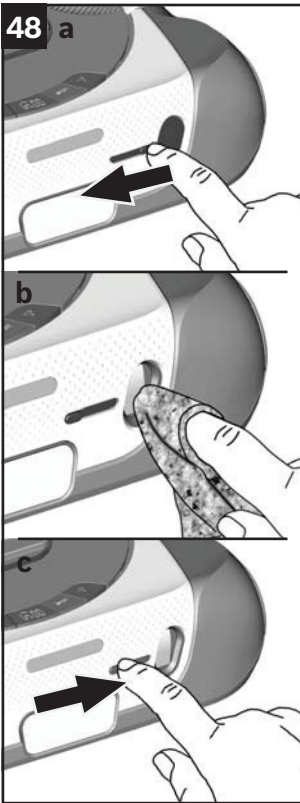

### Limpiar la cámara

Comprobar la suciedad de la ventana de la cámara observando si las imágenes que se transmiten en directo son borrosas o están desenfocadas.

La cámara se puede cerrar manualmente con la tapa deslizante.

#### Figura 48

- Comprobar el funcionamiento de la tapa deslizante. La tapa deslizante se debe abrir y cerrar sin esfuerzo.
- a) Deslizar la tapa hacia la izquierda para abrirla.
- b) Limpiar la ventana de la cámara con un paño suave, limpio y que no suelte pelusas.
- c) Deslizar la tapa hacia la derecha para cerrarla.
- Limpiar la superficie de la tapa con un paño suave y limpio.

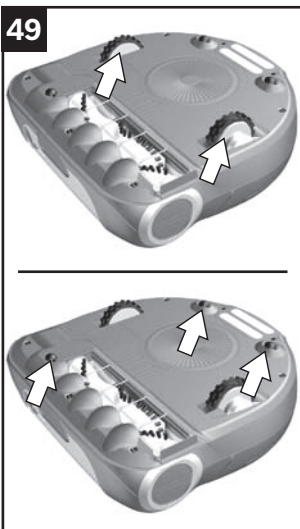

### Limpiar las ruedas y los rodillos

#### Figura 49

- Limpiar la superficie de rodadura de las ruedas cuando esté sucia.
- Las partículas de suciedad (p. ej., arena, etc.) se pueden quedar fijadas en la superficie de rodadura y dañar los suelos delicados y lisos.
- Retirar también los objetos extraños y limpiar la suciedad acumulada en los pasarruedas.



## Limpiar la caja



### **Advertencia**

#### **Peligro de descarga eléctrica.**

Desenchufar el cable de alimentación antes de limpiar la estación de carga.

**50**



### **Atención**

- Apagar el robot de aspiración antes de cambiar la batería.

### **Figura 50**

Limpiar el robot de aspiración y la estación de carga con un paño suave y limpio.

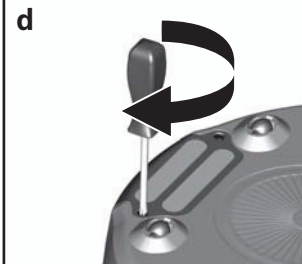
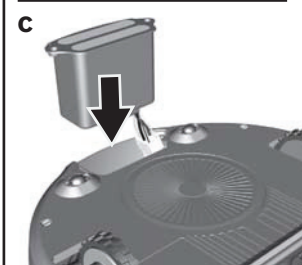
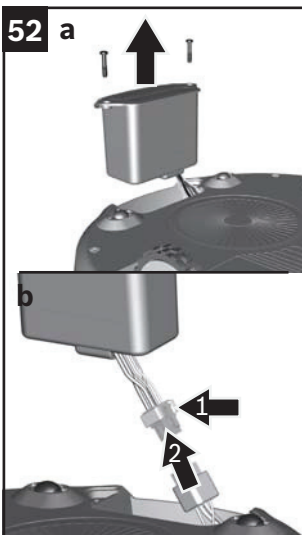
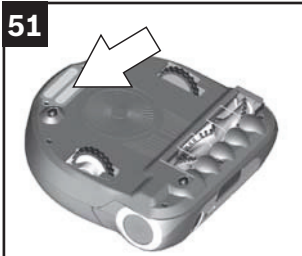

## Cambiar la batería

### ¡Atención

- Apagar el robot de aspiración antes de cambiar la batería.

### Nota

Al igual que cualquier batería de iones de litio, la batería Roxxter está sujeta al desgaste natural. Con el tiempo, la capacidad y duración de la batería van disminuyendo. Se trata de un proceso natural de desgaste, no es consecuencia de un defecto material ni de fabricación.

### Figura 51

La batería del robot de aspiración se encuentra en la parte inferior del aparato.

Usar un destornillador de estrella Pozidriv adecuado para aflojar o apretar los tornillos. Lo ideal es usar un destornillador PZ 2.

### Figura 52

- Aflojar los dos tornillos de la batería y retirar la batería usada.
- Aflojar el dispositivo de bloqueo en la conexión de la batería y retirar el enchufe.

### Nota

Usar solo la batería original Bosch Roxxter.

- Conectar el enchufe de la nueva batería con la conexión del robot de aspiración.
- Colocar el cable de conexión con el enchufe en la ranura izquierda del compartimento de la batería.
- c) Sostener el enchufe en su posición e introducir la nueva batería en el compartimento de la batería.

- Atornillar manualmente la batería en el robot de aspiración.

### ¡Atención Eliminar la batería de forma respetuosa con el medio ambiente

- Las baterías contienen sustancias que no pueden llegar al medio ambiente. Por eso, eliminar la batería a través de un sistema de recogida apropiado.

53 a

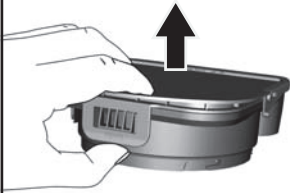

b



c

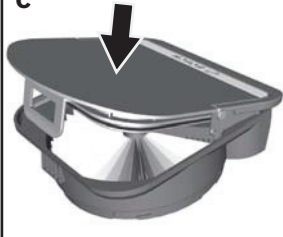

### Cambiar la unidad filtrante

Recomendamos cambiar la unidad filtrante con filtro para pelusas cada seis meses.

#### Nota

Si el filtro de láminas o el filtro para pelusas están defectuosos, se debe cambiar la unidad filtrante, pero sin la tapa.

#### Figura 53

- Retirar la unidad filtrante con el depósito de polvo del robot de aspiración. **Figura 41**
- Retirar el depósito de polvo de la unidad filtrante. **Figura 42**
- Retirar la tapa de la unidad filtrante.

**a)** Tirar de la lengüeta y retirar la tapa de la unidad filtrante.

**b)** Eliminar la unidad filtrante usada.

#### Nota

La lengüeta de la tapa es difícil de manipular.

**c)** Colocar la tapa en la nueva unidad filtrante y encajarla en la unidad filtrante hasta que se escuche.







- Comprobar la correcta colocación de la tapa en la unidad filtrante. La tapa debe quedar al ras de la unidad filtrante.





- Introducir la unidad filtrante con el depósito de polvo. **Figura 44**

## Indicadores de avería y códigos de fallos

Cuando el robot de aspiración detecta una avería, interrumpe de inmediato la limpieza en marcha. Los indicadores de avería o los códigos de fallos en color indican la avería.

- Reparar la avería.
- Reanudar el programa (de limpieza).

Señal	Causa	Solución
	El robot de aspiración no encuentra la estación de carga.	Colocar el robot de aspiración en la estación de carga.
	Las ruedas están bloqueadas.	Comprobar el funcionamiento de las ruedas conductoras grandes. Si es necesario, limpiar las ruedas como se describe en «Limpiar las ruedas y los rodillos».
	El rodillo del cepillo gira con dificultad.	Comprobar el funcionamiento del rodillo del cepillo y, si es necesario, limpiarlo como se describe en «Limpiar el rodillo del cepillo»..
	El rodillo del cepillo está bloqueado y no gira.	Comprobar el funcionamiento del rodillo del cepillo y, si es necesario, limpiarlo como se describe en «Limpiar el rodillo del cepillo».. Apagar el aparato con el interruptor de encendido/apagado y volver a encenderlo.
	El ventilador está bloqueado.	Retirar el depósito de polvo, buscar objetos extraños en el robot de aspiración y, en caso de encontrarlos, retirarlos. Apagar el aparato con el interruptor de encendido/apagado y volver a encenderlo.
	No se puede localizar un mapa guardado. Es posible que la habitación haya cambiado mucho.	Probar a poner en marcha de nuevo el aparato en un punto de la habitación, pero sin cambiar de sitio la estación de carga. Si el entorno ha cambiado considerablemente, crear un mapa nuevo, como se describe en «Programa de limpieza MAP (MAPA)».

Señal	Causa	Solución
	<p>El robot de aspiración indica una avería no especificada.</p>	<p>Apagar el aparato con el interruptor de encendido/apagado y volver a encenderlo. Si después de encender y apagar el aparato varias veces se sigue mostrando la avería, apagar el robot de aspiración y contactar con el Servicio de Atención al Cliente.</p>
	<p>Se va a ejecutar una actualización de software.</p>	<p><b>No</b> apagar el robot de aspiración y esperar a que se instale el software.</p>
	<p>El robot de aspiración está atascado, levantado o no se ha colocado correctamente en el suelo. Las ruedas conductoras no pueden mover el robot de aspiración.</p>	<p>Colocar el robot de aspiración o comprobar si este está correctamente colocado sobre el suelo y se puede mover libremente.</p>
	<p>Falta el depósito de polvo o no está correctamente introducido en el robot de aspiración.</p>	<p>Introducir el depósito de polvo en el robot de aspiración o comprobar si se ha introducido correctamente el depósito de polvo en el aparato y se ha bloqueado.</p>
	<p>El depósito de polvo está lleno o la unidad filtrante acumula mucha suciedad.</p>	<p>Vaciar el depósito de polvo como se describe en «Vaciar el depósito de polvo». Comprobar también el grado de suciedad de la unidad filtrante y del filtro para pelusas. Si es necesario, limpiar la unidad filtrante y el filtro para pelusas como se describe en «Limpiar el filtro de láminas» o «Limpiar el filtro para pelusas».</p>

## Nota

Consultar las respuestas a las preguntas más frecuentes en <http://www.bosch-home.com> o en la sección «Trucos y consejos» de la aplicación Home Connect.

## Prueba en línea recta

Para medir la recogida de polvo conforme a IEC 62885-7, se puede activar el programa «Línea recta» pulsando la tecla MAP (MAPA) durante al menos 5 s y, a continuación, ejecutarlo con la ayuda de la aplicación. Tener en cuenta que la batería debe tener carga suficiente. Apagar el aparato con el interruptor de encendido/apagado y volver a encenderlo para desactivar el programa.

## Actualización de software

Trabajamos continuamente para mejorar los productos. Puede actualizar el software del aparato para aprovechar estas mejoras.

### Nota

Para descargar la actualización de software en su robot de aspiración, debe estar activada en la aplicación la conexión al servidor Home Connect (Backend Connection). Ya está configurado así de manera predeterminada.

Por motivos de seguridad, la actualización solo se puede ejecutar cuando su dispositivo móvil se encuentre en la misma red que el robot de aspiración.

Cuando haya una nueva actualización disponible, se le informará a través de la aplicación. Se necesita confirmación para descargar la actualización.

Cuando la descarga haya finalizado, se le pedirá a través de la aplicación que confirme la instalación de la actualización.

Recibirá una confirmación cuando la actualización de software se haya completado correctamente.

### ! Atención

- La descarga y la instalación solo se llevan a cabo cuando el robot de aspiración se encuentra en la estación de carga.

**No** apagar el robot de aspiración durante este proceso.

No se puede usar el aparato durante el proceso de actualización.

## Eliminar el aparato



Este aparato está certificado conforme a la Directiva Europea 2012/19/UE sobre aparatos eléctricos y electrónicos (waste electrical and electronic equipment – WEEE). Esta directiva constituye el marco aplicable para la retirada y el reciclaje de los aparatos usados con validez en toda la Unión Europea.

### ! **Atención, eliminar el aparato usado de forma respetuosa con el medio ambiente.**

- Retirar primero la batería instalada.

Los aparatos usados contienen valiosos materiales reciclables que se deben valorar. Por eso, eliminar los aparatos usados a través de un sistema de recogida apropiado.

## Eliminar la batería

Antes de eliminar el aparato, desmontar la batería y eliminarla por separado.

## Eliminar el embalaje

El embalaje protege el robot de aspiración contra daños durante el transporte. Está compuesto por materiales no contaminantes y, por lo tanto, se puede reciclar. El material de embalaje que ya no se necesite deberá desecharse debidamente en los puntos de recogida selectiva para su reciclaje.

<b>Technische gegevens</b> .....	<b>234</b>
<b>Veiligheid</b> .....	<b>235</b>
Doelmatig gebruik .....	235
Onderdelen en accessoires .....	236
Veiligheidsvoorschriften .....	237
Laser-navigatiesysteem .....	237
Vakkundig gebruik .....	238
Li-ion-accu .....	240
Camera .....	242
Aanwijzingen voor het transport .....	243
<b>Beschrijving van het apparaat</b> .....	<b>244</b>
<b>Speciale accessoires</b> .....	<b>246</b>
<b>Voor de start</b> .....	<b>247</b>
Uitpakken .....	247
Laadstation opstellen .....	247
Laadstation aansluiten .....	248
Voor het eerste gebruik .....	248
Robotstofzuiger inschakelen .....	249
Accu opladen .....	250
<b>Reinigingsprogramma's en vermogensmodi</b> .....	<b>251</b>
Reinigingsprogramma's .....	251
Pauze → Stop → Go Home .....	254
Vermogensmodi .....	256
<b>Home Connect</b> .....	<b>257</b>
Verbinding met draadloos netwerk .....	257
Instellen .....	258
Verbinding verbreken/herstellen .....	261
Robotstofzuiger terugzetten naar de fabrieksinstellingen .....	262
Aanwijzing over gegevensbescherming .....	263
Conformiteitsverklaring .....	263
RED aanduiding .....	264
Energiebesparende modus iin het netwerk .....	264
Energiebesparende modus .....	265



<b>Bediening</b> .....	<b>266</b>
Voorwaarden voor de start .....	266
Robotstofzuiger starten .....	266
Bedieningsknoppen .....	267
Indicaties en signalen .....	269
<b>Toestand en functie van de sensoren</b> .....	<b>272</b>
Camera (R-Cam)* .....	272
Navigatiesensoren .....	273
<b>Reiniging en verzorging</b> .....	<b>274</b>
Stofreservoir leegmaken .....	275
Filteronderhoud .....	277
Borstelrol schoonmaken .....	278
Navigatiesensoren reinigen .....	280
Camera reinigen .....	281
Wielen en rollen reinigen .....	281
Behuizing reinigen .....	282
<b>Verzorging en onderhoud</b> .....	<b>283</b>
Accu vervangen .....	283
Filtereenheid vervangen .....	284
<b>Storingen en probleemoplossing</b> .....	<b>285</b>
Storingsmelding en foutcodes .....	285
<b>Testmodus en software-update</b> .....	<b>287</b>
Straight line test .....	287
Software-update .....	287
<b>Afvoer</b> .....	<b>288</b>
Afvoer van het apparaat .....	288
Afvoer van de accu .....	288
Afvoer van de verpakking .....	288
<b>Customer Service</b> .....	<b>290</b>
<b>Customer Service Hotlines</b> .....	<b>293</b>
<b>Garantievoorwaarden</b> .....	<b>294</b>

**Laadstation**

Input: 100-240 V ~50/60 Hz

Output: 8.0-19.0 V --- 3.0 A

**Apparaat**

Type accucellen: Li-ion

Nominale spanning: 14,4 V

**Camera**

Videoresolutie  
interne applicatie FullHD (1080p)  
externe applicatie WVGA (480p)

Videocompressie H.264

Versleuteling van de videostream AES 128

Het verheugt ons dat u voor een Bosch robotstofzuiger uit de serie Roxxter heeft gekozen.

Om een zo goed mogelijk resultaat te behalen, dient u alleen gebruik te maken van originele accessoires van Bosch, die speciaal voor uw robotstofzuiger ontwikkeld zijn.

De gebruiksaanwijzing goed bewaren. Geeft u de robotstofzuiger door aan derden, voeg de gebruiksaanwijzing er dan bij.

### **Doelmatig gebruik**

De robotstofzuiger is alleen bestemd voor huishoudelijk gebruik en de huiselijke omgeving. Gebruik de robotstofzuiger uitsluitend voor het reinigen van textiel en harde vloerbedekking. De robotstofzuiger is bestemd voor gebruik tot een hoogte van maximaal 2000 meter boven zeeniveau. De robotstofzuiger uitsluitend gebruiken zoals aangegeven in deze gebruiksaanwijzing.

### **Ter voorkoming van lichanelijk letsel en schade mag de robotstofzuiger niet worden gebruikt voor:**

- het schoonzuigen van:
  - mensen of dieren.
  - hoogpolige tapijten, trappen of tafelbladen en planken.
- het opzuigen van:
  - stoffen die schadelijk voor de gezondheid, heet of gloeiend zijn of scherpe randen hebben.
  - vochtige of vloeibare stoffen.
  - licht ontvlambare of explosieve stoffen en gassen.
  - as, roest, bijv. van open haarden en centrale verwarmingsinstallaties.
  - tonerstof van printers en kopieerapparaten.

- het gebruik in:
  - wasruimtes of andere vochtige ruimtes.
  - kelders of zolders.
  - Ruimtes die beveiligd zijn met een alarminstallatie of bewegingsmelder.

## Onderdelen en accessoires

Onze originele onderdelen en originele en extra accessoires zijn afgestemd op de eigenschappen en eisen van onze robotstofzuigers. Wij adviseren u daarom om uitsluitend onze originele onderdelen en originele accessoires en extra accessoires te gebruiken.

Zo zorgt u ervoor dat de robot een lange levensduur heeft en het reinigingsvermogen constant op hoog niveau blijft.

## Aanwijzing

Door het gebruik van niet goed passende of kwalitatief mindere onderdelen en accessoires/ extra accessoires en stofzakken kan de robotstofzuiger beschadigd raken. Indien deze schade veroorzaakt is door het gebruik van dergelijke producten valt dit niet onder de garantie.

## Veiligheidsaanwijzingen

Deze robotstofzuiger voldoet aan de erkende regels van de techniek en de geldende veiligheidsbepalingen.

- Het apparaat kan worden gebruikt door kinderen vanaf 8 jaar en door personen met beperkte fysieke, sensorische of geestelijke vermogens of personen die gebrek aan kennis of ervaring hebben, indien zij onder toezicht staan of, met het oog op een veilig gebruik, volledig over de bediening van het apparaat zijn geïnformeerd en op de hoogte zijn van de gevaren die hieruit kunnen voortvloeien.
- Er mogen geen kinderen met het apparaat spelen.
- Reiniging en onderhoud mogen alleen door kinderen worden uitgevoerd als zij onder toezicht staan.
- Plastic zakken en folie dienen buiten het bereik van kleine kinderen te worden bewaard en gerecycled.  
→Er bestaat een risico van verstikking!

## Laser-navigatiesysteem

**Laser klasse 1 volgens  
DIN EN 60825-1:2015-07**

- Richt de laserstraal niet op mensen, want verblinding kan leiden tot ongelukken.
- Niet in de directe of gereflecteerde straal kijken.
- Manipulaties (wijzigingen) aan de robotstofzuiger zijn niet toegestaan.
- Het ingebouwde laser-navigatiesysteem neemt alleen het laser-spectrum op om te navigeren. Het is geen camera.

## Vakkundig gebruik

- Om op te laden alleen de meegeleverde laadkabel met het originele laadstation gebruiken.
- De laadkabel en het originele laadstation alleen volgens het typeplaatje aansluiten en in gebruik nemen.
- Een beschadigde laadkabel mag niet meer worden gebruikt en dient te worden vervangen door een origineel exemplaar.
- Niet aan de laadkabel maar aan de stekker trekken om het apparaat van de stroom te halen.
- De laadkabel niet over scherpe randen trekken en niet bekneld laten raken.
- De laadkabel en de slang niet gebruiken om het laadstation te dragen / transporteren.
- Het apparaat mag alleen binnen worden bewaard en opgeladen.
- Om de capaciteit van de accu optimaal te kunnen benutten, dient het apparaat alleen bij kamertemperatuur te worden opgeslagen en gebruikt.
- Stel het apparaat niet bloot aan temperaturen beneden 0°C en boven 40°C.
- Gebruik het apparaat nooit zonder stofzakken of filters.  
→ Dan kan het beschadigd raken!
- Niet in de nabijheid van het hoofd zuigen. Zorg ervoor dat het apparaat niet in de buurt komt van lang haar, sjaals, dassen, etc.  
→ Dit brengt het risico van lichamelijk letsel met zich mee!
- Nooit in de draaiende onderdelen grijpen.
- Geen scherpe voorwerpen in de elektrische contacten steken.
- De contacten niet aanraken.
- Het is mogelijk dat zelfs door zachtjes tegen de robotstofzuiger te duwen voorwerpen (ook op tafels of kleine meubels) omvallen.

- Observeer de robotstofzuiger tijdens de eerste keren dat u hem gebruikt. Zijn er obstakels in de kamer die de robotstofzuiger niet aankan, dan kunt u deze van tevoren verwijderen en daarmee ongewenste onderbrekingen voorkomen.
- De robotstofzuiger kan vast komen zitten in neerhangende telefoonkabels, elektriciteitskabels, tafelkleden, koorden, riemen, etc. Vergeet niet dat dit er in extreme gevallen toe kan leiden dat voorwerpen naar beneden vallen. Bovendien kunnen elektrische kabels beschadigd raken, wat elektrische schokken, brand en/of ernstig lichamelijk letsel tot gevolg kan hebben.
- Dek het venster van het laadstation niet af.  
→ Dan kan de robot het laadstation niet meer herkennen.
- Dek het laadstation niet af.  
→ Oververhitting van het laadstation kan leiden tot beschadiging van het apparaat.
- Bedek de sensoren van de robot niet, dan kan hij zich niet meer oriënteren en niet meer navigeren.
- Plaats het laadstation zo dat het niet permanent wordt blootgesteld aan direct zonlicht.
- Een beschadigd laadstation / beschadigde robotstofzuiger niet in gebruik nemen.
- Bij storingen de netstekker van het laadstation uit het stopcontact halen / de robot uitschakelen.
- Ter voorkoming van risico's mag alleen onze servicedienst reparaties aan het laadstation en de robotstofzuiger uitvoeren en onderdelen vervangen.
- Zorg ervoor dat er geen brandbare of alcoholhoudende stoffen op de filters terechtkomen.
- Om veiligheidsredenen is het apparaat, ter bescherming van accu en motoren, voorzien van een beveiliging tegen oververhitting. Wanneer de accu of het apparaat te warm worden, schakelt het apparaat automatisch uit.  
→ Het apparaat moet ca. 30 minuten afkoelen voor het weer kan worden gebruikt.

- De verpakking beschermt het laadstation / de robotstofzuiger tegen beschadiging tijdens het transport. Daarom raden wij u aan de verpakking voor transportdoeleinden te bewaren.

## Li-ion-accu

- U dient alle veiligheidsinstructiesaanwijzingen en instructies te lezen.
  - Het niet naleven van de veiligheidsaanwijzingen en instructies kan elektrische schokken, brand en/of ernstig lichamelijk letsel veroorzaken.
- Bewaar alle veiligheidsaanwijzingen en instructies voor toekomstig gebruik.
- Maak de accu niet open.
  - Er bestaat gevaar voor kortsluiting.
- Bescherm de accu tegen hitte, bijv. ook tegen permanente zonnestraling, vuur, water en vocht.
  - Er bestaat gevaar voor explosie.
- Bij beschadiging en ondeskundig gebruik van de accu kunnen er dampen vrijkomen. Zorg voor verse lucht en neem bij klachten contact op met een arts.
  - Door de dampen kunnen de luchtwegen geïrriteerd raken.
- Gebruik de accu alleen in combinatie met de Bosch Roxxter.
  - Alleen op deze manier wordt de accu beschermd tegen gevaarlijke overbelasting.
- Laad de accu alleen in het originele laadstation op.
  - Voor een laadapparaat dat geschikt is voor een bepaald soort accu's, bestaat het risico van brand als het samen met andere accu's wordt gebruikt.



- Gebruik in de Bosch Roxxter alleen de hiervoor bestemde accu van het type 4INR19 / 66-2 (speciaal accessoire BRZ1AL) .  
→ Het gebruik van andere accu's kan lichamelijk letsel of brand veroorzaken.
- Wordt de robot voor langere tijd opgeborgen, dan moet de accu opgeladen zijn.
- Wordt de robot voor meerdere maanden opgeborgen, laad de accu dan volledig op en verwijder hem uit het apparaat.
- Houd de niet gebruikte accu uit de buurt van paperclips, munten, sleutels, spijkers, schroeven of andere kleine metalen voorwerpen die een overbrugging van de contacten van de kabelstekker kunnen veroorzaken. Een kortsluiting tussen de stekkercontacten kan leiden tot verbrandingen of brand.
- Als de accu defect is, kan vloeistof naar buiten komen en aangrenzende voorwerpen nat maken. Controleer de betreffende delen.  
→ U dient deze eventueel te reinigen of te vervangen. Vermijd hierbij contact met de vloeistof.
- Bij onjuist gebruik kan er vloeistof uit de accu lekken. Vermijd contact hiermee. Bij toevallig contact met water afspoelen. Als er vloeistof in uw ogen terechtkomt, dient u een arts te raadplegen.  
→ Lekkende accuvloeistof kan huidirritaties of verbrandingen veroorzaken.
- Defecte accu's mogen niet meer worden gebruikt. Een defecte accu dient u meteen te vervangen en af te voeren.
- Door het gebruik van puntige voorwerpen, zoals spijkers of schroevendraaiers, of door externe krachten kan de accu beschadigen. Intern kan kortsluiting ontstaan en de accu kan vlam vatten, gaan roken, exploderen of oververhit raken.

## Kamera

- Gebruik de streamingcamera alleen in de context van de wettelijke voorschriften van het betreffende gebruiksland. Gebruik de camera bijvoorbeeld niet om inbreuk te maken op de privacy van anderen.
- U dient aanwezige personen te wijzen op het gebruik van de camera. Maak alleen gebruik van streaming wanneer de aanwezige personen hiermee hebben ingestemd.

## **Aanwijzingen voor het transport**

De meegeleverde li-ion-accu voldoet aan de wettelijke voorschriften voor het transport van gevaarlijke stoffen. De accu kan door de gebruiker zonder verdere voorschriften buiten worden getransporteerd. Bij verzending door derden (zoals luchttransport of vrachtvervoer) moeten speciale voorschriften voor verpakking en etikettering in acht worden genomen. In dit geval moet bij de voorbereiding van het verzendstuk een expert op het gebied van gevaarlijke stoffen worden geraadpleegd.

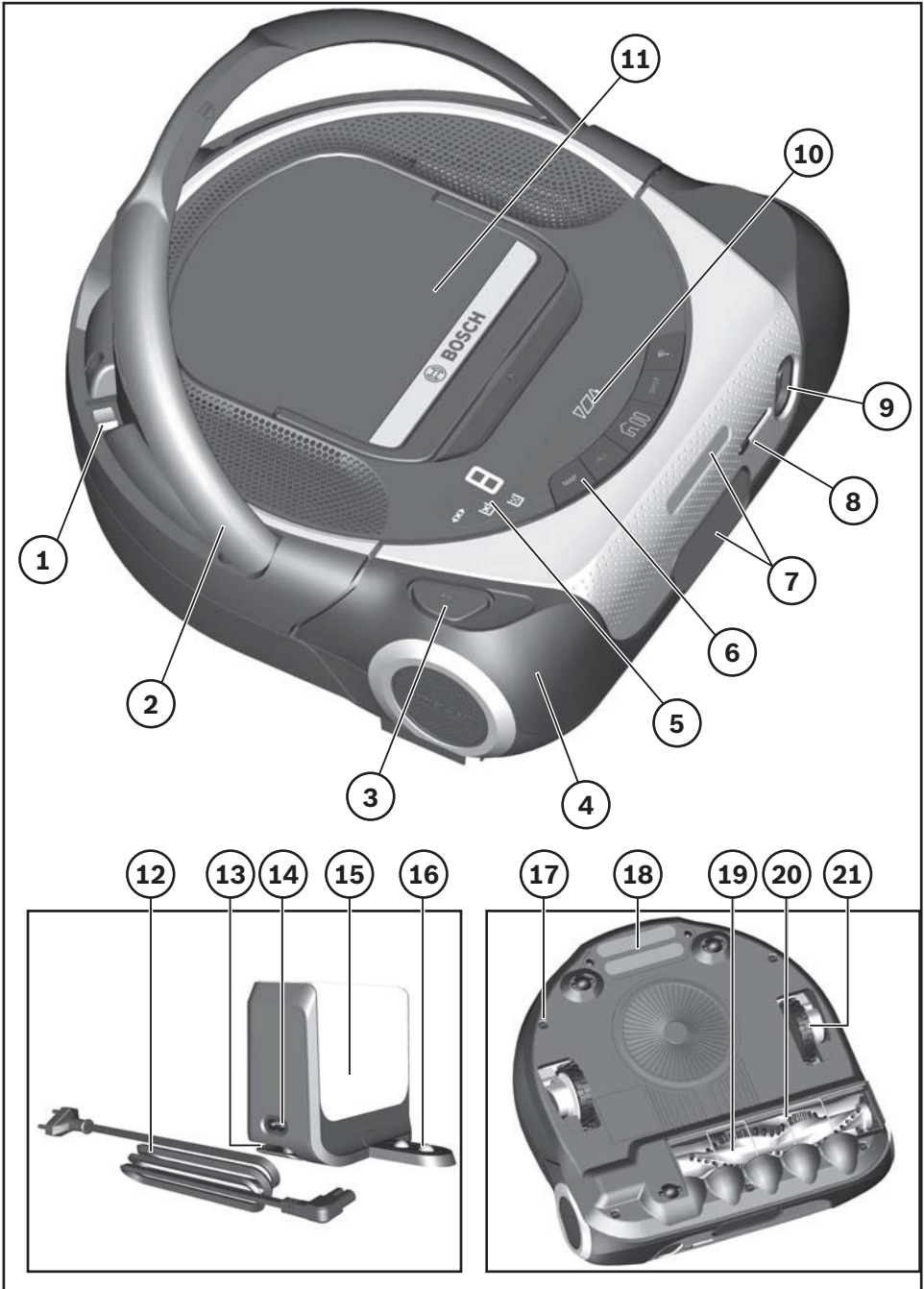

- ① Aan-/uitknop
- ② Draaggreep
- ③ Ontgrendelingsknop borstelrol
- ④ Contactsensor
- ⑤ Fout- en storingsmeldingen
- ⑥ Bedieningsknoppen voor basisfuncties en reinigingsprogramma's
- ⑦ Laser-navigatiesysteem
- ⑧ Schuifje voor afdekking van de camera\*
- ⑨ Camera (R-Cam)\*
- ⑩ Laadindicatie
- ⑪ Filtereenheid met stofreservoir
- ⑫ Laadkabel laadstation
- ⑬ Kabelspoel laadstation
- ⑭ Aansluiting laadkabel
- ⑮ Laadstation
- ⑯ Oplaadcontacten laadstation
- ⑰ Valsensor
- ⑱ Oplaadcontacten voor accu
- ⑲ Borstelrol
- ⑳ Kabelbeveiliging
- ㉑ Aandrijf wiel

\* afhankelijk van de uitvoering

**Aanwijzing**

We bevelen het gebruik van originele Bosch-accessoires aan. Deze zijn zo goed mogelijk afgestemd op uw apparaat. Originele Bosch-accessoires vindt u online of in de vakhandel.

**A Accu BRZ1AL**

Li-ion-accu voor lange looptijden in de Bosch Roxxter.

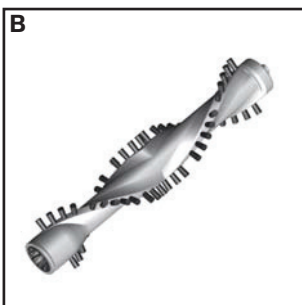
**B Borstelrol BRZ1AB**

HighPower Brush borstel rol voor schone vloeren.

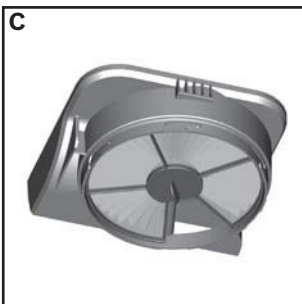
**C Filtereenheid met pluiszeef BRZ1AF**

Pure Air Filter voor een schone afvoerlucht. We raden aan om de filterunit met pluiszeef om de zes maanden te vervangen.

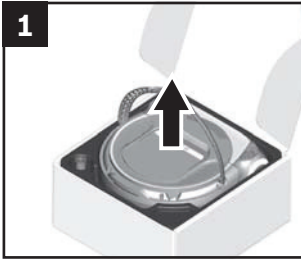

## Uitpakken

### Afb. 1

Controleer bij het uitpakken of alle onderdelen aanwezig zijn. Mochten er onderdelen ontbreken of stelt u bij het uitpakken transportschade vast, breng uw dealer hier dan onmiddellijk van op de hoogte.

## Laadstation opstellen

### ! Let op

- De positie van het laadstation moet zo worden gekozen dat het in geen geval bedekt wordt. Anders kan de robot het laadstation niet altijd herkennen.

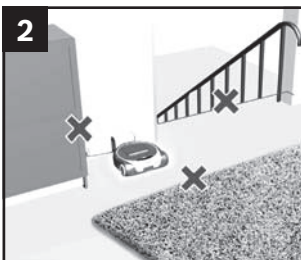

### Afb. 2 Aanwijzingen voor het opstellen

Neem de volgende aanwijzingen voor het opstellen van het laadstation in acht.

- Plaats het laadstation in de buurt van een stopcontact.
- Plaats het laadstation op een vlakke ondergrond tegen een wand.
- Plaats het laadstation niet in de directe nabijheid van trappen of meubels.

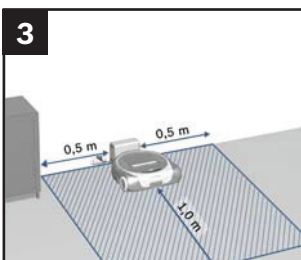

### Afb. 3 Vrije ruimte voor het laadstation

- Minstens 0,5m vrije ruimte links en rechts van het laadstation aanhouden.
- Minstens 1,0m vrije ruimte voor het laadstation met de robotstofzuiger eraan gekoppeld aanhouden.

### Aanwijzing

Vrije ruimte houdt in: vlakke, vrij toegankelijke gebieden zonder obstakels of hoogteverschillen.

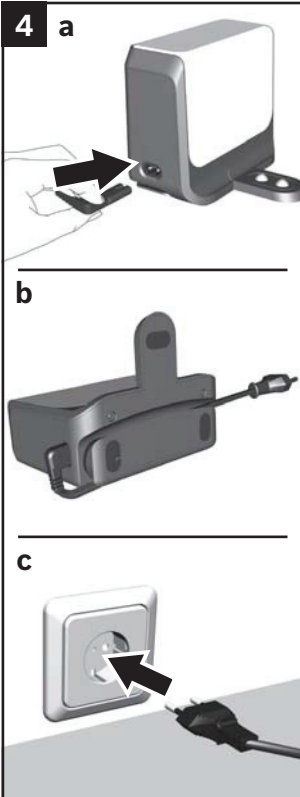

**Laadstation aansluiten**

Leg geen kabel voor het laadstation, dit kan het aansluiten van de robotstofzuiger verhinderen.

**Afb. 4**

- a) Stekker van de laadkabel in het laadstation steken.
- b) Resterende laadkabel om de kabelhouder wikkelen.
  - Laadkabel alleen zo ver afwikkelen als nodig is.

- c) Steek de stekker in een contactdoos.



**Voor het eerste gebruik**

De kwetsbare oppervlakken van de robotstofzuiger zijn tijdens het transport bedekt met beschermfolie, ter voorkoming van krassen en schade aan het apparaat.

**Afb. 5**

- Verwijder voor het eerste gebruik de beschermfolie van de bovenkant van de robot.



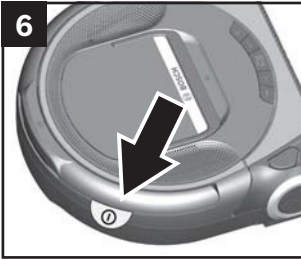

### Robotstofzuiger inschakelen

#### Aanwijzing

De rode sticker op de draaggreep van de robotstofzuiger wordt gebruikt om de aan-/uitknop onder de draaggreep beter te lokaliseren.

#### Afb. 6

- Verwijder de sticker vóór de eerste start van het apparaat.

#### Aanwijzing

De aan-/uitknop bevindt zich onder de draaggreep van de robotstofzuiger.

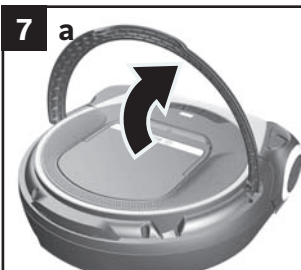

#### Afb. 7

- a) Klap de draaghendel van de robotstofzuiger omhoog.

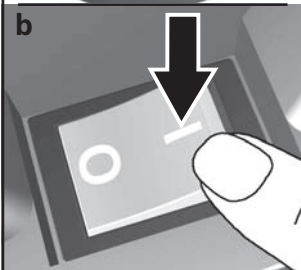

- b) Schuif de aan-/uitknop in de richting van de pijl.

- De robotstofzuiger wordt gestart.

De bedieningsknoppen aan de voorzijde van het apparaat lichten continu op van links naar rechts en drie korte tonen geven de start van het apparaat aan.

#### Aanwijzing

Het duurt ongeveer 25 seconden voordat de robotstofzuiger is opgestart.

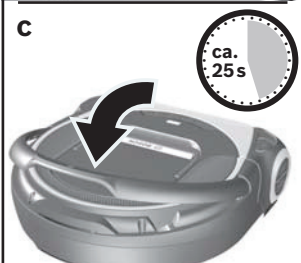

- c) Draaggreep van de robot naar beneden klappen.

#### ! Let op

- De accu van de robot moet voor het eerste gebruik volledig worden opgeladen. **Afb. 8**

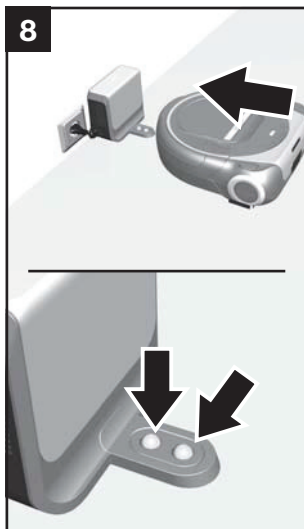

## Accu opladen

### ! Let op

- De robotstofzuiger alleen opladen met het meegeleverde laadstation.

### Afb. 8

- Plaats hem met de achterkant tegen het laadstation totdat het opladen wordt weergegeven.

### Aanwijzing

Wordt het opladen niet weergegeven, druk dan op de laadcontacten aan de achterkant van de robotstofzuiger.

### Aanwijzing

Mocht de robotstofzuiger en daarmee de accu gedurende lange tijd niet zijn gebruikt, dan kan dit ontlading tot gevolg hebben. De accu beschikt over een beveiliging, waardoor beschadiging is uitgesloten. Is de accu ontladen, dan kan het bij de start van het laden tot twee minuten duren voor de accu-indicatie verlicht is.



### Afb. 9

Tijdens het opladen pulseert de laadindicatie.

Wanneer de accu volledig is opgeladen, is de oplaadindicatie verlicht en stopt het pulseren.

Wanneer de laadkabel en de robotstofzuiger warm worden is dit normaal en ongevaarlijk.

Gedetailleerde informatie over het laaddisplay vindt u in het hoofdstuk »Displays en signalen«. **Afb. 33**

10

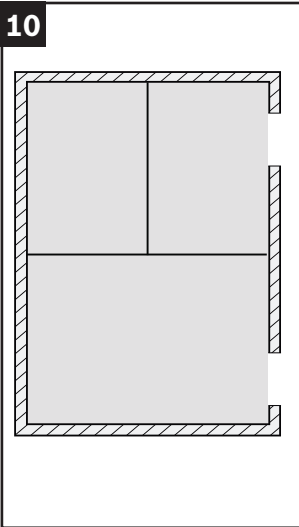

## Reinigingsprogramma's

De robotstofzuiger heeft verschillende reinigingsprogramma's voor de afzonderlijke reiniging van elke kamer of ruimte.

De reinigingsprogramma's kunnen rechtstreeks via de bedieningsknoppen van de robotstofzuiger worden geselecteerd of worden aangestuurd via de Home Connect app.

### Reinigingsprogramma ALL

#### Afb. 10

In het ALL-reinigingsprogramma worden alle ruimtes die bereikbaar zijn voor de robotstofzuiger na elkaar schoongemaakt.

Nadat het reinigingsprogramma ALL is gestart, onderzoekt de robotstofzuiger zijn omgeving en maakt hij een tijdelijke plattegrond. Dan begint hij het in kaart gebrachte gebied systematisch schoon te maken.

Grote ruimtes worden daarbij verdeeld in gebieden van ongeveer 20 vierkante meter. De intelligente verdeling van grote ruimtes wordt automatisch uitgevoerd door de robotstofzuiger.

De afzonderlijke gebieden worden vervolgens langs de lange gebiedsgrenzen in parallelle banen doorlopen en schoongemaakt.

Onbehandelde gebieden worden gedetecteerd en vervolgens afzonderlijk gereinigd.

Het reinigingsprogramma kan worden gebruikt in de stille, de eco en de powermodus.

Raadpleeg voor gedetailleerde informatie over de vermogensmodi het hoofdstuk "Vermogensmodi". **Afb. 17**

Nadat alle toegankelijke ruimtes zijn schoongemaakt, keert de robotstofzuiger terug naar het startpunt van de reiniging.

Wanneer het accuniveau laag is, keert hij terug naar de oorspronkelijke positie en wordt het programma gepauzeerd. Als het reinigen is gestart vanuit het laadstation, wordt er een keer opgeladen en gaat het reinigen verder. Zo niet, dan gaat het apparaat in de energiebesparende modus.

11

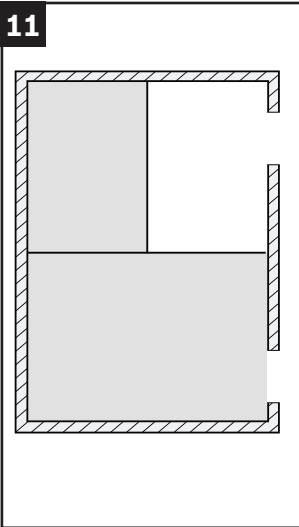

## Reinigingsprogramma MAP

### Afb. 11

Met het reinigingsprogramma MAP wordt uw in kaart gebrachte huis volgens een gedefinieerd reinigingspatroon door de robotstofzuiger doorlopen en gereinigd. U dient deze plattegrond eerst via de Home Connect app door de robot te laten maken en bevestigen.

Wij raden u aan om voor het maken van een nieuwe plattegrond alle deuren te openen. Ook raden wij u aan om bij het verkennen van een nieuwe plattegrond te starten vanuit het laadstation.

Na het verkennen van een plattegrond in het reinigingsprogramma MAP, gaat de robotstofzuiger terug naar de oorspronkelijke positie.

Wanneer de robotstofzuiger in een ruimte is geplaatst en vervolgens het reinigingsprogramma MAP wordt gestart, voert de robotstofzuiger voor het reinigen eerst een lokalisatie uit. Hetzelfde gebeurt wanneer de stofzuiger tijdens het reinigen wordt opgetild en vervolgens het gepauzeerde reinigingsprogramma MAP wordt voortgezet.

Vindt de bediening direct op de robotstofzuiger plaats, dan controleert hij alvorens te starten of de laatst opgeslagen plattegrond identiek is aan de te reinigen ruimte. Als de ruimte identiek is aan de beschikbare plattegrond, begint de robotstofzuiger te reinigen. Anders wordt het reinigingsprogramma afgebroken.

Bij bediening via de Home Connect App kunnen een of meerdere ruimtes afzonderlijk worden geselecteerd voor de reiniging. Bovendien kunnen bepaalde gebieden als no-go zones worden gemarkeerd met behulp van de app. Deze ruimtes worden tijdens het reinigen niet benaderd en worden actief overgeslagen.

Het reinigingsprogramma kan worden gebruikt in de stille, de eco en de powermodus.

Raadpleeg voor gedetailleerde informatie over de vermogensmodi het hoofdstuk "Vermogensmodi". **Afb. 17**

Wanneer de accu bijna leeg is, keert de robotstofzuiger terug naar het laadstation. Na het opladen gaat het programma verder. Dit gebeurt maar één keer.

Wanneer de accu voor de tweede keer leeg is, gaat de robotstofzuiger terug naar het laadstation en stopt met schoonmaken.

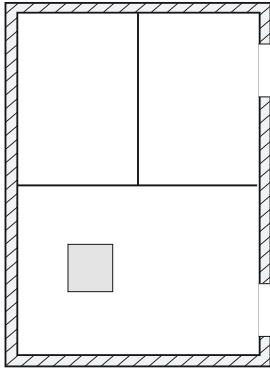
**12**

### Reinigingsprogramma SPOT

#### Afb. 12

Het reinigingsprogramma SPOT reinigt intensief een gebied van ongeveer een vierkante meter groot.

Wordt de robotstofzuiger direct bediend, dan moet hij in het midden van dit gebied worden geparkeerd. Bij aansturing via de Home Connect app wordt het gebied automatisch benaderd. Dit gebied wordt vervolgens in parallelle banen door de robotstofzuiger doorlopen en gereinigd.

Nadat het gebied is schoongemaakt, keert de robotstofzuiger terug naar het beginpunt.

Het reinigingsprogramma kan alleen in de power-vermogensmodus worden gebruikt.

Raadpleeg voor gedetailleerde informatie over de vermogensmodi het hoofdstuk "Vermogensmodi". **Afb. 17**

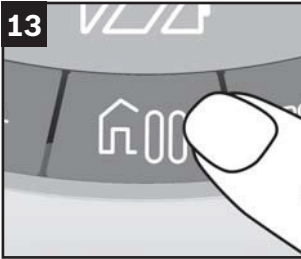

### Pauze → Stop → Go Home

#### Afb. 13 Bedieningsknop Go Home/Pauze

Bij directe bediening van de robotstofzuiger kan hij op elk moment worden gepauzeerd, gestopt of teruggezet naar het startpunt door op de knop Go Home/Pauze te drukken.

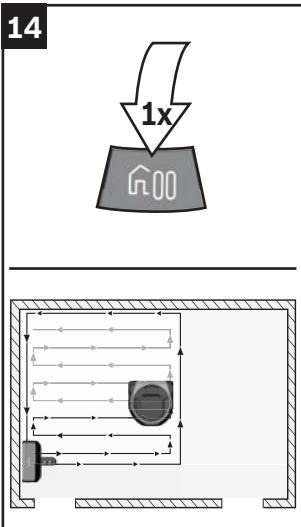

### Reinigingsprogramma pauzeren

#### Afb. 14

- Druk tijdens het lopende schoonmaakprogramma eenmaal op de knop Go Home/Pauze.
- De robotstofzuiger stopt en onderbreekt het actieve reinigingsprogramma.

Tijdens het pauzeren knipperen de knop Go Home/Pauze en de knop van het actieve reinigingsprogramma in de kleur van de geselecteerde reinigingsmodus.

- Door op de betreffende programmaknop te drukken, hervat de robotstofzuiger het onderbroken reinigingsprogramma.

#### Aanwijzing

Als de robotstofzuiger is gepauzeerd met de knop Go Home/Pauze, dient u voor uw eigen veiligheid of als het niet wenselijk is om het reinigen via de app te hervatten, het draadloze netwerk te deactiveren of het apparaat volledig uit te schakelen met de tuimelschakelaar.

15

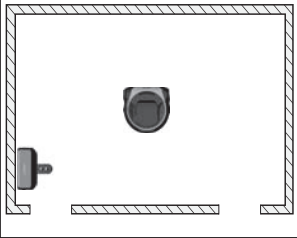

### Reinigingsprogramma stoppen

#### Afb. 15

- Als u tijdens het pauzeren voor de tweede keer op de knop Go Home/Pauze drukt, wordt het actieve reinigingsprogramma gestopt. De robotstofzuiger is klaar voor gebruik. Dit wordt aangegeven door een pulserende verlichting van de bedieningsknoppen in het 5-seconden interval.

16

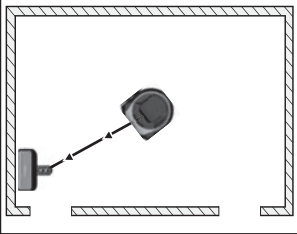
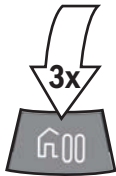

### functie Go Home

#### Afb. 16

- Druk in de stopstand een derde keer op de knop Go Home/Pauze om de robotstofzuiger terug te brengen naar het startpunt van de reiniging.

Als de robot in een niet-gelocaliseerde omgeving is geparkeerd terwijl de functie Go Home is geactiveerd, doorzoekt hij gedurende 10 minuten het laadstation.

Als een reinigingsprogramma is gestart en afgebroken en hierna de functie Go Home is geactiveerd, keert de robot terug naar zijn oorspronkelijke positie.

Als het reinigen is gestart vanaf het laadstation, keert de robotstofzuiger daarnaar terug.

### Aanwijzing

Als de robotstofzuiger met de functie Go Home naar het startpunt wordt teruggebracht, kan hij niet worden gepauzeerd. De robotstofzuiger wordt m.b.v. de knop Go Home/Pauze stopgezet.

17



## Vermogensmodi

Afb. 17 

Voor de reinigingsprogramma's **MAP** en **ALL** kan een van de drie vermogensmodi worden gekozen door verschillende keren op de bedieningsknop te drukken.

De actieve energiemodus wordt aangegeven door een gekleurde verlichting van de bedieningsknop op het apparaat.

### Vermogensmodus Silent: groen

Voor eenvoudige schoonmaakwerkzaamheden met een bijzonder zacht gebruiksgeluid en een langere accu-looptijd.

### Vermogensmodus Eco: wit

Voor normale reinigingstaken met een bijzonder efficiënt reinigingseffect en lange levensduur van de batterij.

### Vermogensmodus Power: oranje

Maximale prestaties voor dagelijkse veeleisende reinigingstaken in middelgrote ruimtes.

### Aanwijzing

Het reinigingsprogramma SPOT kan alleen in de Powermodus worden gebruikt.



18



## Verbinding met draadloos netwerk

### Afb. 18

Deze robotstofzuiger kan via een mobiel apparaat (bijv. een tablet of smartphone) op afstand worden bestuurd. De Home Connect app biedt extra functies om het apparaat volledig binnen het netwerk te kunnen gebruiken.

Als het apparaat niet wordt verbonden met het WLAN-netwerk (thuisnetwerk), kan de robotstofzuiger via de bedieningsknoppen worden aangestuurd.

### Aanwijzing

Houd u aan de veiligheidsinstructies aan het begin van deze gebruiksaanwijzing. Zorg ervoor dat deze ook worden nagekomen wanneer u niet thuis bent en het apparaat bedient via de Home Connect app. Houd u ook aan de aanwijzingen in de Home Connect app.

### Aanwijzing

De beschikbaarheid van de Home Connect functies is afhankelijk van de beschikbaarheid van de Home Connect diensten in uw land. De Home Connect diensten zijn niet in elk land beschikbaar. Meer informatie hierover vindt u op [www.home-connect.com](http://www.home-connect.com).

## Instellen

Om instellingen via Home Connect te kunnen maken, moet de Home Connect app op een mobiel apparaat (bijv. een tablet of smartphone) zijn geïnstalleerd. Zie hiervoor de meegeleverde documentatie van Home Connect.

Om de instellingen uit te voeren, volgt u de stappen die de app aangeeft.

De robotstofzuiger wordt bij het WLAN-netwerk aangemeld via een bedieningsknop voor draadloos netwerk op de robotstofzuiger.

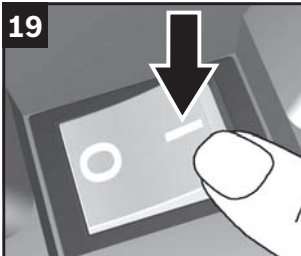

### Afb. 19

- Zet de robotstofzuiger aan.

De robot is klaar voor gebruik. Dit wordt aangegeven door een pulserende verlichting van de bedieningsknoppen in een 5-seconden interval.

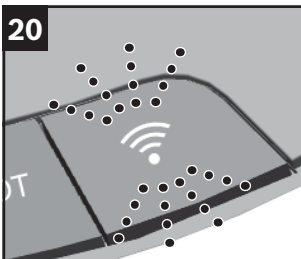

### Afb. 20

Als de knop voor draadloos netwerk continu wit verlicht is, is de functie van de robotstofzuiger actief en kan hij worden verbonden met een WLAN-netwerk.

### Aanwijzing

Houd er rekening mee dat uw router is ingesteld om de communicatie van apparaten met draadloze netwerk-mogelijkheden te ondersteunen.

### Aanwijzing

Zorg ervoor dat de robotstofzuiger niet in de energiebesparende modus staat.

### Aanwijzing

Meer informatie over het aansluiten van de Roxxter op de Home Connect app vindt u op <https://www.home-connect.com/nl/nl/help-support/setup>. Meer videotutorials over de Roxxter functies zijn rechtstreeks in de Home Connect app te vinden.

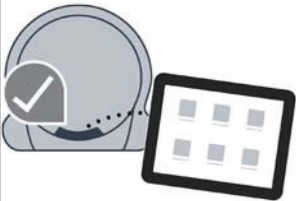
**21 a****b****c****d****e****Automatisch verbinden met het WLAN-netwerk****Aanwijzing**

Als de router WPS-functionaliteit heeft, sluit u de robotstofzuiger aan op het WLAN-netwerk, zoals beschreven in dit gedeelte.

**Afb. 21**

- Schakel de mobiele gegevens uit en schakel het draadloos netwerk in op uw mobiele apparaat.
- a)** Verbind het mobiele apparaat met het thuisnetwerk.
- b)** Druk ten minste 3 seconden op de knop voor draadloos netwerk totdat deze blauw knippert.
- Binnen 2 minuten op de WPS-knop van de router drukken.
- Wacht tot de knop voor draadloos netwerk groen wordt en drie tonen aangeven dat de verbinding gelukt is.
- c)** Open de Home Connect app en selecteer [Apparaat toevoegen]. Er kan ook een klein pop-up venster verschijnen waarop de robotstofzuiger afgebeeld staat. Kies in dit geval [Toevoegen].
- Wordt u daarom gevraagd, bevestig dan de belangrijke informatie die wordt weergegeven in de app en kies [Verder].
- Wacht tot de app de voorwaarden voor het verbinden van een apparaat heeft gecontroleerd.
- Is dit nog niet gebeurd via het kleine pop-up venster in het eerste punt van c), selecteer de te verbinden robotstofzuiger dan met [+].
- Vraagt de Home Connect app om een bevestiging op het apparaat, druk dan kort op de knop voor draadloos netwerk op de robotstofzuiger.
- d)** De robot maakt verbinding met de app.
- Kies [Verder].
- Stel de gewenste tijdfunctie in de app in en bevestig de invoer [Gereed].
- e)** Via het mobiele eindapparaat kunnen nu alle functies van de robotstofzuiger worden gebruikt.

## Handmatig verbinden met het WLAN-netwerk

### Aanwijzing

De robotstofzuiger brengt een eigen WLAN-netwerk tot stand, dat toegankelijk is via het mobiele apparaat.

### Afb. 22

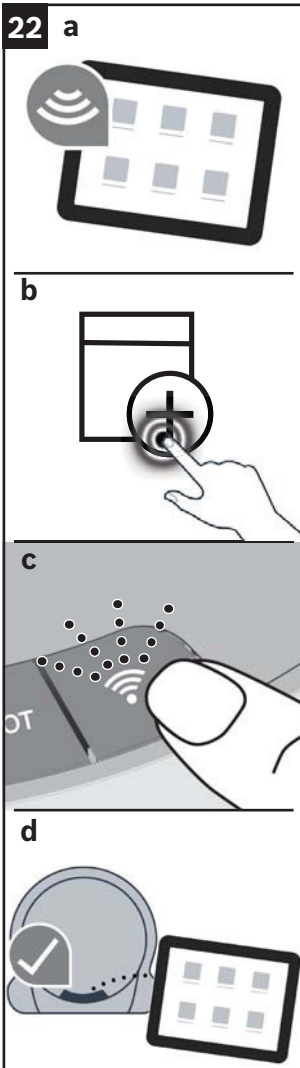

- Schakel de mobiele gegevens uit en schakel het draadloos netwerk op uw mobiele apparaat in.
- a)** Verbind het mobiele apparaat met het thuisnetwerk .
- b)** Open de Home Connect app en selecteer [Apparaat toevoegen].
  - Bevestig de belangrijke informatie die wordt weergegeven in de app en selecteer [Verder].
  - Wacht tot de app de voorwaarden voor het verbinden van een apparaat heeft gecontroleerd.
  - Als u al andere Home Connect apparaten in uw thuisnetwerk heeft toegevoegd, selecteert u [+] naast het label "Nog een thuisapparaat toevoegen". Als u nog geen Home Connect apparaten heeft toegevoegd aan uw thuisnetwerk, wordt direct de stapsgewijze handleiding voor het aansluiten van het apparaat geopend. Kies [Start]. Voer zo nodig het wachtwoord van uw WLAN-netwerk in en selecteer [Verder].
- c)** Als de Home Connect app een start van de verbinding op het apparaat vereist, drukt u kort op de knop voor draadloos netwerk op uw robotstofzuiger. Ter bevestiging knippert de knop geel.
  - Selecteer [Volgende] onder iOS en maak, zoals daar beschreven, verbinding met "Home Connect". Voer het wachtwoord van uw WLAN-netwerk in en bevestig door [Verder] te selecteren.
  - Wacht tot de knop voor draadloos netwerk groen wordt en drie tonen aangeven dat de verbinding gelukt is. Dit kan tot drie minuten duren.
  - Kies nu [Verder] onder Android.
- d)** De robotstofzuiger maakt verbinding met de app.
  - Kies [Verder].
  - Stel de gewenste tijdfunctie in de app in en bevestig de invoer [Gereed].

22 e

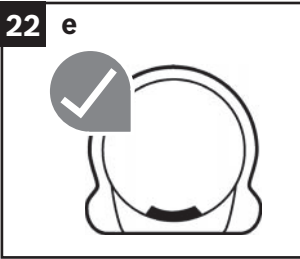

e) Via het mobiele eindapparaat kunnen nu alle functies van de robotstofzuiger worden gebruikt.

23

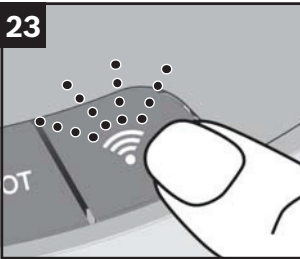

### Verbinding verbreken/herstellen

De robotstofzuiger kan op elk gewenst moment van het WLAN-netwerk worden losgekoppeld.

#### Aanwijzing

Wanneer de robotstofzuiger van het WLAN-netwerk is losgekoppeld, kan deze niet via Home Connect worden bediend.

#### Afb. 23

- Druk binnen 1 s tweemaal op de wit of groen verlichte knop voor draadloos netwerk op het bedieningspaneel.
- Na ongeveer 2 s is de knop voor draadloos netwerk niet meer verlicht en de verbinding met het WLAN-netwerk afgebroken.
- Druk opnieuw op de knop voor draadloos netwerk en deze functie van de robot wordt opnieuw geactiveerd. Als de robotstofzuiger eerder was verbonden met een WLAN-netwerk, wordt de bestaande verbinding weer hersteld.

#### Aanwijzing

De informatie over het WLAN-netwerk blijft behouden totdat de robotstofzuiger wordt gereset naar de fabrieksinstellingen.

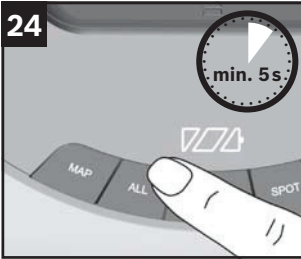

### De robotstofzuiger terugzetten naar de fabrieksinstellingen

Als de robot op de fabrieksinstellingen wordt teruggezet, worden alle persoonlijke gegevens, zoals WLAN-netwerkinformatie en opgeslagen plattegronden gewist.

#### Afb. 24

- Terwijl de robotstofzuiger klaar is voor gebruik, drukt u gedurende minstens 5 s op de knop ALL.
- De robot wordt naar de fabrieksinstellingen teruggezet.

#### Aanwijzing

Bij het overzetten of verkopen van het apparaat moet u het terugzetten naar de fabrieksinstellingen.

### **Aanwijzing over gegevensbeveiliging**

Wanneer de robotstofzuiger voor de eerste keer wordt verbonden met een WLAN-netwerk dat op het internet is aangesloten, geeft hij de volgende gegevenscategorieën door aan de Home Connect server (eerste registratie):

- Eenduidige identificatie van het apparaat (bestaande uit apparaatsleutels en het MAC-adres van het ingebouwde draadloze netwerk van de communicatiemodule).
- Veiligheidscertificaat van de communicatiemodule van het draadloze netwerk (voor de informatietechnische beveiliging van de verbinding).
- De actuele software- en hardwareversie van de robotstofzuiger.
- Status van een eventuele eerdere reset naar de fabrieksinstellingen.

Bij de eerste registratie wordt het gebruik van de Home Connect functionaliteiten voorbereid. Deze registratie dient pas te worden uitgevoerd op het moment dat u hier voor het eerst gebruik van wilt maken.

### **Aanwijzing**

Houd er rekening mee dat de Home Connect functionaliteiten alleen in combinatie met de Home Connect app kunnen worden gebruikt. Informatie over de gegevensbeveiliging kan in de Home Connect app worden opgevraagd.

### **Conformiteitsverklaring**

Hierbij verklaart BSH Hausgeräte GmbH dat het apparaat met Home Connect functionaliteit voldoet aan de fundamentele vereisten en de overige toepasselijke bepalingen van de Richtlijn 2014/53/EU.

Een uitvoerige RED conformiteitsverklaring vindt u op het internet onder [www.bosch-home.com](http://www.bosch-home.com) op de productpagina van uw apparaat bij de aanvullende documenten.

**RED aanduiding**

2,4 GHz Band:	100 mW max.
5 GHz Band:	100 mW max.



BE	BG	CZ	DK	DE	EE	IE	EL
ES	FR	HR	IT	CY	LV	LT	LU
HU	MT	NL	AT	PL	PT	RO	SI
SK	FI	SE	UK	NO	CH	TR	
5 GHz WLAN: voor het gebruik binnenshuis							

**Energiebesparende modus binnen het netwerk**

Bij de functie Gereed voor bedrijf heeft uw apparaat binnen het netwerk max. 2 W nodig.



### **Energiebesparende modus**

In geval van inactiviteit schakelt het apparaat na 10 minuten automatisch over naar de energiebesparende modus (standby). Als alternatief kan het apparaat ook via de app in de energiebesparende modus worden gezet.

Om aan te geven dat het apparaat in de energiebesparende modus staat en klaar is voor gebruik, knippert het acculampje kort om de 10 seconden (gedurende 250 ms). Deze verlichting helpt ook bij het zoeken naar het apparaat, als het bijv. in een slecht verlichte ruimte staat.

Het apparaat kan uit de energiebesparende modus worden gehaald door op de knoppen MAP, ALLES, PAUZE of SPOT te drukken. Dit is ook mogelijk via de Home Connect app.

Als het apparaat zich in de energiebesparende modus bevindt en de accu via het laadstation wordt opgeladen, wordt de laadstatusindicatie weergegeven.

**Voorwaarden voor de start****! Let op**

- Rondslingerende kabels kunnen worden beschadigd!

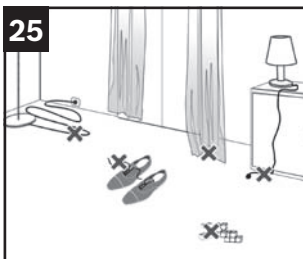
**Afb. 25**

Laat tijdens het gebruik van de robotstofzuiger geen kleine voorwerpen liggen, omdat deze een obstakel voor hem vormen.

Dit kunnen bijv. de volgende voorwerpen zijn:

Kranten, boeken, tijdschriften, papier, kleding, speelgoed, cd's, plastic zakken, flessen, glazen, gordijnen op de vloer of badmatten.

Komt de ruimte niet overeen met de beschrijving of is het niet gewenst het reinigingsprogramma met de app te starten, deactiveer dan voor uw eigen veiligheid het draadloze netwerk of schakel het apparaat volledig via de tuimelschakelaar uit.

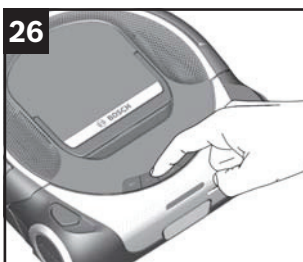
**Robotstofzuiger starten****Afb. 26**

- Start een reinigingsprogramma door op een bedieningsknop op de robotstofzuiger te drukken of via de Home Connect app.
- Selecteer de vermogensmodus door herhaaldelijk op de knop te drukken of via de Home Connect app.
- De robotstofzuiger begint met de reiniging in het geselecteerde programma en de vermogensmodus.
- De bedieningsknop van het actieve reinigingsprogramma licht op.

27



## Bedieningsknoppen

### Bedieningsknoppen van de reinigingsprogramma's

Gedetailleerde informatie over de reinigingsprogramma's vindt u in het hoofdstuk »Reinigingsprogramma's en bedieningsmodi«.

#### Afb. 27

De bedieningsknoppen bevinden zich aan de bovenkant van de robotstofzuiger.

28

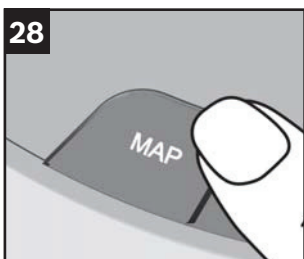

#### Afb. 28

### MAP

Als er in uw huis een plattegrond wordt gemaakt en geselecteerd via de Home Connect app, wordt de systematische reiniging gestart nadat de robotstofzuiger is geplaatst.

29



#### Afb. 29

### ALL

Na het starten verkent de robotstofzuiger zijn omgeving en maakt hij een tijdelijke plattegrond. Dan begint hij met het systematisch schoonmaken van het gescande gebied.

30

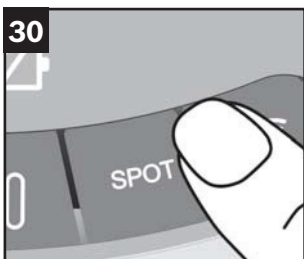

#### Afb. 30

### SPOT

De intensieve reiniging van een gebied van ongeveer een vierkante meter rond het beginpunt van de robotstofzuiger wordt gestart.

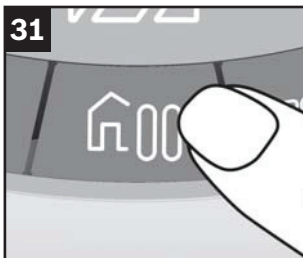
**Bedieningsknop Pauze → Stop → Go Home**Afb. **31**

- Het reinigingsprogramma wordt gepauzeerd door eenmaal op de knop Go Home te drukken. (Pauze)
- Door opnieuw te drukken wordt het reinigingsprogramma gestopt. (Stop)
- Wordt er opnieuw op de bedieningsknop gedrukt, dan keert de robotstofzuiger terug naar het startpunt. (Go Home)

**Bedieningsknop voor draadloos netwerk**Afb. **32**

- Door op de bedieningsknop te drukken, kan de verbinding met het thuisnetwerk tot stand worden gebracht in combinatie met de Home Connect app. Gedetailleerde informatie hierover vindt u in het hoofdstuk »**Home Connect**«.

33



## Indicaties en signalen

### Indicatie Laadstatus accu

#### Afb. 33

De LED's op het display geven de laadtoestand van de accu weer.



Accu volledig opgeladen

gemiddelde restlading

geringe restlading

Knippert de linker LED van de laadstatus-indicatie, dan moet de accu weer worden opgeladen.

#### Aanwijzing

Als de linker LED van de laadstatus-indicatie knippert, worden de reinigingsprogramma's MAP en ALL gepauzeerd en gaat de robotstofzuiger terug naar het laadstation of zijn oorspronkelijke positie. Als de robotstofzuiger opnieuw volledig is opgeladen, gaat het gepauzeerde reinigingsprogramma verder.

Wanneer de accu een tweede keer een lage laadstatus bereikt, keert de robotstofzuiger terug naar het laadstation of zijn oorspronkelijke positie en breekt het programma af.

Het reinigingsprogramma SPOT wordt niet gepauzeerd.

Bij een te geringe restlading schakelt de robotstofzuiger automatisch uit. De robot moet handmatig op het laadstation worden geplaatst om te laden. Gedetailleerde informatie over deze functie vindt u in het hoofdstuk »**Accu opladen**«. **Afb. 8**

34



### Storings- en foutindicaties

#### Afb. 34

De foutindicaties geven mogelijke storings van de robotstofzuiger weer.

Een lijst met storingsindicaties en informatie over het oplossen van problemen vindt u in het hoofdstuk "Storingen en probleemoplossing".



Rijgereedheid controleren



Stofreservoir plaatsen



Stofreservoir leegmaken



Storingsindicatie

35



**Statusindicaties van de programmaknoppen**

**Afb. 35**

De actuele status van de robotstofzuiger wordt weergegeven door de verlichting van de bedieningsknoppen.

- Gebruiksklaar      pulseren in de 5s-interval, alle beschikbare programma's worden weergegeven
- Standby            geen verlichting
- Gebruik            continue verlichting
- Modus              gekleurde verlichting van de knoppen MAP, ALL, HOME en SPOT geeft de geselecteerde vermogensmodus aan

Gedetailleerde informatie hierover vindt u in het hoofdstuk »**Reinigingsprogramma's en bedieningsmodi**«.

36

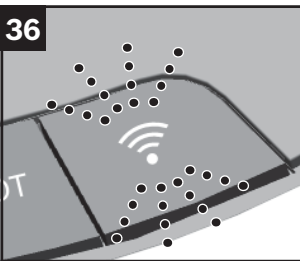

**Indicatie van de bedieningsknop voor draadloos netwerk**

**Afb. 36**

De actuele status van de verbinding met een draadloos netwerk wordt weergegeven door de verlichting van de knop voor draadloos netwerk.

- niet verbonden      witte, continue verlichting
- De verbinding wordt afhankelijk van de verbindingsmethode blauw of de verlichting knippert geel in een interval van 1s
- verbonden            groene, continue verlichting
- uitgeschakeld        geen verlichting
- Fout bij verbinding      rood knipperen in 2s-interval
- Videostreaming actief      witte knipperen in 0,5s-interval

37

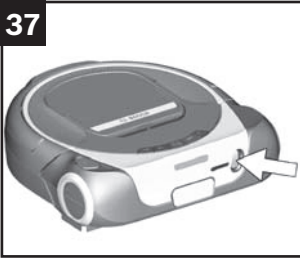
**Camera (R-Cam)\*****Afb. 37**

Sommige modellen van de robotstofzuiger-serie zijn uitgerust met een streamingcamera. Hierdoor kan de gebruiker onderweg snel in zijn eigen huis kijken. Hierbij worden videogegevens van de robotstofzuiger via de BSH Streaming Service naar de Home Connect app van de gebruiker gestreamd.

De overdrachtkwaliteit is afhankelijk van de snelheid van uw internetverbinding thuis en van uw mobiele apparaat.

Wit u besparen op gegevensgebruik en accucapaciteit, dan dient u met streamen in de Home Connect app te stoppen als u hier geen gebruik van maakt.

Het streamen stopt automatisch na ongeveer 7 minuten om de accucapaciteit van de Roxxter en het gegevensverbruik te beperken. Schakel de stream opnieuw in als dat nodig is.

De gegevens worden niet opgeslagen, maar zijn alleen als stream beschikbaar voor de gebruiker. Het video-streamen vindt gecodeerd plaats. De stream wordt voor de gebruiker geoptimaliseerd door de architectuur van de streamingservice (bijvoorbeeld resolutie, framesnelheid ...) of is toegankelijk bij meerdere gekoppelde apps. Zowel de app als het apparaat laten zien of de camerastream op dat moment actief is.

Houd er rekening mee dat in de interne applicatie alleen de eerste gebruiker een hoge transmissiekwaliteit (FullHD) ontvangt. Alle andere gebruikers ontvangen de stream in gecomprimeerde vorm (WVGA).



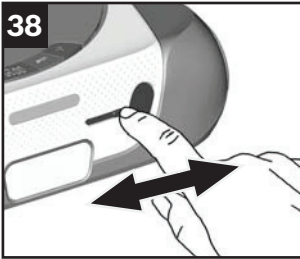

**Afb. 38 Afdekking camera\***

Daarnaast is er nog steeds de mogelijkheid om de camera te sluiten met een handmatig schuifje.

- Beweeg het schuifje van de afdekking naar links of rechts om de camera te openen of te sluiten.

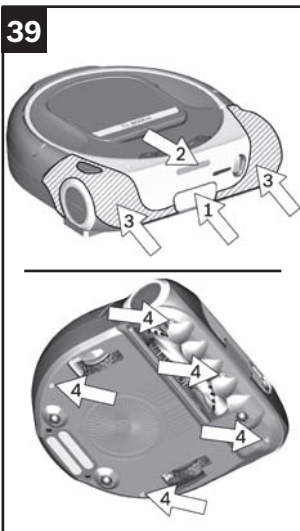

### Navigatiesensoren

**Afb. 39**

De robotstofzuiger is uitgerust met meerdere sensoren om objecten en obstakels in het reinigingsgebied veilig te scannen en te vermijden.

- Laser-navigatiesysteem (1) + (2)
- Contactsensor (3)
- Valsensoren (4)

40



### Stofreservoir leegmaken

#### Indicatie "Stofreservoir leegmaken"

Afb. 40

Als de indicatie Stofzuiger leegmaken verlicht is, moet het stofreservoir worden leeggemaakt, ook als dit voor het gezicht niet vol lijkt. Als gevolg van een vervuilde filter kan ook de indicatie Stofreservoir leegmaken verschijnen.

**Bij het leegmaken van het stofreservoir ook altijd nagaan in hoeverre de pluizzeef Afb. 43 en de lamellenfilter Afb. 45 vervuild zijn en deze zo nodig volgens de handleiding schoonmaken.**

41 a



b

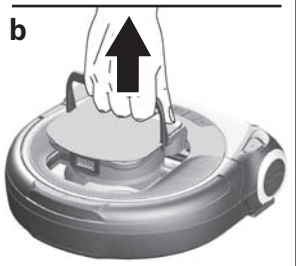

### Filtereenheid met het stofreservoir verwijderen

Afb. 41

- a) Handgreep van de filtereenheid omhoog klappen en ontgrendelen.
- b) Filtereenheid met de handgreep uit de robotstofzuiger nemen.

42 a



b



c

**Stofreservoir leegmaken**

Afb. 42

- a) Stofreservoir tegen de klok in draaien en ontgrendelen.
- b) Stofreservoir van de filtereenheid afnemen en leegmaken.
- c) Stofreservoir zo nodig met een licht bevochtigde doek schoonmaken.

43 a

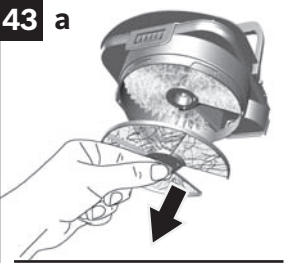

b



c

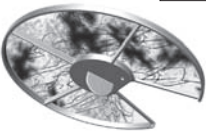

d

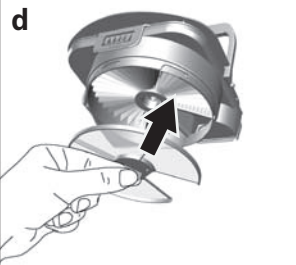

### Flusensieb reinigen

#### Afb. 43

Om de robotstofzuiger optimaal te laten functioneren dient de pluiszeef regelmatig te worden schoongemaakt.

- Filtereenheid met stofreservoir uit de robotstofzuiger nemen. **Afb. 41**
- Stofreservoir van de filtereenheid afnemen. **Afb. 42**
- Pluisfilter reinigen

- a)** Trek de pluiszeef aan het lipje van de filtereenheid af.  
**b)** In de regel volstaat het om de pluiszeef tijdens het leegmaken van het stofreservoir even uit te schudden of te kloppen, zodat mogelijke stofdeeltjes losraken.

- c)** Is dit niet afdoende, gebruik dan een droge doek om de vuildeeltjes te verwijderen van het oppervlak.

- d)** Zet de pluisfilter nadat hij schoongemaakt is weer op de filtereenheid.

#### Aanwijzing

Let erop dat u de pluiszeef in de juiste richting plaatst. Een onjuist geplaatste pluisfilter kan tijdens het gebruik losraken van de filtereenheid.

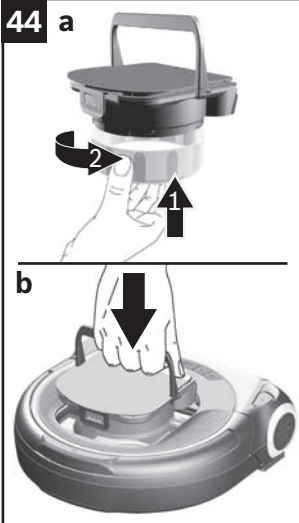

### Filtereenheid met stofreservoir inbrengen

#### Afb. 44

- a) Het stofreservoir op de filtereenheid plaatsen, met de klok meedraaien en vergrendelen.
- De filtereenheid met stofreservoir kan alleen worden ingebracht met de handgreep omhoog.
- b) Plaats de filtereenheid met stofreservoir volledig in de robotstofzuiger.
- Klap de handgreep van de filtereenheid omlaag en vergrendel hem in de robotstofzuiger.

#### Aanwijzing

Als er geen filtereenheid in de robot is geplaatst en vergrendeld, dan is de foutmelding "Stofreservoir inbrengen" verlicht en kan hij niet worden gestart.

#### ! Let op

- De filtereenheid mag alleen samen met het stofreservoir in de robotstofzuiger worden geplaatst.

### Filteronderhoud

#### Lamellenfilter reinigen

#### Afb. 45

De werking van de filter blijft ongeacht een mogelijke verkleuring van het filteroppervlak behouden.

- Filtereenheid met stofreservoir uit de robotstofzuiger nemen. **Afb. 41**
- Stofreservoir van de filtereenheid afnemen. **Afb. 42**
- Pluiszeef van de filtereenheid trekken. **Afb. 43**

a) In de regel volstaat het om de lamellenfilter even uit te schudden of te kloppen, zodat mogelijke stofdeeltjes losraken.

b) Is dit niet afdoende, zuig de lamellenfilter dan voorzichtig met een stofzuiger en op een lage vermogensstand schoon.

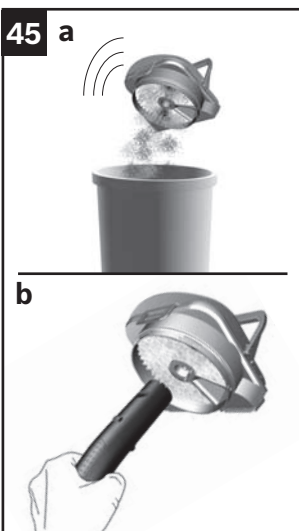

**Aanwijzing**

Als gevolg van een vervuilde lamellenfilter kan de indicatie Stofreservoir leegmaken verschijnen.

Om de zuigrobot op het optimale prestatieniveau te gebruiken, moet de lamellenfilter regelmatig worden gereinigd.

Uit het oogpunt van hygiëne raden we aan de filter te vervangen

**Borstelrol schoonmaken****! Attentie**

- Voordat u de borstelrol reinigt, moet de robotstofzuiger zijn uitgeschakeld.

**Aanwijzing**

De borstelrol heeft ook een zelfreinigingsfunctie. Knip voor dit doel het haar en de vezels aan twee tegenover elkaar liggende zijden in de lengte met een schaar door. Tijdens het daaropvolgende gebruik van de borstelrol gedurende 30 seconden, worden deze automatisch opgezogen.

**Aanwijzing**

Draai het apparaat om op een zacht oppervlak, om krassen op het oppervlak te voorkomen.

**Afb. 46**

- Til de robotstofzuiger op en draai hem om.
- Druk op de ontgrendelingsknop, zodat de borstelrol loskomt van de robotstofzuiger.

- Klap de kabelbescherming helemaal naar boven.

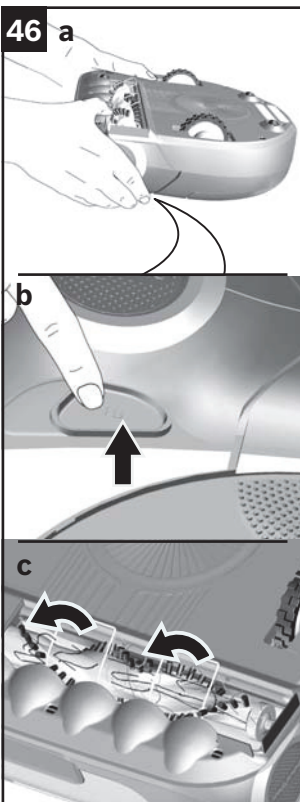

46 d

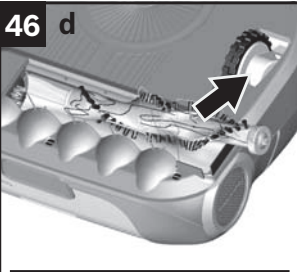

d) Haal de borstelrol uit de robotstofzuiger.

e

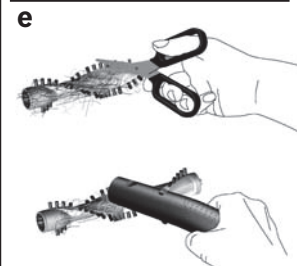

e) Opgewikkelde draden en haren met een schaar doorknippen en verwijderen.  
 • Zuig de borstelrol indien nodig voorzichtig schoon met een stofzuiger.

f

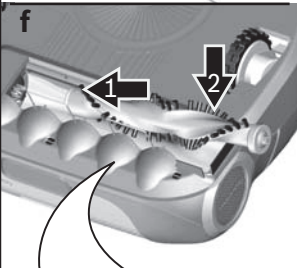

f) Steek de borstelrol in de robotstofzuiger. Let op de juiste richting en vergrendel de borstelrol door hem in de robotstofzuiger te drukken.

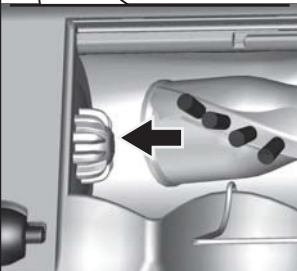

g) Klap de kabelbescherming dicht en draai de robotstofzuiger terug in zijn gebruiksstand.

#### Aanwijzing

De robotstofzuiger kan alleen in gebruik worden genomen wanneer de borstelrol is geplaatst.

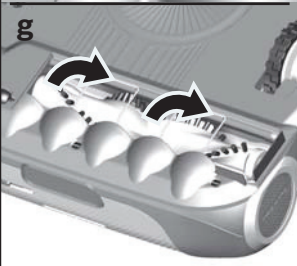

### Onderhoudsaanwijzing

Gebruik hiervoor geen scherpe of schurende middelen.

Gebruik geen reinigingsmiddelen die alcohol of spiritus bevatten.

Gebruik geen schurende doeken of schurende reinigingsmiddelen.

### Navigatiesensoren reinigen

#### ! Attentie

- Verontreinigde sensoren kunnen leiden tot een storing in de robotstofzuiger. Om de robotstofzuiger optimaal te laten functioneren, dienen de sensoren regelmatig te worden schoongemaakt.

#### Aanwijzing

Draai het apparaat om op een zacht oppervlak, om krassen op het oppervlak te voorkomen.

#### Afb. 47

a) Reinig de valsensoren met een zachte doek of een kwastje.

b) Reinig het onderste sensorvenster aan de voorkant van de robotstofzuiger met een zachte doek of een kwastje.

c) Controleer het geopende bovenste sensorvenster op vreemde voorwerpen en verwijder deze indien nodig.

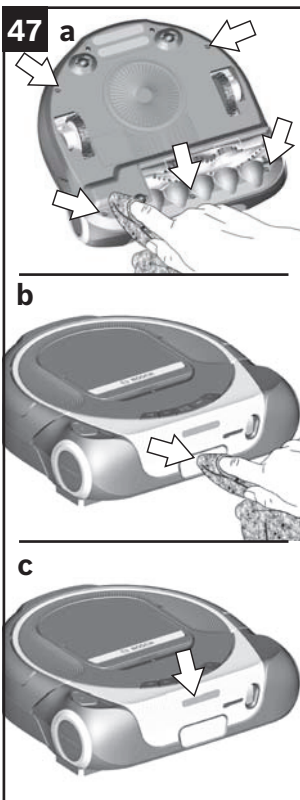



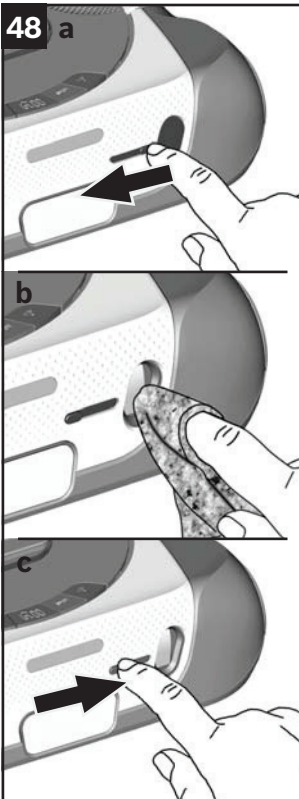

### Camera reinigen

Controleer of het cameravenster vervuild is als de verzonden live-beelden van de camera wazig of onscherp zijn.

De camera kan handmatig worden gesloten door middel van een schuifje.

#### Afb. 48

- Controleer of het schuifje goed werkt. Het schuifje moet zonder veel moeite kunnen worden geopend en gesloten.
- a) Schuif het schuifje naar links om de afdekking te openen.
- b) Maak het cameravenster schoon met een zachte, schone en pluisvrije doek.
- c) Schuif het schuifje naar rechts en sluit de afdekking.
- Maak het oppervlak van de afdekking schoon met een zachte, schone doek.

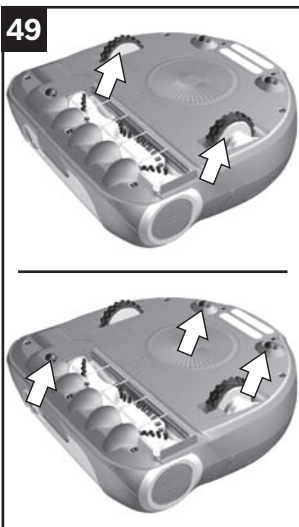

### Wielen en rollen reinigen

#### Afb. 49

- Reinig de loopvlakken van de wielen als ze vuil zijn.
- Vuildeeltjes (zoals zand, etc.) kunnen zich vastzetten op het loopvlak en vervolgens kwetsbare, gladde vloerooppervlakken beschadigen.
- Verwijder ook vreemde voorwerpen en afzettingen van de wielkasten.

## Behuizing reinigen.



### Waarschuwing

#### **Gevaar van een elektrische schok!**

Voor het reinigen van het laadstation de stekker uit het stopcontact halen!

50



### ! **Attentie**

- De robotstofzuiger uitschakelen alvorens de accu te vervangen.

### Afb. **50**

Maak de robotstofzuiger en het laadstation schoon met een zachte, schone doek.

51

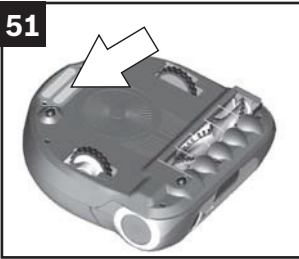

**Accu vervangen**

**! Attentie**

- Voor het vervangen van de accu de robotstofzuiger uitschakelen!

**Aanwijzing**

De Roxxter accu is zoals alle li-ion accu's onderhevig aan slijtage. Mettertijd nemen de accucapaciteit en de looptijd dan ook af.

Het gaat hierbij om een natuurlijk verouderingsproces en niet om een materiaal- of fabricagefout of gebrek.

**Afb. 51**

De accu van de robotstofzuiger bevindt zich aan de onderkant van het apparaat.

Gebruik een geschikte Pozidrive kruiskopschroevendraaier om de schroeven los te maken of vast te draaien. Optimaal is het gebruik van een PZ 2 schroevendraaier.

**Afb. 52**

a) Schroef de twee schroeven op de accu los en verwijder de oude accu.

b) Maak de vergrendeling op de aansluiting van de accu los en trek de stekker eraf.

**Aanwijzing**

Gebruik alleen de originele Bosch Roxxter accu.

- Steek de stekker van de nieuwe accu in de aansluiting van de robotstofzuiger.

- Plaats de verbindingkabel met de stekker in de linker uitsparing in het accuvak.

c) Houd de stekker op zijn plaats en plaats de nieuwe accu in het accuvak.

d) Draai de accu handvast in de robotstofzuiger.

**! Let op: de accu milieuvriendelijk afvoeren**

- Accu's bevatten stoffen die niet in het milieu terecht mogen komen.

U dient de accu af te voeren naar een geschikt inzamelsysteem.

52 a

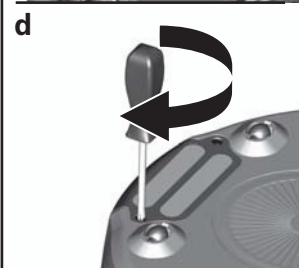
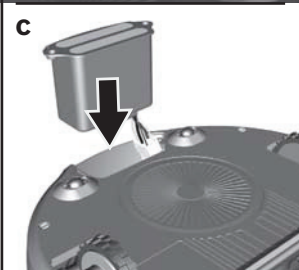
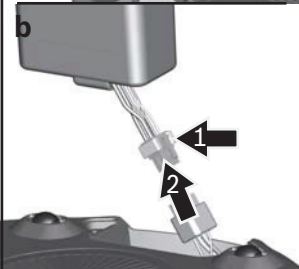
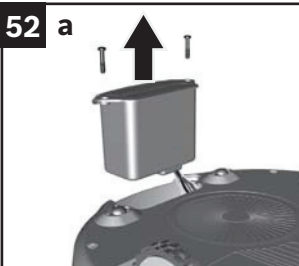

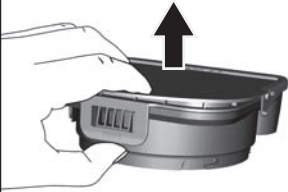
**53 a****b****c**

### Filtereenheid vervangen

We raden aan om de filterunit met pluusfilter om de zes maanden te vervangen.

#### Aanwijzing

Als de lamellenfilter of de pluusfilter defect is, moet de filtereenheid worden vervangen, maar zonder de afdekking.

#### Afb. 53

- Filtereenheid met stofreservoir uit de robotstofzuiger nemen. **Afb. 41**
- Stofreservoir van de filtereenheid afnemen. **Afb. 42**
- Afdekking van de filtereenheid nemen.

**a)** Aan het lipje trekken en de afdekking van de filtereenheid nemen.

**b)** Voer de oude filtereenheid af.

#### Aanwijzing

Het is niet gemakkelijk om het lipje van de afdekking te gebruiken.

**c)** Plaats de afdekking op de nieuwe filtereenheid en vergrendel deze op de filtereenheid.







- Controleer of de afdekking goed op de filtereenheid geplaatst is. De afdekking moet vlak aansluiten op de filtereenheid.





• Filtereenheid met stofreservoir inbrengen. **Afb. 44**

## Storingsindicatie en foutcodes

Als er een fout wordt gedetecteerd door de robotstofzuiger, wordt het reinigen onmiddellijk onderbroken. De fout wordt aangegeven door de foutindicator en / of een gekleurde foutcode.

- Maak de oorzaak van de fout ongedaan.
- Het (reinigings)programma opnieuw starten.

Signaal	Oorzaak	Oplossing
	De robotstofzuiger vindt het laadstation niet.	Plaats de robot op het laadstation.
	De wielen zijn geblokkeerd.	Controleer of de grote aandrijfwielen goed werken. Reinig zo nodig de wielen zoals beschreven in »Wielen en rollen reinigen«.
	De borstelrol draait niet soepel.	Controleer of de borstelrol soepel draait en reinig hem zo nodig zoals beschreven onder »Borstelrol reinigen«.
	De borstelrol is geblokkeerd en draait niet meer.	Controleer of de borstelrol soepel draait en reinig hem zo nodig zoals beschreven onder »Borstelrol reinigen«. Apparaat via de aan-/uitknop uitschakelen en weer inschakelen.
	Ventilator geblokkeerd.	Stofreservoir uitnemen, nagaan of er vreemde voorwerpen in zitten en deze zo nodig verwijderen. Apparaat via de aan-/uitknop uitschakelen en weer inschakelen.
	Lokalisatie in een opgeslagen plattegrond is mislukt. De ruimte is misschien te veel veranderd.	Probeer het apparaat op een bepaald punt in de kamer opnieuw op te starten, zonder het laadstation te verplaatsen. Als de omgeving aanzienlijk is veranderd, neem dan een nieuwe plattegrond zoals beschreven in "MAP reinigingsprogramma".

Signaal	Oorzaak	Oplossing
	<p>De robotstofzuiger geeft een niet-gespecificeerde storing aan.</p>	<p>Apparaat via de aan-/uitknop uitschakelen en weer inschakelen. Als de storing ook na meerdere keren uit- en weer inschakelen nog steeds wordt aangegeven, schakel de robotstofzuiger dan uit en neem contact op met de klantenservice .</p>
	<p>Er wordt een software-up-date uitgevoerd.</p>	<p>Schakel de robotstofzuiger niet uit en wacht tot de software is geïnstalleerd.</p>
	<p>De robotstofzuiger is vastgelopen, opgetild of niet correct op de grond geplaatst. De aandrijfrollen kunnen de robot niet in beweging brengen.</p>	<p>Zet de robot neer of controleer of hij volledig op de vloer staat en vrij kan bewegen.</p>
	<p>Het stofreservoir ontbreekt of is niet correct in de robotstofzuiger geplaatst.</p>	<p>Plaats het stofreservoir in de robotstofzuiger of controleer of het correct geplaatst en vergrendeld is in het apparaat.</p>
	<p>Het stofreservoir is vol of de filtereenheid is sterk vervuild.</p>	<p>Leeg het stofreservoir zoals beschreven bij "Stofreservoir leegmaken". Controleer ook de mate van vervuiling van de filtereenheid en de pluisfilter. Maak indien nodig de filterunit en de pluiszeef schoon zoals beschreven onder »Lamel- lenfilter reinigen« of »Pluisfilter reinigen«.</p>

## Aanwijzing

Op <http://www.bosch-home.com> of in de Home Connect app onder Tips en trucs vindt u de antwoorden op vaak gestelde vragen.

## Straight line test

Voor stofverzamelingsmetingen volgens IEC 62885-7 kunnen testers het programma "Straight line" activeren door gedurende minstens 5 seconden de MAP-knop in te drukken en vervolgens met behulp van de app te starten. Houd er rekening mee dat de accu voldoende opgeladen moet zijn. Om het programma te deactiveren, schakelt u het apparaat met de aan-/uitknop uit en weer in.

## Software update

We werken voortdurend aan de verbetering van dit product. Om van deze verbeteringen te profiteren, kunt u de software van het apparaat actualiseren.

### Aanwijzing

Om software updates op uw robotstofzuiger te ontvangen, moet de verbinding met de Home Connect server (backend verbinding) in de app zijn geactiveerd. Deze is zo standaard vooraf ingesteld.

Om veiligheidsredenen kan de update alleen worden uitgevoerd als uw mobiele apparaat zich in hetzelfde netwerk bevindt als de robotstofzuiger.

Zodra een nieuwe update beschikbaar is, wordt u hierover geïnformeerd in de app. Om de update te downloaden is een bevestiging vereist.

Nadat de download is voltooid, vraagt de app u om de installatie van de update te bevestigen.

U ontvangt vervolgens een bevestiging van de succesvolle software update.

### ! Let op

- Het downloaden en installeren vindt alleen plaats wanneer de robotstofzuiger zich in het laadstation bevindt.

Schakel de robotstofzuiger tijdens dit proces niet uit.

Tijdens het update proces kan het apparaat niet worden gebruikt.

### Afvoer van het apparaat



Dit apparaat is geclassificeerd volgens de Europese richtlijn 2012/19/EU voor oude elektrische en elektronische apparatuur (waste electrical and electronic equipment - WEEE). Deze richtlijn vormt voor de gehele EU een kader voor de terugname en recycling van oude apparaten.



### ! Let op: oude apparaten milieuvriendelijk afvoeren!

- Verwijder eerst de ingebrachte accu.  
Oude apparatuur bevat waardevolle recycleerbare materialen die afgevoerd moeten worden. Voer oude apparaten daarom af naar een geschikt inzamelsysteem.

### Afvoer van de accu

Verwijder de accu en voer hem apart af.

### Afvoer van de verpakking

De verpakking beschermt de robotstofzuiger tegen beschadiging tijdens het transport. Deze bestaat uit milieuvriendelijk materiaal en is daarom recyclebaar. Breng verpakkingsmateriaal dat u niet meer nodig heeft naar een verzamelplaats voor de verwerking van afval.





## Kundendienst – Customer Service

### DE Deutschland, Germany

BSH Hausgeräte Service GmbH  
Zentralwerkstatt für kleine Hausgeräte  
Trautskirchener Strasse 6-8  
90431 Nürnberg

Online Auftragsstatus, Filterbeutel-  
Konfigurator und viele weitere Infos  
unter: [www.bosch-home.com](http://www.bosch-home.com)

Reparaturservice, Ersatzteile &  
Zubehör, Produkt-Informationen:  
Tel.: 0911 70 440 040

<mailto:cp-servicecenter@bshg.com>

Wir sind an 365 Tagen rund um die Uhr  
erreichbar.

### AE United Arab Emirates, الإمارات العربية المتحدة

BSH Home Appliances FZE

Round About 13,

Plot Nr MO-0532A

Jebel Ali Free Zone – Dubai

Tel.: 04 881 4401

<mailto:service.uae@bshg.com>

[www.bosch-home.com/ae](http://www.bosch-home.com/ae)

### AL Republika e Shqiperise, Albania

ELEKTRO-SERVIS sh.p.k

Rr. Shkelqim Fusha, Selite,

Pallati "Matrix Konstruktion",

Kati 0 dhe +1

1023 Tirane

Tel.: 4 2278 130, -131

Fax: 4 2278 130

<mailto:info@elektro-servis.com>

EXPERT SERVIS

Rruga e Kavajes,

Kulla B Nr 223/1 Kati I

1023 Tirane

Tel.: 4 480 6061

Fax: 4 227 4941

Fax: 4 227 0448

Cel: +355 069 60 45555

<mailto:info@expert-servis.al>

### AT Österreich, Austria

BSH Hausgeräte Gesellschaft mbH

Werkskundendienst für Hausgeräte

Quellenstrasse 2a

1100 Wien

Online Reparaturannahme,

Ersatzteile und Zubehör und viele

weitere Infos unter:

[www.bosch-home.at](http://www.bosch-home.at)

Reparaturservice, Ersatzteile & Zubehör,

Produktinformationen

Tel.: 0810 550 511

<mailto:vie-stoerungsannahme@bshg.com>

Wir sind an 365 Tagen rund um die Uhr für

Sie erreichbar.

### AU Australia

BSH Home Appliances Pty. Ltd.

Gate 1, 1555 Centre Road

Clayton, Victoria 3168

Tel.: 1300 369 744\*

Fax: 1300 306 818

<mailto:aftersales.au@bshg.com>

[www.bosch-home.com.au](http://www.bosch-home.com.au)

\* Mo-Fr: 24 hours

### BA Bosna i Hercegovina, Bosnia-Herzegovina

"HIGH" d.o.o.

Gradačanka 29b

71000 Sarajevo

Tel.: 061 10 09 05

Fax: 033 21 35 13

[mailto:bosch\\_siemens\\_sarajevo@yahoo.com](mailto:mailto:bosch_siemens_sarajevo@yahoo.com)

[www.bosch-home.be](http://www.bosch-home.be)

### BE Belgique, België, Belgium

BSH Home Appliances S.A. – N.V.

Avenue du Laerbeek 74

Laarbeeklaan 74

1090 Bruxelles – Brussel

Tel.: 02 475 70 01

[mailto:bru-repairs@bshg.com](mailto:mailto:bru-repairs@bshg.com)

[www.bosch-home.be](http://www.bosch-home.be)

### BG Bulgaria

BSH Domakinski Uredi Bulgaria EOOD

Business center FPI, floor 5,

Cherni vrah Blvd. 51B

1407 Sofia

Tel.: 0700 208 17

[mailto:informacia.servis-bg@bshg.com](mailto:mailto:informacia.servis-bg@bshg.com)

[www.bosch-home.bg](http://www.bosch-home.bg)

### BH Bahrain, مملكة البحرين

Khalaifat Est.

P.O. Box 5111

Manama

Tel.: 01 7400 553

[mailto:service@khalaifat.com](mailto:mailto:service@khalaifat.com)

### BY Belarus, Беларусь

ООО "БСХ Бытовая техника"

тел.: 495 737 2961

[mailto:mok-kdhl@bshg.com](mailto:mailto:mok-kdhl@bshg.com)

### CH Schweiz, Suisse,

Svizzera, Switzerland

BSH Hausgeräte AG

Bosch Hausgeräte Service

Fahrweidstrasse 80

8954 Geroldswil

Reparaturservice, Ersatzteile & Zubehör,

Produktinformationen

Tel.: 0848 888 200

Service Fax: 0848 840 041

[mailto:ch-reparatur@bshg.com](mailto:mailto:ch-reparatur@bshg.com)

Ersatzteile Fax: 0848 880 081

[mailto:ch-ersatzteil@bshg.com](mailto:mailto:ch-ersatzteil@bshg.com)

[www.bosch-home.com](http://www.bosch-home.com)

### CY Cyprus, Κύπρος

BSH Iliakes Syskeves-Service

39, Arh. Makaaniou III Str.

2407 Egomi/Nikosia (Lefkosia)

Tel.: 7777 8007

Fax: 022 658 128

[mailto:bsh.service.cyprus@cytanet.com.cy](mailto:mailto:bsh.service.cyprus@cytanet.com.cy)

[www.bosch-home.com](http://www.bosch-home.com)

### CZ Česká Republika, Czech Republic

BSH domácí spotřebiče s.r.o.

Firemní servis domácích spotřebičů

Radlická 350/107c

158 00 Praha 5

Tel.: 0251 095 546

[www.bosch-home.com/cz](http://www.bosch-home.com/cz)

### DK Danmark, Denmark

BSH Hvidevarer A/S

Telegrafvej 4

2750 Ballerup

Tel.: 44 89 80 18

[BSH-Service.dk@bshg.com](mailto:BSH-Service.dk@bshg.com)

[www.bosch-home.dk](http://www.bosch-home.dk)

### EE Eesti, Estonia

SIMSON OÜ

Türi tn.5

11313 Tallinn

Tel.: 0627 8730

Fax: 0627 8733

[mailto:servicenet@servicenet.ee](mailto:mailto:servicenet@servicenet.ee)

[www.simson.ee](http://www.simson.ee)

Rennerki Kaubanduse OÜ

Tammisaare tee 134B (Euronicsi kaupluses)

12918 Tallinn

Tel.: 0651 2222

Fax: 0516 7171

[mailto:klienditeenindus@renerk.ee](mailto:mailto:klienditeenindus@renerk.ee)

[www.renerk.ee](http://www.renerk.ee)

Eliser OÜ

Mustamäe tee 24

10621 Tallinn

Tel.: 0665 0090

[mailto:hooldus@eliser.ee](mailto:mailto:hooldus@eliser.ee)

[www.kodumasinate-remont.ee](http://www.kodumasinate-remont.ee)

### ES España, Spain

BSH Electrodomésticos España S.A.

Servicio Oficial del Fabricante

Parque Empresarial PLAZA,

C/ Manfredonia, 6

50197 Zaragoza

Tel.: 976 305 713

Fax: 976 578 425

[mailto:CAU-Bosch@bshg.com](mailto:mailto:CAU-Bosch@bshg.com)

[www.bosch-home.es](http://www.bosch-home.es)

### FI Suomi, Finland

BSH Kodinkoneet Oy

Itälahdenkatu 18 A, PL 123

00201 Helsinki

Tel.: 0207 510 705

[mailto:Bosch-Service-FI@bshg.com](mailto:mailto:Bosch-Service-FI@bshg.com)

[www.bosch-home.fi](http://www.bosch-home.fi)

Soittajainta on kiinteästä verkosta ja  
matkapuhelimesta 8,35 snt/puh + 16,69 snt/min.

### FR France

BSH Electroménager S.A.S.

50 rue Ardoin – CS 50037

93406 SAINT-OUEN cedex

Service interventions à domicile:

01 40 10 11 00

Service Consommateurs:

0 892 698 010

Service 0,40 €/min

\* prix appel

[mailto:soa-bosch-conso@bshg.com](mailto:mailto:soa-bosch-conso@bshg.com)

Service Pièces Détachées et

Accessoires:

0 892 698 009

Service 0,40 €/min

\* prix appel

[www.bosch-home.fr](http://www.bosch-home.fr)

**GB Great Britain**

BSH Home Appliances Ltd.  
Grand Union House  
Old Wolverton Road  
Wolverton  
Milton Keynes MK12 5PT  
To arrange an engineer visit, to order spare parts and accessories or for product advice please visit [www.bosch-home.co.uk](http://www.bosch-home.co.uk) or call Tel.: 0344 892 8979\*

\* Calls are charged at the basic rate, please check with your telephone service provider for exact charges

**GR Greece, Ελλάδα**

BSH Ikiakes Siskevas A.B.E.  
Central Branch Service  
17 km E.O. Athinon-Lamias & Potamou 20  
14564 Kifisia  
Τηλέφωνο: 210 4277701  
Τηλέφωνο: 181 82  
mailto:nkf-CustomerService@bshg.com  
[www.bosch-home.gr](http://www.bosch-home.gr)

**HK Hong Kong, 香港**

BSH Home Appliances Limited  
Unit 1 & 2, 3rd Floor,  
North Block, Skyway House,  
3 Sham Mong Road  
Tai Kok Tsui, Kowloon  
Hong Kong  
Tel.: 2565 6151  
Fax: 2565 6681  
mailto:bosch.hk.service@bshg.com  
[www.bosch-home.cn](http://www.bosch-home.cn)

**HR Hrvatska, Croatia**

BSH kućanski uredaji d.o.o.  
Ulica grada Vukovara 269F  
10000 Zagreb  
Tel.: 01 5520 888  
Fax: 01 6403 603  
mailto:informacije.servis-hr@bshg.com  
[www.bosch-home.com/hr](http://www.bosch-home.com/hr)

**HU Magyarország, Hungary**

BSH Háztartási Készülék Kereskedelm Kft.  
Árpád fejedelem útja 26-28  
1023 Budapest  
Call Center: +06 80 200 201  
mailto:BSH-szerviz@bshg.com  
[www.bosch-home.com/hu](http://www.bosch-home.com/hu)

**IE Republic of Ireland**

BSH Home Appliances Ltd.  
M50 Business Park  
Ballymount Road Upper  
Walkinstown  
Dublin 12  
To arrange an engineer visit, to order spare parts and accessories or for product advice please call Tel.: 01450 2655\*  
[www.bosch-home.ie](http://www.bosch-home.ie)

\* Calls are charged at the basic rate, please check with your telephone service provider for exact charges.

**IL Israel, יִשְׂרָאֵל**

C/S/B/ Home Appliance Ltd.  
1, Hamasger St.  
North Industrial Park  
Lod, 7129801  
Tel.: 08 9777 222  
Fax: 08 9777 245  
mailto:csb-serv@csb-ltd.co.il  
[www.bosch-home.co.il](http://www.bosch-home.co.il)

**IN India, Bhārat, भारत**

BSH Household Appliances Mfg. Pvt. Ltd.  
Arena House, Main Bldg, 2nd Floor,  
Plot No. 103, Road No. 12,  
MIDC, Andheri East  
Mumbai 400 093  
Toll Free 1800 266 1880\*  
[www.bosch-home.com/in](http://www.bosch-home.com/in)  
\* Mo-Sa: 8.00am to 8.00pm  
(exclude public holidays)

**IS Iceland**

Smith & Norland hf.  
Noatuni 4  
105 Reykjavik  
Tel.: 0520 3000  
Fax: 0520 3011  
[www.sminor.is](http://www.sminor.is)

**IT Italia, Italy**

BSH Elettrodomestici S.p.A.  
Via. M. Nizzoli 1  
20147 Milano (MI)  
Numero verde 800 829 120  
mailto:info.it@bosch-home.com  
[www.bosch-home.com/it](http://www.bosch-home.com/it)

**KZ Kazakhstan, Қазақстан**

IP Anackiy A.N. PTN-Service  
Kuyshi Dina str.23/1 N3  
Astana  
Tel.: 717 236 64 55  
mailto:ptnservice@mail.ru  
Technodom Service  
Utegen Batira Str. 73  
480096 Almaty  
Tel.: 727 258 85 44  
mailto:lsr@technodom.kz  
[www.technodom.kz](http://www.technodom.kz)

Kombitechnocentr  
Zhambyl st. 117  
480096 Almaty  
Tel.: 727 338 45 55  
mailto:cts\_pavel@bk.ru  
[www.cts.kz](http://www.cts.kz)

TOO Evrika Service  
Shimkent, Riskulova 22.  
Shimkent 160018  
Tel.: 727 252 44 63 75  
mailto:evrika\_kz@mail.ru  
[www.evrika.com](http://www.evrika.com)

**AV SERVICE**

Abulhair hana Str. 51  
Uralsk 090000  
Tel.: 711 293 99 49  
mailto:oastafiev@avservice.kz  
[www.avservice.kz](http://www.avservice.kz)

**LB Lebanon, لبنان**

Teheni, Hana & Co.  
Boulevard Dora 4043 Beyrouth  
P.O. Box 90449  
Jdeideh, 1202 2040  
Tel.: 01 255 211  
mailto:Info@Teheni-Hana.com

**LT Lietuva, Lithuania**

Senuku prekybos centras UAB  
Jonavos g. 62  
44192 Kaunas  
Tel.: 037 212 146  
Fax: 037 212 165  
[www.senukai.lt](http://www.senukai.lt)

UAB "AG Service"  
R. Kalantos g. 32  
52494 Kaunas  
Tel.: 070 055 655  
Fax: 037 331 363  
mailto:servisas@agservice.lt  
[www.agservice.lt](http://www.agservice.lt)

Baltic Continent Ltd.  
Lukšio g. 23  
09132 Vilnius  
Tel.: 870 055 595  
Fax: 052 741 722  
mailto:info@balticcontinent.lt  
[www.balticcontinent.lt](http://www.balticcontinent.lt)

UAB Emtošservis  
Savanorių pr. 1 (Centrinė būstinė)  
03116 Vilnius  
Tel.: 87 00 447 24  
Fax: 05 27 373 68  
mailto:svc@emtošservis.lt  
[www.emtošservis.lt](http://www.emtošservis.lt)

**LU Luxembourg**

BSH électroménagers S.A.  
13-15, ZI Breedeweues  
1259 Senningerberg  
Tel.: 26 349 811  
Fax: 26 349 315  
Reparaturen: lux-repair@bshg.com  
Ersatzteile: lux-spare@bshg.com  
[www.bosch-home.com/lu](http://www.bosch-home.com/lu)

**LV Latvija, Latvia**

SIA "General Serviss"  
Buļļu iela 70c  
1067 Riga  
Tel.: 067 42 52 32  
mailto:info@serviscentrs.lv  
[www.serviscentrs.lv](http://www.serviscentrs.lv)  
BALTIJAS SERVISS  
Brīvības gatve 201  
1039 Riga  
Tel.: 067 07 05 20; -36  
Fax: 067 07 05 24  
mailto:info@baltijasserviss.lv  
[www.baltijasserviss.lv](http://www.baltijasserviss.lv)

Sia Elektronika-Serviss  
Tadaiku iela 4  
1004 Riga  
Tel.: 067 71 70 60  
Fax: 067 60 12 35  
mailto:serviss@elektronika.lv  
[www.elektronika.lv](http://www.elektronika.lv)

**MD Moldova**

S.R.L. "Rialto-Studio"  
ул. Щуцева 98  
2012 Кишинев  
тел./ факс: 022 23 81 80  
mailto:bosch-md@mail.ru

**ME Crna Gora, Montenegro**

Elektronika komerc  
Ul. Slobode 17  
84000 Bijelo Polje  
Tel./Fax: 050 432 575  
Mobil: 069 324 812  
mailto:ekobosch.servis@t-com.me

**MK Macedonia, Македонија**

GORENEC  
Jane Sandanski 69 lok. 3  
1000 Skopje  
Tel.: 022 454 600  
Mobil: 070 697 463  
mailto:gorenece@yahoo.com

**MT Malta**

Oxford House Ltd.  
Notabile Road  
Mriehel BKR 14  
Tel.: 021 442 334  
Fax: 021 488 656  
www.oxfordhouse.com.mt

**MV Raajjeyge Jumhooriyyaa, Maldives**

Lintel Investments  
Ma. Maadheli, Majeedhee Magu  
Maalé  
Tel.: 0331 0742  
mailto:mohamed.zuhuree@  
lintel.com.mv

**NL Nederlande, Netherlands**

BSH Huishoudapparaten B.V.  
Taurusavenue 36  
2132 LS Hoofddorp  
Storingsmelding:  
Tel.: 088 424 4010  
Fax: 088 424 4845  
mailto:bosch-contactcenter@  
bshg.com  
Onderdelenverkoop:  
Tel.: 088 424 4010  
Fax: 088 424 4801  
mailto:bosch-onderdelen@bshg.com  
www.bosch-home.nl

**NO Norge, Norway**

BSH Husholdningsapparater A/S  
Grensevingen 9  
0661 Oslo  
Tel.: 22 66 05 54  
Tel.: 22 66 06 00  
mailto:Bosch-Service-NO@bshg.com  
www.bosch-home.no

**NZ New Zealand**

BSH Home Appliances Ltd.  
Unit F 2, 4 Orbit Drive  
Mairangi Bay  
Auckland 0632  
Tel.: 0800 245 700\*  
Fax: 0800 256 535  
mailto:aftersales.nz@bshg.com  
www.bosch-home.co.nz

\* Mo-Fr: 8.30 am to 5.00 pm  
(exclude public holidays)

**PL Polska, Poland**

BSH Sprzęt Gospodarstwa  
Domowego sp. z o.o.  
Al. Jerozolimskie 183  
02-222 Warszawa  
Centrala Serwisu  
Tel.: 801 191 534  
Fax: 022 572 7709  
mailto:Serwis.Fabryczny@bshg.com  
www.bosch-home.pl

**PT Portugal**

BSHP Electrodomésticos,  
Sociedade Unipessoal, Lda.  
Rua Alto do Montijo, n° 15  
2790-012 Carnaxide  
Tel.: 214 250 730  
Fax: 214 250 701  
mailto:bosch.electrodomesticos.pt@  
bshg.com  
www.bosch-home.pt

**RO România, Romania**

BSH Electrocasnice srl.  
Sos. Bucuresti-Ploiesti,  
nr. 19-21, sect. 1  
13682 Bucuresti  
Tel.: 021 203 9748  
Fax: 021 203 9733  
mailto:service.romania@bshg.com  
www.bosch-home.ro

**RU Russia, Россия**

ООО "БСХ Бытовые Приборы"  
Сервис от производителя  
Малая Калужская, 15  
119071 Москва  
тел.: 8 (800) 200 29 61  
mailto:mok-kdhl@bshg.com  
www.bosch-home.com

**SA Kingdom Saudi Arabia,**

المملكة العربية السعودية  
Abdul Latif Jameel Electronics  
and Airconditioning Co. Ltd.  
BOSCH Service centre,  
Kilo 5 Old Makkah Road  
(Next to Toyota), Jamiah Dist.  
P.O.Box 7997  
Jeddah 21472  
Tel.: 800 127 9999  
mailto:palakkaln@alj.com  
www.aljelectronics.com.sa

**SE Sverige, Sweden**

BSH Home Appliances AB  
Landsvägen 32  
169 29 Solna  
Tel.: 0771 19 70 00 local rate  
Tel.: 0771 11 22 77 local rate  
mailto:Bosch-Service-SE@bshg.com  
www.bosch-home.se

**SG Singapore, 新加坡**

BSH Home Appliances Pte. Ltd.  
Block 4012, Ang Mo Kio Avenue 10  
#01-01 Techplace 1  
Singapore 569628  
Tel.: 6751 5000\*  
Fax: 6751 5005  
mailto:bshsgp.service@bshg.com  
www.bosch-home.com.sg

\* Mo-Fr: 8.30am to 7.00pm, Sa: 8.30am to 5.30pm  
(exclude public holidays)

**SI Slovenija, Slovenia**

BSH Hišni aparati d.o.o.  
Litosrojska 48  
1000 Ljubljana  
Tel.: 01 583 07 00  
Fax: 01 583 08 89  
mailto:informacije.servis@bshg.com  
www.bosch-home.com/si

**SK Slovensko, Slovakia**

BSH domácí spotřebiče s.r.o.  
Firemní servis domácích spotřebičů  
Radlická 350/107c  
158 00 Praha 5  
Tel.: +421 244 452 041  
mailto:opravy@bshg.com  
www.bosch-home.com/sk

**TR Türkiye, Turkey**

BSH Ev Aletleri Sanayi  
ve Ticaret A.S.  
Fatih Sultan Mehmet Mahallesi  
Balkan Caddesi No: 51  
34771 Ümraniye, Istanbul  
Tel.: 0 216 444 6333\*  
Fax: 0 216 528 9188\*  
mailto:careline.turkey@bshg.com  
www.bosch-home.com/tr

\* Çağrı merkezini sabit hatlardan  
aramanın bedeli şehir içi ücretlendirme,  
Çep telefonlarından ise kullanılan  
tarifeye göre değişkenlik göstermektedir

**TW Taiwan, 台灣**

我們期盼您不斷的鼓勵與指導，  
任何查詢或服務需求，  
歡迎洽詢客服專線  
BSH Home Appliances Private Limited  
台北市內湖區洲子街80號11樓  
11F., No.80, Zhouzi St., Neihu Dist.  
Taipei City 11493  
Tel.: 0800 368 888  
Fax: 02 2627 9788  
mailto:bshstzn-service@bshg.com  
www.bosch-home.com.tw

**UA Ukraine, Україна**

ТОВ "БСХ Побутова Техніка"  
тел.: 044 490 2095  
mailto:bsh-service.ua@bshg.com  
www.bosch-home.com.ua

**XK Kosovo**

Service-General S.H.P.K.  
Rruga Mag Prishtine-Ferizaj  
70000 Ferizaj  
Tel.: 0290 321 434  
Tel.: 0290 330 723  
mailto:a\_service@  
gama-electronics.com

**XS Srbija, Serbia**

BSH Kućni aparati d.o.o.  
Milutina Milankovića br. 9ž  
11070 Novi Beograd  
Tel.: 011 353 70 08  
Fax: 011 205 23 89  
mailto:informacije.servis-sr@  
bshg.com  
www.bosch-home.rs

**ZA South Africa**

BSH Home Appliances (Pty) Ltd.  
15th Road Randjespark  
Private Bag X36, Randjespark  
1685 Midrand – Johannesburg  
Tel.: 086 002 6724  
Fax: 086 617 1780  
mailto:applianceserviceza@bshg.com  
www.bosch-home.com/za

## Customer Service Hotlines

		<b>Service Hotline Bosch</b>	<b>Service Hotline Home Connect</b>
DE	Deutschland, Germany	0911 70 440 040	+49 (0)89 21 898 300
AT	Österreich, Austria	0810 550 511	+43 (0)810 550 560
DK	Danmark, Denmark	44 89 89 85	+45 44 89 80 80
SV	Sverige, Sweden	0771 11 22 77	+ 46 (0) 10 472 1400
FI	Suomi, Finland	0207 510 700	+358 207 510 737
NO	Norge, Norway	22 66 06 00	+47 22 66 06 29
RU	Russia, Россия	495 737 2961	8 800 200 29 61"
TR	Türkiye, Turkey	0 216 444 6333	444 08 98
ES	España, Spain	902 245 255 976 305 713	+34 (0) 902 100 979 +34 (0) 976 30 57 41
PT	Portugal	214 250 730	+351 214 250 775
IT	Italia, Italy	800 829 120	+39 800 24 19 99
FR	France	Service interventions à domicile: 01 40 10 11 00; Service Consommateurs: 0 892 698 010; Service Pièces Détachées et Ac- cessoires: 0 892 698 009	09 69 39 88 39
BE	Belgique, België, Belgium	070 222 141	+32 2 475 77 75
NL	Nederlande, Netherlands	088 424 4010	088 4244525
PL	Polska, Poland	801 191 534	801 002 133
HU	Magyarország, Hungary	Hibabejelentés: +361 489 5461; Alkatrészrendelés: +361 489 5463	06 80 200 201
CZ	Česká Republika, Czech Republic	0251 095 546	+420 251 095 546
GR	Greece, Ελλάς	181 82	+30 18182
CN	China	400 885 5888	400 828 9898
HK	Hong Kong, 香港	2565 6151	
SG	Singapore, 新加坡	6751 5000	
TW	Taiwan, 台湾	0800 368 888	
US	USA	800 944 2904	1-800-944-2904

## **DE Garantie**

Bundesrepublik Deutschland siehe letzte Seite.

Ausland: Für dieses Gerät gelten die von der Vertretung unseres Hauses in dem Kaufland herausgegebenen Garantiebedingungen. Einzelheiten hierüber teilt Ihnen der Händler, bei dem Sie das Gerät gekauft haben, auf Anfrage jederzeit mit.

Zur Inanspruchnahme von Garantieleistungen ist in jedem Fall aber die Vorlage des Kaufbeleges erforderlich.

## **GB Conditions of guarantee**

For this appliance the guarantee conditions as set out by our representatives in the country of sale apply.

Details regarding same may be obtained from the dealer from whom the appliance was purchased.

For claims under guarantee the sales receipt must be produced.

## **FR Conditions de garantie**

A l'étranger, les conditions de garantie applicables à cet appareil sont celles s'accordées par la filiale du pays concerné. Celles-ci peuvent être fournies par le Revendeur auprès duquel vous avez acheté l'appareil ou directement auprès de notre filiale.

Si vous aviez besoin d'utiliser la garantie, la présentation de la facture d'achat sera nécessaire.

## **ES Condiciones de garantía**

A este aparato son aplicables las condiciones de garantía acordadas por la representación de nuestra firma en el país de compra. Para más detalles sirvanse dirigir al correspondiente establecimiento del ramo en que se ha comprado el aparato. En caso de hacer uso de la garantía es necesario presentar el correspondiente comprobante de compra.

## **NL Garantievoorwaarden**

Voor het aangeschafte apparaat gelden de garantievoorwaarden welke door de vertegenwoordiging van de moederorganisatie in het land van aankoop zijn uitgegeven. Eventuele bijzonderheden hiervoor zal de leverancier, waarbij het apparaat is gekocht, desgevraagd verschaffen.

Om aanspraak te kunnen maken op eventuele garantie is het overleggen van de aankoopbon met koopen/of leverdatum vereist.











# Garantiebedingungen

## DEUTSCHLAND (DE)

Für Produktinformationen sowie Anwendungs- und Bedienungsfragen aus Deutschland:

**Bosch-Infoteam**

(Mo-Fr: 8.00-18.00 Uhr erreichbar)

Tel.: 0911 70 440 040 oder unter

**bosch-infoteam@bshg.com**

Die nachstehenden Bedingungen, die Voraussetzungen und Umfang unserer Garantieleistung beschreiben, lassen die Gewährleistungsverpflichtungen des Verkäufers aus dem Kaufvertrag mit dem Endabnehmer unberührt.

Für dieses Gerät leisten wir Garantie gemäß nachstehenden Bedingungen:

1. Wir beheben unentgeltlich nach Maßgabe der folgenden Bedingungen (Nr. 2 - 6) Mängel am Gerät, die nachweislich auf einem Material- und/ oder Herstellungsfehler beruhen, wenn sie uns unverzüglich nach Feststellung und innerhalb von 24 Monaten nach Lieferung an den Erstendabnehmer gemeldet werden. Zeigt sich der Mangel innerhalb von 6 Monaten ab Lieferung, wird vermutet, dass es sich um einen Material- oder Herstellungsfehler handelt.

2. Die Garantie erstreckt sich nicht auf leicht zerbrechliche Teile wie z.B. Glas oder Kunststoff bzw. Glühlampen.

Eine Garantiepflicht wird nicht ausgelöst durch geringfügige Abweichungen von der Soll-Beschaffenheit, die für Wert und Gebrauchstauglichkeit des Gerätes unerheblich sind, oder durch Schäden aus chemischen und elektrochemischen Einwirkungen von Wasser, sowie allgemein aus anomalen Umweltbedingungen oder sachfremden Betriebsbedingungen oder wenn das Gerät sonst mit ungeeigneten Stoffen in Berührung gekommen ist. Ebenso kann keine Garantie übernommen werden, wenn die Mängel am Gerät auf Transportschäden, die nicht von uns zu vertreten sind, nicht fachgerechte Installation und Montage, Fehlgebrauch, eine nicht haushaltsübliche Nutzung, mangelnde Pflege oder Nichtbeachtung von Bedienungs- oder Montagehinweisen zurückzuführen sind.

Der Garantieanspruch erlischt, wenn Reparaturen oder Eingriffe von Personen vorgenommen werden, die hierzu von uns nicht ermächtigt sind, oder wenn unsere Geräte mit Ersatzteilen, Ergänzungs- oder Zubehörteilen versehen werden, die keine Originalteile sind und dadurch ein Defekt verursacht wird.

3. Die Garantieleistung erfolgt in der Weise, dass mangelhafte Teile nach unserer Wahl unentgeltlich instandgesetzt oder durch einwandfreie Teile ersetzt werden.

Geräte, die zumutbar (z.B. im PKW) transportiert werden können, und für die unter Bezugnahme auf diese Garantie eine Garantieleistung beansprucht wird, sind unserer nächstgelegenen Kundendienststelle oder unserem Vertragskundendienst zu übergeben oder zuzusenden. Instandsetzungen am Aufstellungsort können nur für stationär betriebene (feststehende) Geräte verlangt werden.

Es ist jeweils der Kaufbeleg mit Kauf- und/oder Lieferdatum vorzulegen. Ersetzte Teile gehen in unser Eigentum über.

4. Sofern die Nachbesserung von uns abgelehnt wird oder fehlschlägt, wird innerhalb der oben genannten Garantiezeit auf Wunsch des Endabnehmers kostenfrei gleichwertiger Ersatz geliefert.

5. Garantieleistungen bewirken weder eine Verlängerung der Garantiefrist, noch setzen sie eine neue Garantiefrist in Lauf. Die Garantiefrist für eingebaute Ersatzteile endet mit der Garantiefrist für das ganze Gerät.

6. Weitergehende oder andere Ansprüche, insbesondere solche auf Ersatz außerhalb des Gerätes entstandener Schäden sind - soweit eine Haftung nicht zwingend gesetzlich angeordnet ist - ausgeschlossen.

Diese Garantiebedingungen gelten für in Deutschland gekaufte Geräte. Werden Geräte ins Ausland verbracht, die die technischen Voraussetzungen (z.B. Spannung, Frequenz, Gasarten, etc.) für das entsprechende Land aufweisen und die für die jeweiligen Klima- und Umweltbedingungen geeignet sind, gelten diese Garantiebedingungen auch, soweit wir in dem entsprechenden Land ein Kundendienstnetz haben. Für im Ausland gekaufte Geräte gelten die von unserer jeweils zuständigen Landesvertretung herausgegebenen Garantiebedingungen. Diese können Sie über Ihren Fachhändler, bei dem Sie das Gerät gekauft haben, oder direkt bei unserer Landesvertretung anfordern.

### **Beachten Sie unser weiteres Kundendienst-Angebot:**

Auch nach Ablauf der Garantie stehen Ihnen unser Werkskundendienst und unsere Servicepartner zur Verfügung.

**Robert Bosch Hausgeräte GmbH**  
**Carl-Wery-Str. 34 / 81739 München // Germany**



## Thank you for buying a Bosch Home Appliance!

Register your new device on MyBosch now and profit directly from:

- Expert tips & tricks for your appliance
- Warranty extension options
- Discounts for accessories & spare-parts
- Digital manual and all appliance data at hand
- Easy access to Bosch Home Appliances Service

Free and easy registration – also on mobile phones:

**[www.bosch-home.com/welcome](http://www.bosch-home.com/welcome)**



## Looking for help? You'll find it here.

Expert advice for your Bosch home appliances, need help with problems or a repair from Bosch experts.

Find out everything about the many ways Bosch can support you:

**[www.bosch-home.com/service](http://www.bosch-home.com/service)**

**Contact data of all countries are listed in the attached service directory.**

### **Bosch Home Appliance Group**

P.O. Box 83 01 01

D-81701 Munich

Germany

**[www.bosch-home.com](http://www.bosch-home.com)**



8001055415

9807226